

Model 43660

Brugsanvisning

Bruksanvisning

Bruksanvisning

Käyttöohje

Instruction manual

Gebrauchsanweisung

Podręcznik użytkownika

Kasutusjuhend

Manual de instrucciones

Manuale di istruzioni

Gebruiksaanwijzing

Manuel d'instructions



PROBUILDER
DESIGNED TO WORK

DK

NO

SE

FI

GB

DE

PL

ET

ES

IT

NL

FR



DK: Læs brugsanvisningen før brug!
NO: Les bruksanvisningen før bruk!
SE: Läs bruksanvisningen före användning!
FI: Lue käyttöohje ennen käyttöä!
GB: Read the instructions before use!
DE: Lesen Sie vor Gebrauch die Gebrauchsanweisung!
PL: Przed rozpoczęciem użytkowania należy przeczytać instrukcję!
ET: Lugege juhised enne kasutamist läbi!
ES: ¡Lea todas las instrucciones antes de utilizarlo!
IT: Leggere le istruzioni prima dell'uso.
NL: Lees de instructies vóór gebruik!
FR: Lisez les consignes avant utilisation !



DK: Brug høreværn!
NO: Bruk hørselsvern!
SE: Använd hörselskydd!
FI: Käytä kuulosuojaimia!
GB: Always use ear protection!
DE: Tragen Sie einen Gehörschutz!
PL: Zawsze stosować ochronniki słuchu!
ET: Kasutage alati kõrvakaitsmeid!
ES: ¡Use siempre protección auditiva!
IT: Utilizzare sempre delle protezioni per l'udito
NL: Gebruik altijd gehoorbescherming!
FR: Utilisez toujours des protections auditives !



DK: Advarsel mod varme overflader.
NO: Advarsel mot varme overflater.
SE: Varning för heta ytor.
FI: Varoitus kuumista pinnoista.
GB: Warning of hot surfaces.
DE: Warnung vor heißen Oberflächen.
PL: Ostrzeżenie przed gorącymi powierzchniami.
ET: Hoiatus: kuumad pinnad.
ES: Advertencia de superficies calientes.
IT: Avvertenza per superfici calde.
NL: Waarschuwing voor hete oppervlakken.
FR: Avertissement : surfaces chaudes.



DK: Advarsel mod elektrisk spænding.
NO: Advarsel mot elektrisk spenning.
SE: Varning för elektrisk spänning.
FI: Varoitus sähköjännitteestä.
GB: Warning of electric shock.
DE: Warnung vor elektrischer Spannung.
PL: Ostrzeżenie przed porażeniem prądem elektrycznym.
ET: Hoiatus: elektrilöögiht.
ES: Peligro de descargas eléctricas.
IT: Avvertenza per folgorazione.
NL: Waarschuwing voor elektrische schokken.
FR: Avertissement : risque de choc électrique.



DK: Advarsel! Enheden er udstyret med automatisk opstartsstyring. Hold uvedkommende på afstand af enhedens arbejdsområde!

NO: Advarsel! Apparatet er utstyrt med en automatisert startstyring. Hold tredjepersoner unna arbeidsområdet for apparatet!

SE: Varning! Apparaten är utrustad med automatisk startstyrning. Håll tredje part borta från apparaten!

FI: Varoitus! Laite on varustettu automaattisella käynnistyksen ohjauksella. Pidä kolmannet osapuolet loitolla laitteen työalueelta!

GB: Warning! The device is equipped with automated start-up control. Keep all third parties away from the working area of the device!

DE: Warnung! Das Gerät ist mit einer automatisierten Anlaufsteuerung ausgestattet. Halten Sie Dritte vom Arbeitsbereich des Gerätes fern!

PL: Ostrzeżenie! Urządzenie wyposażono w automatyczną kontrolę rozruchu. Należy trzymać wszystkie osoby trzecie z dala od obszaru pracy urządzenia!

ET: Hoiatus! Seadmel on automaatne käivitamise kontroll. Hoidke kõik kõrvalised isikud seadme tööpiirkonnast eemal!

ES: Advertencia: Este dispositivo está equipado con control de arranque automatizado. ¡Mantenga a los terceros alejados de la zona de trabajo del dispositivo!

IT: Avvertenza! L'apparecchio è dotato di comando di avviamento automatizzato. Tenere gli altri lontano dall'area di lavoro dell'apparecchio.

NL: Waarschuwing! Het apparaat is uitgerust met een automatische opstartfunctie. Houd anderen uit de buurt van het werkgebied van het apparaat!

FR: Avertissement ! L'appareil est équipé d'un dispositif de contrôle de démarrage automatique. Gardez les tiers éloignées de la zone de travail de l'appareil.

DK: Apparatet er dobbeltisoleret og kræver derfor ikke jordforbindelse.

NO: Apparatet er dobbeltisolert og trenger derfor ikke jording.

SE: Apparaten är dubbelisolerad och kräver därför inte jordanslutning.

FI: Laitteessa on kaksinkertainen eristys, joten se ei vaadi maadoitusta.

GB: The appliance is double-insulated and therefore does not require an earthed connection.

DE: Das Gerät ist doppelt isoliert und benötigt daher keine Erdverbindung.

PL: Urządzenie jest izolowane podwójnie, dlatego nie wymaga podłączenia do gniazda z przewodem ochronnym.

ET: Seade on topeltisolatsiooniga ega vaja seetõttu maandatud ühendust.

ES: El dispositivo lleva doble aislante y por tanto no requiere conexión a tierra.

IT: L'apparecchio è dotato di doppio isolamento e quindi non richiede alcun collegamento di messa a terra.

NL: Het apparaat is dubbel geïsoleerd en vereist dus geen gearde aansluiting.

FR: L'appareil est doublement isolé et n'a donc pas besoin d'être mis à la terre.

DK

NO

SE

FI

GB

DE

PL

ET

ES

IT

NL

FR

KOMPRESSOR

Indledning

BEMÆRK:

Producenten af denne enhed hæfter i henhold til den gældende produktansvarslov ikke for skader, som opstår på denne enhed eller på grund af denne enhed i følgende tilfælde:

- Forkert behandling
- Manglende overholdelse af betjeningsvejledningen
- Reparationer udført af tredjepart, uautoriserede fagfolk
- Indbygning og udskiftning af uoriginale reservedele
- Ikke bestemmelsesmæssig anvendelse
- Svigt i det elektriske anlæg ved manglende overholdelse af de elektriske forskrifter og VDE-bestemmelser 0100, DIN 57113 / VDE0113.

Overhold følgende:

Læs den komplette tekst i betjeningsvejledningen igennem før montering og idrifttagning.

Denne betjeningsvejledning skal gøre det lettere for dig at lære dit elværktøj at kende og udnytte de bestemmelsesmæssige anvendelsesmuligheder.

Betjeningsvejledningen indeholder vigtige henvisninger om, hvordan du arbejder sikkert, fagligt korrekt og økonomisk med elværktøjet, og hvordan du undgår farer, sparer reparationsomkostninger reducerer spildtid og øger elværktøjets pålidelighed og levetid.

Ud over sikkerhedsbestemmelserne i denne betjeningsvejledning skal du altid overholde de gældende forskrifter i dit land for elværktøjets drift.

Opbevar betjeningsvejledningen beskyttet mod smuds og fugt i en plastiklomme sammen med elværktøjet. Den skal læses og følges nøje af alle personer, der betjener enheden, før arbejdet påbegyndes.

Kun personer, som er instrueret i brugen af elværktøjet og informeret om de dermed forbundne farer, må arbejde med elværktøjet. Den krævede minimumsalder skal overholdes.

Ud over de sikkerhedshenvisninger, som er angivet i denne betjeningsvejledning, og de særlige forskrifter i dit land skal du følge de generelt anerkendte tekniske regler for driften af enheder med lignende konstruktion.

Beskrivelse af enheden

1. Transportgreb
2. Tænd/sluk-knap
3. Kompressorhus
4. Hurtigkobling (reguleret trykluft)
5. Trykslange
6. Netkabel



Udpakning

- Åbn emballagen, og tag forsigtigt enheden ud.
- Fjern emballagemateriale samt emballerings- og transportsikringer (hvis de er anvendt).
- Kontrollér, om leveringsomfanget er komplet.
- Kontrollér enheden og tilbehørsdelene for transportskader.
- Opbevar så vidt muligt emballagen, indtil garantiperioden er udløbet.

VIGTIGT!

Enheden og emballagematerialerne er ikke legetøj!

Børn må ikke lege med plastposer, folier og små dele! Der er fare for, at børn sluger dem og bliver kvalt!

Bestemmelsesmæssig anvendelse

Kompressoren anvendes til produktion af trykluft til trykluftdrevet værktøj, som kan anvendes med en luftmængde op til ca. 180 l/min (f.eks. pumpestoler, blæsepistoler og malerpistoler).

På grund af den begrænsede luftkapacitet er det ikke muligt at anvende værktøj, som har et meget højt luftforbrug (f.eks. rystepudser, ligeslibere og slagskruenøgler).

Maskinen må kun bruges i overensstemmelse med bestemmelsesmæssig brug.

Enhver videregående anvendelse er ikke bestemmelsesmæssig. Det er brugeren/operatøren og ikke producenten, der hæfter for skader eller kvæstelser som følge af ikke bestemmelsesmæssig brug.

Bemærk venligst, at vores enheder ikke er konstrueret til erhvervs- eller industrielt brug. Vi yder ikke garanti, hvis enheden anvendes i erhvervs-, håndværks- eller industrivirksomheder eller lignende aktiviteter.

Sikkerhedshenvisninger

Vigtigt! Ved brug af denne kompressor skal du følge nogle grundlæggende sikkerhedsforanstaltninger, der beskytter mod elektrisk stød samt fare for kvæstelser og brand.

Læs og følg disse henvisninger, før du bruger enheden.

Sikkert arbejde

- 1 Hold orden i arbejdsområdet.
 - Uorden i arbejdsområdet kan medføre uheld.
- 2 Vær opmærksom på påvirkningerne fra omgivelserne.
 - Udsæt ikke elværktøj for regn.
 - Brug ikke elværktøj i fugtige eller våde omgivelser. Risiko for elektrisk stød!
 - Sørg for god belysning af arbejdsområdet.
 - Brug ikke elværktøj, hvor der er brand- eller eksplosionsfare.
- 3 Beskyt dig selv mod elektrisk stød.
 - Undgå, at kroppen berører dele med jordforbindelse (f.eks. rør, radiatorer, elkomfurer, køleskabe).
- 4 Hold børn på afstand!
 - Lad ikke andre personer berøre værktøjet og kablet, og hold dem på afstand af dit arbejdsområde.
- 5 Opbevar ubrugt elværktøj sikkert.
 - Ubrugt elværktøj skal opbevares på et tørt sted, der er højt placeret eller lukket og uden for børns rækkevidde.
- 6 Overbelast ikke elværktøjet.
 - Det arbejder bedre og mere sikkert i det angivne effektområde.
- 7 Brug egnet beklædning.
 - Brug ikke løsthængende tøj eller smykker. Bevægelige dele kan gribe fat i dem.
 - Det anbefales at bruge gummihandsker og skridsikkert fodtøj ved udendørs arbejde.
 - Brug hårnet, hvis du har langt hår.
- 8 Brug ikke kablet til formål, som det ikke er beregnet til.
 - Brug ikke kablet til at trække stikket ud af stikkontakten. Beskyt kablet mod varme, olie og skarpe kanter.
- 9 Vedligehold dit værktøj omhyggeligt.
 - Hold kompressoren ren, så du kan arbejde godt og sikkert.
 - Følg vedligeholdelsesforskrifterne.
 - Kontrollér regelmæssigt elværktøjets tilslutningsledning, og lad en anerkendt fagmand udskifte den, hvis den bliver beskadiget.
 - Kontrollér forlængerledninger regelmæssigt, og udskift dem, hvis de er beskadigede.
- 10 Træk stikket ud af stikkontakten.
 - Når du ikke bruger elværktøjet, før vedligeholdelse og ved skift af værktøj som f.eks. savklinge, bor, fræser.
- 11 Undgå utilsigtet igangsætning.
 - Kontrollér, at kontakten er slukket, når stikket sættes ind i stikkontakten.

- 12 Brug forlængerledninger udendørs.
- Brug kun godkendte forlængerledninger med passende mærkning udendørs.
 - Brug kun kabeltromler i udrullet tilstand.
- 13 Vær altid opmærksom.
- Hold øje med, hvad du foretager dig. Brug din sunde fornuft under arbejdet. Brug ikke elværktøjet, hvis du er ukoncentreret.
- 14 Kontrollér elværktøjet for eventuelle beskadigelser.
- Før du fortsætter med at bruge elværktøjet, skal du omhyggeligt kontrollere, om beskyttelsesanordninger og let beskadigede dele fungerer fejlfrit og bestemmelsesmæssigt.
 - Kontrollér, om de bevægelige dele fungerer fejlfrit og ikke sidder fast, og om dele er beskadigede. Alle dele skal være monteret korrekt og opfylde alle betingelser for at sikre, at elværktøjet fungerer fejlfrit.
 - Beskadigede beskyttelsesanordninger og dele skal repareres eller udskiftes bestemmelsesmæssigt af et anerkendt specialværksted, hvis der ikke er angivet andet i betjeningsvejledningen.
 - Beskadigede kontakter skal udskiftes på et kundeserviceværksted.
 - Brug ikke defekte eller beskadigede tilslutningsledninger.
 - Brug ikke elværktøj, hvor kontakten ikke kan tændes og slukkes.
- 15 Få en elektriker til at reparere dit elværktøj.
- Dette elværktøj opfylder de gældende sikkerhedsbestemmelser. Reparationer må kun udføres af en elektriker, der anvender originale reservedele. I modsat fald kan brugeren blive udsat for uheld.
- 16 Vigtigt!
- Af hensyn til din egen sikkerhed må du kun bruge tilbehør og ekstra enheder, som er angivet i betjeningsvejledningen eller anbefales eller angives af producenten. Brug af andet værktøj eller tilbehør end det, der anbefales i betjeningsvejledningen eller kataloget, kan betyde, at du udsætter dig selv for fare for kvæstelser.
- 17 Støj
- Brug høreværn ved brug af kompressoren.
- 18 Udskiftning af tilslutningsledningen
- Hvis tilslutningsledningen bliver beskadiget, skal den udskiftes af producenten eller en elektriker for at undgå farer. Risiko for elektriske stød
- 19 Oppumpning af dæk
- Kontrollér dæktrykket umiddelbart efter oppumpning med et egnet manometer, f.eks. på en tankstation.
- 20 Kompressorer, der kan køre på offentlig vej, til brug på byggepladser
- Sørg for, at alle slanger og armaturer er egnede til kompressorens maksimalt tilladte arbejdstryk.
- 21 Opstillingssted
- Stil kun kompressoren på et plant underlag.

Yderligere sikkerhedshenvisninger

Sikkerhedshenvisninger for arbejde med trykluft og blæsepistoler

- Kompressorumpen og ledningerne når høje temperaturer under driften. Berøring medfører forbrændinger.
- Den luft, som indsuges af kompressoren, skal holdes fri for tilsætninger, som kan medføre brande eller eksplosioner i kompressorumpen.
- Når du løsner slangekoblingen, skal du holde fast i slangens koblingsstykke med hånden. På denne måde undgår du kvæstelser, der skyldes, at slangen slår tilbage.
- Brug beskyttelsesbriller under arbejde med blæsepistolen. Der kan let opstå kvæstelser pga. fremmedlegemer og dele, der blæses væk.
- Blæs ikke på personer, og rengør ikke beklædning på kroppen med blæsepistolen. Fare for kvæstelser!
- Det anbefales at udstyre tilførselsslanger med et sikkerhedskabel, f.eks. en wire, ved tryk over 7 bar.

Sikkerhedshenvisninger for malersprøjter

- Arbejd ikke med maling eller opløsningsmidler, der har et flammepunkt under 55° C. Eksplosionsfare!
- Opvarm ikke maling og opløsningsmidler. Eksplosionsfare!

- Hvis der arbejdes med sundhedsskadelige væsker, skal der anvendes filterenheder til beskyttelse (ansigtsmasker). Vær også opmærksom på oplysningerne om beskyttelsesforanstaltninger fra producenterne af sådanne stoffer.
- Oplysningerne og mærkningerne i henhold til den tyske forordning om beskyttelse mod farlige stoffer (GefStoffV), som er angivet på yderemballagen, skal følges. Om nødvendigt skal der træffes yderligere beskyttelsesforanstaltninger, især skal der anvendes egnet beklædning og masker.
- Der må ikke ryges under sprøjtemalingsprocessen eller i arbejdsrummet. Eksplosionsfare! Dampe fra maling er også let brændbare.
- Fyringsanlæg, åben ild eller gnistdannende maskiner må ikke være til stede eller anvendes.
- Der må ikke opbevares eller indtages mad- eller drikkevarer i arbejdsrummet. Dampe fra maling er sundhedsskadelige.
- Arbejdsrummet skal være større end 30 m³, og der skal være tilstrækkelig luftudskiftning under sprøjtemaling og tørring.
- Sprøjt ikke mod vinden. Ved sprøjtning med brændbare eller farlige sprøjtematerialer skal den lokale politimyndigheds bestemmelser altid overholdes.
- Arbejd ikke med medier som mineralisk terpentint, butylalkohol og methylenchlorid sammen med PVC-trykslangen. Disse medier ødelægger trykslangen.

Tekniske data

Nettilslutning	220 V - 240 V~ 50 Hz
Motoreffekt W	maks. 1100
Driftstype	S3 (15%)
Kompressoromdrejningstal	4300 o/min
Driftstryk	maks. 8 bar
Smøringstype	Oliefri
Teoretisk indsugningsydelse l/min	180
Kapslingsklasse	IP20
Enhedens vægt i kg	4,7
Lydeffektniveau, L_{WA}	97 dB

Støjemissionsværdierne er beregnet iht. EN ISO 3744.

Brug høreværn.

Støjpåvirkningen kan resultere i nedsat hørelse.

Før ibrugtagning

Kontrollér før tilslutning, at dataene på typeskiltet stemmer overens med elnettets data.

- Kontrollér enheden for transportskader. Meddel straks eventuelle skader til transportfirmaet, som leverede kompressoren.
- Kompressoren skal opstilles i nærheden af forbrugeren.
- Undgå lange luftledninger og lange tilførselsledninger (forlængerledninger).
- Sørg for tør og støvfri indsugningsluft.
- Opstil ikke kompressoren i et fugtigt eller vådt rum.
- Kompressoren må kun anvendes i egnede rum (god ventilation, omgivelsestemperatur +5° til 40°C). Der må ikke være støv, syrer, dampe, eksplosive eller antændelige gasser i rummet.
- Kompressoren egner sig til anvendelse i tørre rum. Det er ikke tilladt at anvende kompressoren i områder, hvor der arbejdes med stænkvand.

Opbygning og betjening

Vigtigt!

Saml altid enheden helt, før den tages i brug!

Pumpepistol med manometer og adaptere (fig. 1/pos. 7)

Arbejdstryk i bar 0-8

Anvendelsesområde:

- Pumpepistolen med manometer gør det muligt at oppumpe bildæk enkelt og nøjagtigt. Manometret anvendes til at kontrollere dæktrykket. Det er muligt at reducere et for højt dæktryk med den integrerede aftapningsventil (e).
- Pumpepistolen med manometer er udstyret med en ventiladapter til bildækventiler.

Vigtigt! Manometret er ikke kalibreret! Kontrollér straks dæktrykket efter oppumpning, f.eks. på en tankstation.

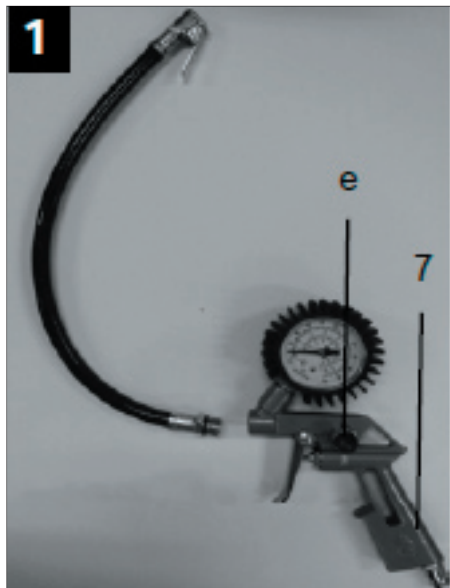

Anvendelse som blæsepistol (fig. 2)

For at anvende pumpepistolen med manometer som blæsepistol skal slangen med ventiladapteren til bildæk først skrues af.

Anvendelsesområde:

- Til rengøring/udblæsning af hulrum eller vanskeligt tilgængelige steder samt til rengøring af tilsmudsede arbejdsredskaber. Den trinløse aftrækker gør det muligt at dosere trykluftet nøjagtigt.

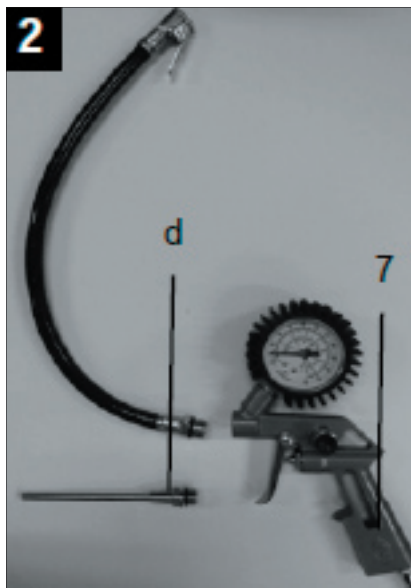

Vejledning til adaptersættet

I nedenstående oversigt ser du den korrekte anvendelse af adapterne til de forskellige ventiler.

Boldnål (fig. 3)

- **Anvendelsesområde:** Til oppumpning af bolde
- Boldnålen kan anvendes til oppumpning af forskellige bolde.



Ventiladapter (fig. 4)

- **Anvendelsesområde:** Passer til Blitz-ventiler på cykeldæk.
- Vedrørende oppumpning af bildæk, se Pumpepistol med manometer og adaptere



Adapter 3 (fig. 5)

- **Anvendelsesområde:** Til alle ventiler med en indvendig diameter på 8 mm.
- **TIP:** Før adapter 3 ind i ventilen som vist på fig. 5.

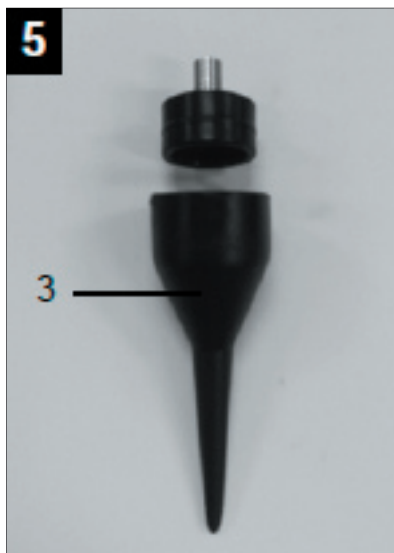

Adapter 4 (fig. 6)

- Anvendelsesområde: Til skrueventiler.
- Du kan anvende den til alle gængse gummibåde, kajaker eller andre store produkter, som f.eks. pools, der er udstyret med en skrueventil.



Udluftningsadapter (fig. 7)

- Anvendelsesområde: Til udluftningsventiler.



Konisk universaladapter (fig. 8/9)

- Anvendelsesområde: Til oppumpning af luftmadrasser o.l.

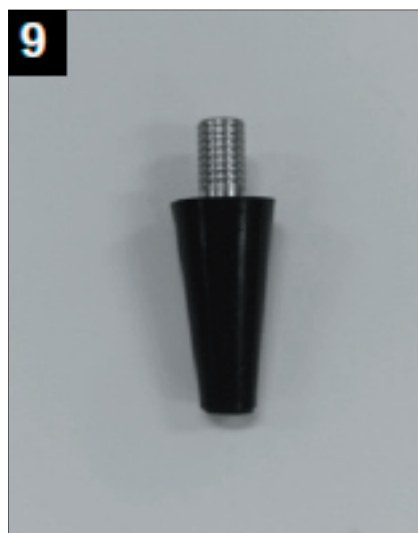
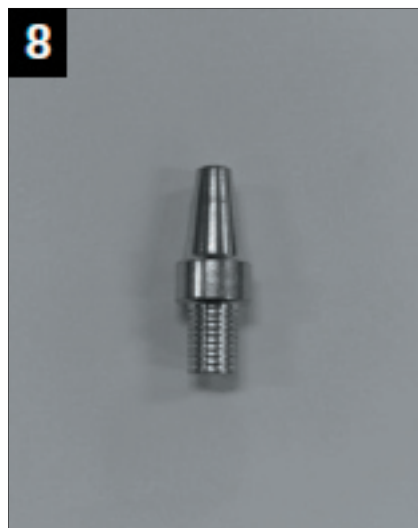

Tilslutning af adaptere (fig. 10)

- På fig. 10 ses pumpepistolen med manometer (7) og alle adaptere. De tilsluttes som vist ovenfor. Du kan enkelt tilslutte adapterne til pumpepistolen med manometer (7) vha. forbindelsesrøret (f).
- Til alle ventiler med en indvendig diameter fra 8 mm findes der en passende adapter, hvormed du kan tilslutte røret (f).
- Pumpepistol med manometer og hurtigkobling (side 3 og fig. 2, del 4). Forbindelsen mellem disse er lufttæt.

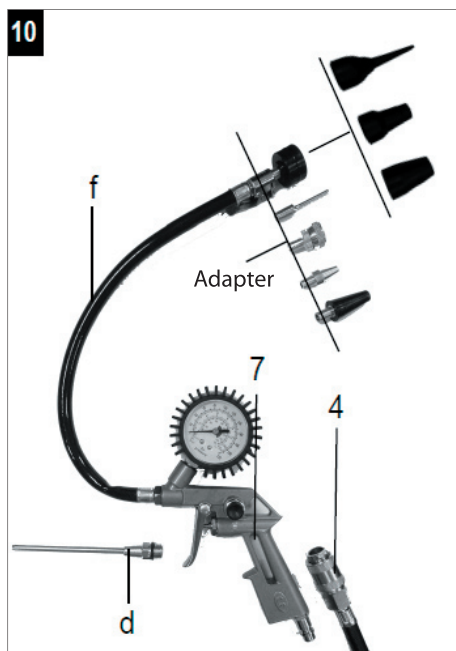

- Når du rengør for støv, kan du montere blæseadapteren (d) direkte på pumpepistolen med manometer ved hjælp af en skrueøgle.

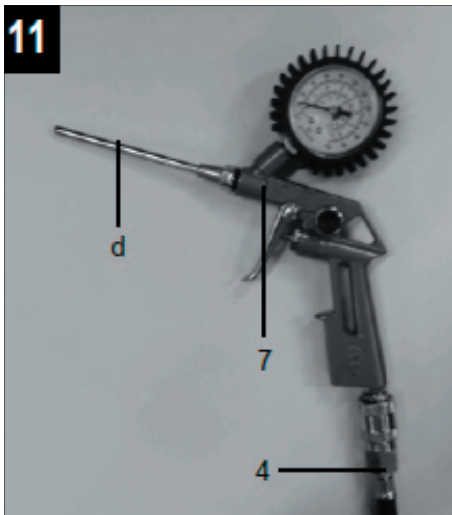

Nettilslutning

- Kompressoren er udstyret med en netledning med Schuko-stik. Dette kan tilsluttes til enhver Schuko-stikkontakt 220 V~240 V /50 Hz, som er sikret med 10 A.
- Kontrollér før ibrugtagning, at netspændingen stemmer overens med maskinens driftsspænding og effekt på typeskiltet.
- Lange tilførselsledninger samt forlængerledninger, kabeltromler osv. medfører spændingsfald og kan forhindre motorstart.
- Motorstart er vanskelig ved lave temperaturer under +5°C, fordi motoren arbejder trægt.

Tænd-/sluk-knap

- Kompressoren tændes ved at trykke knappen (2) til position I.
- Kompressoren slukkes ved at trykke knappen (2) til position 0.

Elektrisk tilslutning

Den installerede elmotor er tilsluttet, så den er klar til brug. Tilslutningen opfylder de gældende VDE- og DIN-bestemmelser. Nettetilslutningen hos kunden samt den anvendte forlængerledning skal opfylde disse forskrifter.

Beskadiget el-tilslutningsledning.

Der opstår ofte skader på elektriske tilslutningsledningers isolation.

Årsagerne til dette kan være:

- Steder, hvor tilslutningsledningerne er kommet i klemme ved at blive ført gennem vinduer eller dørspalter.
- Steder med knæk, der skyldes faglig ukorrekt fastgørelse eller føring af tilslutningsledningen.
- Steder med snit, fordi tilslutningsledningen er blevet kørt over.
- Skader på isolationen, fordi stikket er blevet revet ud af stikkontakten på væggen.
- Revner pga. isolationens ældning.

Sådanne beskadigede el-tilslutningsledninger må ikke anvendes og er livsfarlige pga. skaderne på isolationen.

Kontrollér regelmæssigt elektriske tilslutningsledninger for skader. Sørg for, at tilslutningsledningen ikke er tilsluttet elnettet under kontrollen. Elektriske tilslutningsledninger skal opfylde de gældende VDE- og DIN-bestemmelser. Brug kun tilslutningsledninger med mærkningen H05W-F.

Typebetegnelsen skal være angivet på tilslutningskablet.

Vekselstrømsmotor

Netspændingen skal være på AC 220-240 V/ 50 Hz. Forlængerledninger op til en længde på 25 m skal have et tværsnit på 1,5 kvadratmillimeter. Tilslutning og reparation af det elektriske udstyr må kun udføres af en elektriker.

Angiv følgende data, hvis du stiller os spørgsmål:

- Motorens strømtype
- Dataene på maskinens typeskilt
- Dataene på motorens typeskilt

Rengøring, vedligeholdelse og opbevaring

Vigtigt!

Træk netstikket ud før alt rengørings- og vedligeholdelsesarbejde! Fare for kvæstelse pga. elektrisk stød!

Vigtigt!

Vent, indtil enheden er helt afkølet! Fare for forbrænding!

Vigtigt!

Tag altid trykket af enheden før alt rengørings- og vedligeholdelsesarbejde! Fare for kvæstelser!

Rengøring

- Hold enheden så fri for støv og smuds som muligt. Aftør enheden med en ren klud, eller udblæs den med trykluft med et lavt tryk.
- Vi anbefaler, at du rengør enheden straks efter brug.
- Rengør regelmæssigt enheden med en fugtig klud og lidt brun sæbe. Brug ikke rengørings- eller opløsningsmidler: Disse kan angribe enhedens plastdele. Sørg for, at der ikke kan komme vand ind i enheden.
- Slange og sprøjteværktøj skal afbrydes fra kompressoren før rengøring. Kompressoren må ikke rengøres med vand, opløsningsmidler e.l.
- Transportér altid enheder stående. Undgå at støde mod armaturerne.

Opbevaring

Vigtigt!

Træk altid netstikket ud, og luk luften ud af enheden og alt tilsluttet trykluftværktøj. Stil kompressoren, så den ikke kan tages i brug af uvedkommende.

Vigtigt!

Opbevar kun kompressoren i tørre omgivelser, hvor der ikke er adgang for uvedkommende. Vip ikke enheden, opbevar den kun stående!

Opbevaring af netstik, slange og tilbehør

- Netkablet kan opbevares i siderummet på kompressoren.
- Trykslangen kan opbevares i værktøjsrummet.

Fejlafhjælpning

Fejl	Mulig årsag	Afhjælpning
Kompressoren arbejder ikke.	<ul style="list-style-type: none">• Ingen netspænding.• Netspænding for lav.• Udetemperatur for lav.• Motor overophedet.	<ul style="list-style-type: none">• Kontrollér kabel, netstik, sikring og stikkontakt.• Undgå for lange forlængerledninger. Brug forlængerledninger med tilstrækkeligt ledertværsnit.• Brug ikke enheden ved udetemperaturer under +5° C.• Lad motoren køle af, og fjern om nødvendigt årsagen til overophedningen.
Kompressoren arbejder, men der er intet tryk.	<ul style="list-style-type: none">• Kontraventil utæt• Tætninger i stykker.	<ul style="list-style-type: none">• Udskift kontraventilen.• Kontrollér tætningerne, og få ødelagte tætninger udskiftet på et specialværksted.
Kompressoren arbejder, og der vises tryk på manometret, men værktøjet fungerer ikke.	<ul style="list-style-type: none">• Slangeforbindelser utætte.• Hurtigkobling utæt.• For lavt tryk indstillet på trykregulatoren.	<ul style="list-style-type: none">• Kontrollér trykluftslange og værktøj, og udskift det om nødvendigt.• Kontrollér hurtigkoblingen, og udskift den om nødvendigt.• Åbn mere for trykregulatoren.

Servicecenter

Bemærk: Produktets modelnummer skal altid oplyses i forbindelse med din henvendelse.

Modelnummeret fremgår af forsiden på denne brugsanvisning og af produktets typeskilt.

Når det gælder:

- Reklamationer
- Reservedele
- Returvarer
- Garantivarer
- www.schou.com

Miljøoplysninger



Elektrisk og elektronisk udstyr (EEE) indeholder materialer, komponenter og stoffer, der kan være farlige og skadelige for menneskers sundhed og for miljøet, når affaldet af elektrisk og elektronisk udstyr (WEEE) ikke bortskaffes korrekt. Produkter, der er mærket med en "overkrydset skraldespand", er elektrisk og elektronisk udstyr. Den overkrydsede skraldespand symboliserer, at affald af elektrisk og elektronisk udstyr ikke må bortskaffes sammen med usorteret husholdningsaffald, men skal indsamles særskilt.

Produceret i P.R.C.

Fabrikant:
Schou Company A/S
Nordager 31
DK-6000 Kolding

Alle rettigheder forbeholdes. Indholdet i denne vejledning må ikke gengives, hverken helt eller delvist, på nogen måde ved hjælp af elektroniske eller mekaniske hjælpemidler, f.eks. fotokopiering eller optagelse, oversættes eller gemmes i et informationslagrings- og -hentningssystem uden skriftlig tilladelse fra Schou Company A/S.

EF-OVERENSSTEMMELSESERKLÆRING

Producent:	
Firmanavn:	Schou Company A/S
Adresse	Nordager 31
Postnummer	6000
By	Kolding
Land	Danmark
erklærer hermed, at produktet	
Produktbetegnelse:	Trykluftkompressor, 1100 W Fabrikat PROBUILDER, Varenummer 43660
er i overensstemmelse med bestemmelserne i følgende EF-/EU-direktiver (inklusive alle gældende ændringer)	
Reference-nr.	Titel
2006/42/EF	Maskindirektivet
2014/30/EU	EMC-direktivet
2000/14/EF og 2005/88/EF	Støjemissionsdirektivet om maskiner til udendørs brug
2011/65/EU	RoHS
Henvi sning til standarder og/eller tekniske specifikationer, som gælder for denne overensstemmelseserklæring eller dele heraf:	
Den harmoniserede standards nr.	Standardens titel
EN 1012-1:2010	
EN 60335-1:2012+A13:2017	
EN 55014-1:2017	
EN 55014-1:2006+A2:2011	
EN 55014-2:2015	
EN 55014-2:1997+A2:2008	
EN 61000-3-2:2014	
EN 61000-3-3:2013	
EN 63000:2008	

Andre standarder og/eller tekniske specifikationer:	
Standard eller teknisk specifikation	Titel på standard eller teknisk specifikation
Garanteret lydeffektniveau: 97 dB(A)	
(1) Om muligt skal der henvises til de anvendelige dele eller bestemmelserne i standarden eller den tekniske specifikation.	
Kolding 01/11/2020  Kirsten Vibeke Jensen Product Safety Manager	

KOMPRESSOR

Innledning

MERKNAD:

Iht. den gjeldende loven om produktansvar er utstyrets produsent ikke ansvarlig for skader på utstyret som oppstår på grunn av:

- ufagmessig behandling
- manglende overholdelse av bruksanvisningen
- reparasjoner utført av tredjeperson, ikke autoriserte fagfolk
- installasjon av eller utbytting med ikke-originale reservedeler
- ikke-forskriftsmessig bruk
- svikt i det elektriske systemet pga. manglende overholdelse av de elektriske forskriftene og VDE-bestemmelsene 0100, DIN 57113 / VDE0113.

Vær obs på følgende:

Les hele bruksanvisningen før montering og idriftsetting.

Denne bruksanvisningen skal gjøre det lettere for deg å bli kjent med elektroverktøyet og å anvende det til de forskriftsmessige bruksområdene.

Bruksanvisningen inneholder viktig informasjon om hvordan du kan arbeide trygt, fagmessig og økonomisk med elektroverktøyet, og hvordan du unngår farer, sparer reparasjonsutgifter og reduserer stillstandstid og øker driftssikkerheten og levetiden til elektroverktøyet.

I tillegg til disse sikkerhetsreglene i bruksanvisningen må du også følge gjeldende nasjonale forskrifter for landet ditt når det gjelder drift av elektroverktøyet.

Oppbevar bruksanvisningen i et plastomslag slik at den er beskyttet mot smuss og fuktighet, i nærheten av elektroverktøyet. Bruksanvisningen må leses og overholdes nøye av operatøren før han/hun begynner å arbeide med maskinen.

Bare personer som er instruert i bruk av elektroverktøyet og underrettet om farene dette innebærer, skal arbeide med elektroverktøyet. Den påkrevde minstealderen må overholdes.

I tillegg til sikkerhetsanvisningene i denne bruksanvisningen og de spesifikke nasjonale sikkerhetsreglene i landet ditt, må du også følge generelle anerkjente tekniske regler for drift av maskiner med samme konstruksjon.

Beskrivelse av maskinen

1. Bærehåndtak
2. Av/på-bryter
3. Kompressorhus
4. Hurtigkobling (regulert trykkluft)
5. Trykkslange
6. Strømledning



Utpakking

- Åpne emballasjen og ta maskinen forsiktig ut.
- Fjern emballasjematerialet og forpakkings-/ og transportsikringer (hvis aktuelt).
- Sjekk at leveransen er fullstendig.
- Sjekk maskinen og tilbehøret for transportskader.
- Oppbevar hvis mulig emballasjen til garantiperioden utløper.

OBS!

Maskinen og emballasjen er ikke noe leketøy for barn!

Barn skal ikke leke med plastposer, folie eller smådeler! Fare for svelging og kvelning!

Korrekt bruk

Kompressoren brukes til produksjon av trykkluft for trykkluftdrevne verktøy, som kan drives med en luftmengde på inntil ca. 180 l/min (f.eks. dekkpumpe, blåsepistoler og lakeringspistoler).

På grunn av den begrensede luftmengden kan produktet ikke brukes til å drive verktøy med svært høyt luftforbruk (f.eks. planslipere, stavslipere og slagskruttrekkere).

Maskinen må bare brukes i samsvar med den tiltenkte bruken. Enhver bruk som går utover dette, betraktes som ikke-tiltenkt bruk. Produsenten fraskriver seg ethvert ansvar for materielle skader og personskader som skyldes ikke-forskriftsmessig bruk/betjening. Brukeren/operatøren bærer da selv hele ansvaret.

Vi gjør oppmerksom på at våre maskiner ikke er beregnet for profesjonell bruk i håndverk og industri. Vår garanti oppheves dersom maskinen brukes til profesjonelle formål innenfor håndverk og industri eller liknende aktiviteter.

Sikkerhetsanvisninger

OBS! Ved bruk av denne kompressoren må du beskytte deg mot elektrisk støt, personskader og brann, ved å overholde de grunnleggende sikkerhetsreglene nedenfor.

Les og følg disse anvisningene før du tar maskinen i bruk

Sikkert arbeid

- 1 Hold arbeidsområdet ryddig
 - Et rotete arbeidsområde kan føre til uhell.
- 2 Vær oppmerksom på forholdene i omgivelsene
 - Ikke utsett elektroverktøy for regn.
 - Ikke bruk elektroverktøy i fuktige eller våte omgivelser. Fare på grunn av elektrisk støt!
 - Sørg for tilstrekkelig lys på arbeidsplassen.
 - Ikke bruk elektroverktøyet i områder med brann- eller eksplosjonsfare.
- 3 Beskytt deg mot elektrisk støt
 - Unngå fysisk kontakt med jordete deler (for eksempel rør, radiatorer, elektriske ovner, kjøleaggregater).
- 4 Hold barn på trygg avstand!
 - Ikke la andre personer berøre verktøyet eller ledningen, hold dem unna arbeidsområdet.
- 5 Oppbevar elektroverktøy som ikke er i bruk på en sikker plass
 - Elektroverktøy som ikke er i bruk, skal oppbevares på et tørt sted, høyt oppe eller avlåst, utenfor barns rekkevidde.
- 6 Du må ikke overbelaste elektroverktøyet
 - Det arbeider best og sikrest i det angitte effektområdet.
- 7 Bruk egnede klær
 - Ikke ha på løse klær eller smykker, de kan fanges av bevegelige deler.
 - Under arbeid utendørs anbefales det å bruke gummihansker og sklisikre sko.
 - Bruk hårnett hvis du har langt hår.
- 8 Ikke bruk ledningen til formål den ikke er ment for
 - Ikke trekk i ledningen når du skal ta støpslet ut av stikkkontakten. Beskytt ledningen mot varme, olje og skarpe kanter.
- 9 Stell verktøyet ditt med omhu
 - Sørg for at verktøyet alltid er skarpt og rent, slik at du arbeider bedre og tryggere.
 - Følg vedlikeholdsforskriftene.
 - Sjekk regelmessig strømledningen til elektroverktøyet, og sørg for at den byttes ut av en fagperson hvis den blir skadet.
 - Sjekk skjøteledningene med jevne mellomrom, og skift dem ut hvis de er skadet.
- 10 Trekk støpslet ut av stikkkontakten
 - Når verktøyet ikke er i bruk, før vedlikehold og ved skifte av tilbehør, for eksempel sagblad, bor, freser.
- 11 Unngå utilsiktet start
 - Kontroller at bryteren er slått av før du setter støpslet inn i stikkkontakten.
- 12 Bruk skjøteledning ved arbeid utendørs
 - Ved arbeid utendørs må du bare bruke skjøteledninger som er tillatt og merket for utendørs bruk.
 - Kabeltrommelen må bare brukes i utrullet tilstand.

- 13 Vær oppmerksom
- Pass på hva du gjør. Bruk sunn fornuft under arbeidet. Ikke håndter elektriske verktøy når du er ukonsentrert.
- 14 Sjekk elektroverktøyet for eventuelle skader
- Før neste bruk av elektroverktøyet må verneinnretninger og lett skadde deler sjekkes for å være sikker på at de fungerer feilfritt.
 - Kontroller at de bevegelige delene fungerer feilfritt og ikke sitter fast, og at ingen deler er skadet. Alle deler må være montert korrekt, og alle betingelsene må være oppfylt for å garantere feilfri drift av det elektriske verktøyet.
 - Skadde verneinnretninger og deler må settes i stand eller byttes ut av et godkjent fagverksted, såfremt intet annet er angitt i bruksanvisningen.
 - Defekte brytere må skiftes ut på et serviceverksted.
 - Ikke bruk defekte eller skadde strømledninger.
 - Ikke bruk elektroverktøy som ikke kan slås på og av med bryteren.
- 15 Overlat til autoriserte elektrikere å reparere elektroverktøyet ditt
- Dette elektroverktøyet oppfyller de gjeldende sikkerhetskravene. Reparasjoner må kun gjennomføres av en autorisert elektriker som bruker originale reservedeler; ellers er det fare for ulykker.
- 16 OBS!
- For din egen sikkerhet må du bare bruke tilbehør og tilleggsutstyr som angis i bruksanvisningen eller anbefales eller angis av produsenten. Bruk av andre innsatsverktøy eller annet tilbehør enn det som er anbefalt i katalogen, kan innebære fare for personskader.
- 17 Støy
- Bruk hørselsvern under arbeid med kompressoren.
- 18 Utskifting av strømledningen
- Hvis strømledningen blir skadet, må den skiftes ut av produsenten eller en autorisert elektriker, for å unngå farer. Fare på grunn av elektrisk støt
- 19 Etterfylling av dekk
- Kontroller dekktrykket umiddelbart etter påfyllingen med et egnet manometer, for eksempel på en bensinstasjon.
- 20 Kjøring på vei med kompressorer i byggeplassdrift
- Pass på at alle slanger og armaturer er egnet for det høyeste tillatte arbeidstrykket til kompressoren.
- 21 Oppstillingssted
- Plasser kompressoren på et flatt underlag.

Ytterligere sikkerhetsanvisninger

Sikkerhetsanvisninger for arbeid med trykkluft og blåsepistoler

- Kompressorpumpen og ledningene når høye temperaturer under drift. Berøring fører til forbrenning.
- Luften som suges inn av kompressoren, må holdes fri for tilsetninger som kan utløse brann eller eksplosjoner i kompressorpumpen.
- Hold koblingsstykket fast med hånden når du løsner slangekoblingen til slangen. Da unngår du personskader på grunn av at slangen spretter tilbake.
- Bruk vernebriller ved arbeid med blåsepistolen. Fremmedlegemer og vekklåste deler kan lett føre til personskader.
- Ikke blås på personer eller rengjør plagg på kroppen med blåsepistolen. Fare for personskader!
- Ved trykk over 7 bar anbefales det å utstyre tilførselsslengene med en sikkerhetskabel, f.eks. en stålvaier.

Sikkerhetsanvisninger ved sprøytemaling

- Ikke arbeid med lakk eller løsemidler med et flammepunkt under 55° C. Eksplosjonsfare!
- Ikke varm opp lakk og løsemidler. Eksplosjonsfare!

- Hvis det arbeides med helseskadelige væsker, må det brukes filtreringsapparat (ansiktsmasker) som beskyttelse. Følg også sikkerhetsanvisningene fra produsentene av slike stoffer.
- Følg også spesifikasjonene og merkingen på emballasjen til materialene som skal bearbeides, i henhold til forordningen om farlige stoffer. Eventuelt må det gjennomføres ekstra sikkerhetstiltak, særlig med hensyn til egnede klær og ansiktsmasker.
- Røyking er strengt forbudt både under sprøytemalingen og i arbeidsrommet. Eksplosjonsfare! Malingsdamp er også svært brennbar.
- Ildsted, levende lys eller maskiner som lager gnister, må ikke være til stede og ikke brukes.
- Ikke oppbevar eller innta mat eller drikk i arbeidsrommet. Malingsdamp er helseskadelig.
- Arbeidsrommet må være større enn 30 m³ og må ha tilstrekkelig luftutveksling under sprøytemaling og tørking.
- Ikke sprøyt mot vinden. Ved sprøyting av brennbare eller farlige spraymaterialer må bestemmelsene til lokale politimyndigheter overholdes.
- Ikke bruk PVC-trykkslangen ved behandling av medier som testbensin, butylalkohol eller metylenklorid. Slike medier ødelegger trykkslangen.

Tekniske data

Nettilkobling	220 V- 240 V~ 50 Hz
Motoreffekt W	maks. 1100
Driftsmåte	S3(15 %)
Kompressorturtall	4300 min ⁻¹
Driftstrykk	maks. 8 bar
Smøringstype	Oljefri
Teoretisk innsugingseffekt l/min	180
Beskyttelsesklasse	IP20
Maskinvekt i kg	4,7
Støyeffektnivå, L _{WA}	97 dB

Støyutslippsverdiene ble målt i henhold til EN ISO 3744.

Bruk hørselsvern.

Påvirkning av støy kan føre til hørselstap.

Før bruk

Før du kobler til maskinen, må du kontrollere at dataene på typeskiltet stemmer med strømnettdataene.

- Kontroller maskinen for transportskader. Eventuelle skader må straks rapporteres til transportselskapet som har levert kompressoren.
- Kompressoren må stilles opp i nærheten av forbrukeren.
- Unngå lange luftledninger og lange tilførselsledninger (skjøteledninger).
- Sørg for tørr og støvfri innsugingsluft.
- Ikke plasser kompressoren i fuktige eller våte rom.
- Kompressoren må bare kjøres i egnede rom (god ventilasjon, omgivelsestemperatur +5 til 40 °C). Det må ikke være støv, syrer, damp, eksplosive eller antennerlige gasser i oppstillingsrommet.
- Kompressoren er egnet til bruk i tørre rom. Det er ikke tillatt å bruke den i områder der det er fare for vannsprut.

NO

Montering og betjening

OBS!

Maskinen må monteres ferdig før idriftsetting!

Dekktrykkmåler med adaptere (fig. 1/7)

Arbeidstrykk i bar 0-8

Bruksområde:

- Dekktrykkmåleren gir mulighet til enkel og nøyaktig påfylling av luft i bildekk. Manometeret brukes til kontroll av dekktrykket. Med den integrerte tømmeventilen (e) kan trykket reduseres hvis det er for høyt.
- Dekktrykkmåleren er utstyrt med en ventiladapter for bildekkventiler.

OBS! Manometeret er ikke kalibrert! Etter påfylling av luft må du snarest kontrollere dekktrykket, for eksempel på en bensinstasjon.

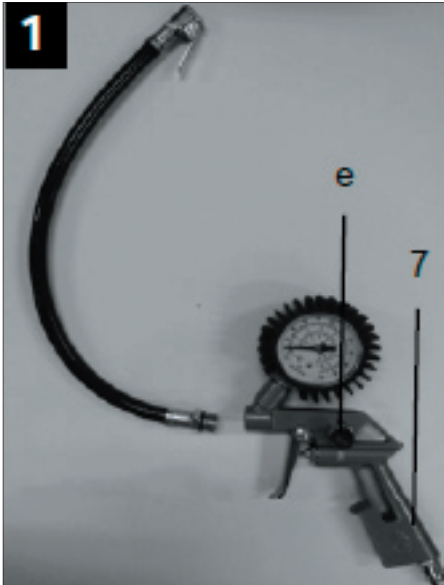

Bruk som blåsepistol (fig. 2)

For å bruke dekktrykkmåleren som blåsepistol må slangen med ventiladapteren for bildekk først skrues av.

Bruksområde:

- Til rengjøring/utblåsing av hulrom eller vanskelig tilgjengelige steder og til rengjøring av skitne arbeidsverktøy. Den trinnløst betjenbare uttrekksspaken gir mulighet til nøyaktig dosering av trykkluften

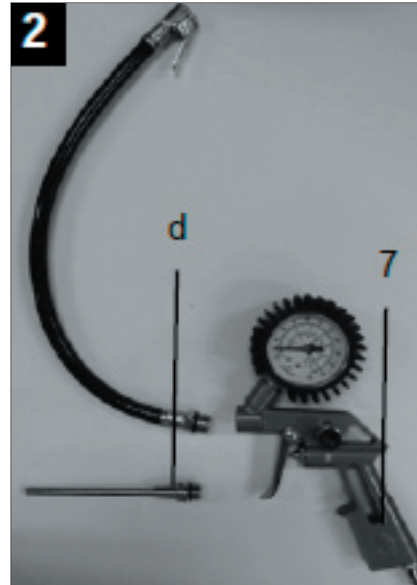

Bruksanvisning for adaptersettet

I oversikten under finner du riktig bruk av adapteren til de ulike ventilene.

Ballnål (fig. 3)

- **Bruksområde: Oppumping av baller**
- Ballnålen kan brukes til oppumping av ulike typer baller



Ventiladapter (fig. 4)

- **Bruksområde: Passer til ekspresventiler på sykkeldekk.**
- Til påfylling av bildekk, se dekktrykkmåler med adaptere



Adapter 3 (fig. 5)

- **Bruksområde: Til alle ventiler med en innvendig diameter på 8 mm.**
- **TIPS:** Før adapter 3 inn i ventilen som vist i fig. 5.

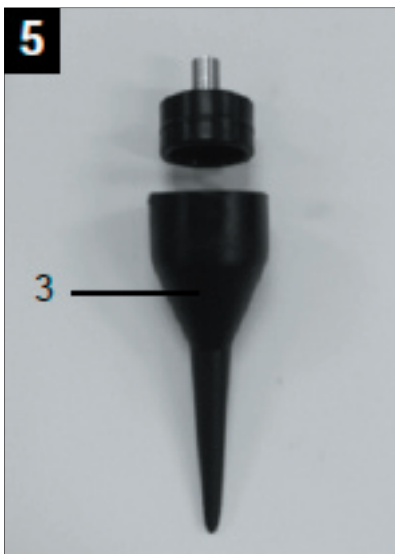

NO

Adapter 4 (fig. 6)

- Bruksområde: For skruventiler.
- Du kan bruke den til alle vanlige gummibåter, kajaker eller andre større artikler for eksempel badebasseng, som er utstyrt med en skruventil.



Lufteadapter (bilde 7)

- Bruksområde: For lufteventiler.



Konisk universaladapter (fig. 8/9)

- Bruksområde: Til oppumping av luftmadrasser og lignende

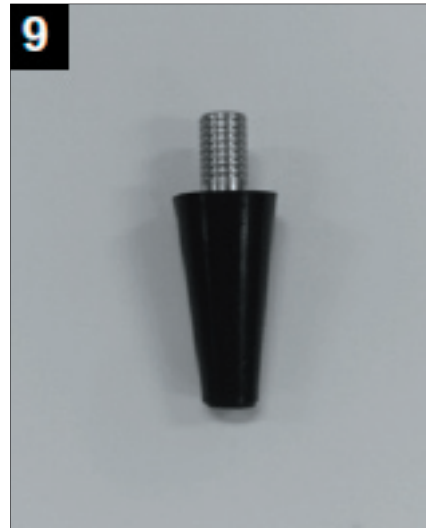
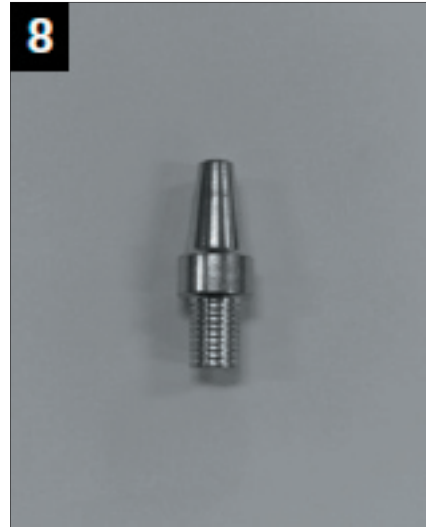

Tilkobling - adaptere (fig. 10)

- På figur 10 vises alle dekktrykkmålerne (7) og adapterne. Bruksområdene er som beskrevet over. Med forbindelsesrøret (f) kan du lett koble adapteren til dekktrykkmåleren (7).
- For alle ventiler med en innvendig diameter fra 8 mm finnes det en passende adapter som du kan koble til slangen (f) med.
- Dekktrykkmåler og hurtigkobling (side 3 og figur 2, del 4). Seg imellom er lufttettheten pålitelig.

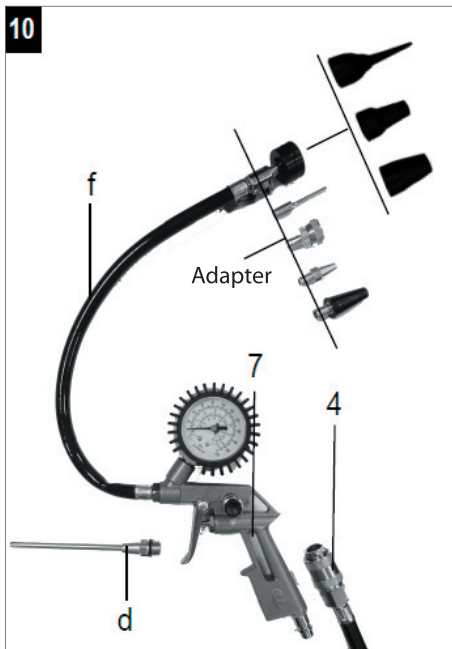

- For å fjerne støv kan du plassere blåadapteren (d) rett på dekktrykkmåleren med en skrutrekker.

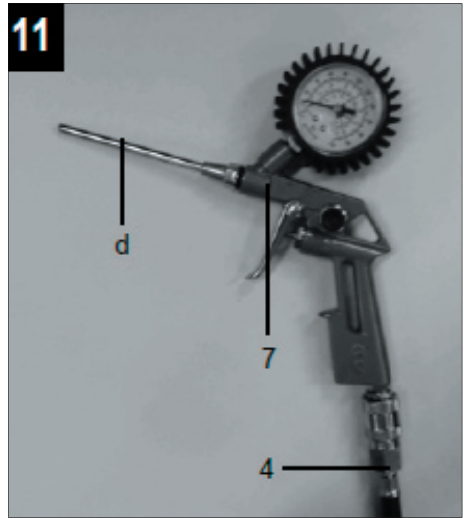

Nettilkobling

- Kompressoren er utstyrt med en jordet strømledning. Denne kan kobles til enhver jordet stikkontakt på 220 V~240 V / 50 Hz, som er sikret med en 10 A-sikring.
- Før idriftsetting må du kontrollere at nettspenningen med driftsspenningen stemmer med maskinytelsen på typeskiltet.
- Lange tilførselsledninger, pluss skjøteledninger, kabeltromler osv. fører til spenningsfall og kan hindre at motoren starter.
- Ved lave temperaturer under +5 °C kan det være vanskelig å få startet motoren.

Av/på-bryter

- Kompressoren slås på ved å trykke knappen (2) til posisjon I.
- Kompressoren slås av ved å trykke knappen (2) til posisjon 0.

Elektrisk tilkobling

Den installerte elektromotoren er tilkoblet og driftsklar. Tilkoblingen stemmer overens med de relevante VDE- og DIN-bestemmelser. Kundens strømuttak og eventuelle skjøteledninger oppfyller kravene i disse forskriftene.

Skadet elektrisk strømledning.

Det oppstår ofte skader på isoleringen til elektriske ledninger.

Årsakene til dette kan være:

- Trykkmerker oppstår når elektriske ledninger føres gjennom vinduer eller døråpninger.
- Knekkpunkter på grunn av ufagmessig festing eller opplegging av ledningen.
- Kutt oppstår når det kjøres over ledningen.
- Isolasjonsskader når veggkontakten rives ut.
- Revner oppstår på grunn av isoleringens alder.

Slike elektriske ledninger med skader må ikke brukes og er livsfarlige på grunn av skade på isolasjonen.

Sjekk elektriske ledninger for skader regelmessig. Når du sjekker dem, må du være sikker på at ledningene ikke lenger er koblet til strømmettet. Elektriske ledninger må stemme overens med de gjeldende VDE- og DIN-bestemmelsene. Bruk kun ledninger merket H05W-F.

Typebetegnelsen skal stå påtrykt på strømledningen.

Vekselstrømmotor

Nettspenningen må være AC220~240 V/50 Hz. Skjøteledninger inntil 25 m lengde må ha et tverrsnitt på 1,5 kvadratmillimeter. Tilkoblinger og reparasjoner på det elektriske utstyret må kun gjennomføres av elektrofolk.

Ved spørsmål må følgende data oppgis:

- Motorens strømtype
- Data på maskinens typeskilt
- Data på motorens typeskilt

Rengjøring, vedlikehold og oppbevaring

OBS!

Trekk alltid ut nettstøpslet før rengjørings- og vedlikeholdsarbeid! Fare for personskader på grunn av elektrisk støt!

OBS!

Vent til maskinen er helt avkjølt!
Forbrenningsfare!

OBS!

Gjør apparatet trykkløst før alt rengjørings- og vedlikeholdsarbeid! Fare for personskader!

Rengjøring

- Hold maskinen så støv- og smussfri som mulig. Gni maskinen med en ren klut, eller blås den ut med trykkluft med lavt trykk.
- Vi anbefaler at du rengjør maskinen rett etter hver bruk.
- Rengjør maskinen regelmessig med en fuktig klut og litt smøresåpe. Ikke bruk rengjørings- eller løsemidler: De kan angripe plastdelene på maskinen. Pass på at det ikke kan trenge vann inn i det indre på maskinen.
- Slangen og sprøyteverktøyet må kobles fra kompressoren før rengjøring. Kompressoren må ikke rengjøres med vann, løsemidler eller lignende.
- Maskinen skal alltid transporteres stående. Unngå støt mot armaturene.

Lagring

OBS!

Trekk ut nettstøpslet, luft maskinen og alle tilkoblede trykkluftverktøy. Plasser kompressoren slik at den ikke kan settes i drift av uvedkommende.

OBS!

Kompressoren må alltid oppbevares tørt og utilgjengelig for uvedkommende. Den må ikke legges ned, men oppbevares stående!

Oppbevaring av nettstøpsel, slange og tilbehør

- Nettstøpslet kan ryddes bort i rommet på siden av kompressoren
- Trykkslangen kan ryddes bort i verktøyrommet.

Feilsøking

Feil	Mulig årsak	Utbedring
Kompressoren går ikke.	<ul style="list-style-type: none">• Nettspenning ikke tilstede.• For lav nettspenning.• For lav utetemperatur.• Motoren overopphetet.	<ul style="list-style-type: none">• Kontroller nettstøpsel, sikring og stikkontakt.• Unngå for lange skjøteledninger. Bruk skjøteledningerm med tilstrekkelig ledertverrsnitt.• Må ikke brukes ved utetemperaturer under +5 °C.• La motoren avkjøles, og eliminer eventuelt årsaken til overopphetingen.
Kompressoren går, men ikke noe trykk.	<ul style="list-style-type: none">• Utett tilbakeslagsventil• Defekte pakninger.	<ul style="list-style-type: none">• Skift ut tilbakeslagsventilen.• Kontroller pakningene, få ødelagte pakninger skiftet ut av et fagverksted.
Kompressoren går, men på manometeret vises at ingen verktøy er i drift.	<ul style="list-style-type: none">• Utette slangeforbindelser.• Utett hurtigkobling.• For lavt trykk innstilt på trykkregulatoren.	<ul style="list-style-type: none">• Kontroller og skift eventuelt ut trykkluftslange og verktøy.• Kontroller og skift eventuelt ut hurtigkoblingen.• Skru fast trykkregulatoren igjen.

Servicesenter

Merk: Ved henvendelser om produktet, skal modellnummeret alltid oppgis.

Modellnummeret står på fremsiden av denne bruksanvisningen og på produktets typeskilt.

Når det gjelder:

- Reklamasjoner
- Reservedeler
- Returvarer
- Garantivarer
- www.schou.com

Miljøinformasjon



Elektrisk og elektronisk utstyr (EEE) inneholder materialer, komponenter og stoffer som  kan være farlige og skadelige for menneskers helse og for miljøet hvis elektronisk og elektrisk avfall (WEEE) ikke avhendes riktig. Produkter som er merket med en søppeldunk med kryss over, er elektrisk og elektronisk utstyr. Søppeldunken med kryss over symboliserer at avfall av elektrisk og elektronisk utstyr ikke må kastes i det usorterte husholdningsavfallet, men behandles som spesialavfall.

Produsert i Kina

Produsent:
Schou Company A/S
Nordager 31
DK-6000 Kolding

Alle rettigheter forbeholdes. Innholdet i denne bruksanvisningen må ikke gjengis, verken helt eller delvis, på noen måte ved hjelp av elektroniske eller mekaniske hjelpemidler, inkludert fotokopiering eller opptak, oversettes eller lagres i et informasjonslagrings- og informasjonshentingsystem uten skriftlig tillatelse fra Schou Company A/S.

NO

EU-SAMSVARSERKLÆRING

Produsent:	
Firmanavn:	Schou Company A/S
Adresse	Nordager 31
Postnummer	6000
Poststed	Kolding
Land	Danmark
Erklærer med dette at produktet	
Produktbetegnelse:	Luftkompressor, 1100 W Merke PROBUILDER. Art.-nr. 43660
Oppfyller kravene i følgende EF-direktiv(er) (inkludert alle gjeldende endringer)	
Referansenr.	Navn
2006/42/EF	Maskindirektivet
2014/30/EU	EMC-direktivet
2000/14/EF & 2005/88/EF	Direktiv om støytstlipp for apparater og maskiner som er beregnet til utendørs bruk
2011/65/EU	RoHS
Henviing til standarder og/eller tekniske spesifikasjoner, som gjelder for denne samsvarserklæringen eller deler av den:	
Harmonisert standard nr.	Navn på standarden
EN 1012-1:2010	
EN 60335-1:2012+A13:2017	
EN 55014-1:2017	
EN 55014-1:2006+A2:2011	
EN 55014-2:2015	
EN 55014-2:1997+A2:2008	
EN 61000-3-2:2014	
EN 61000-3-3:2013	
EN 63000:2008	

Andre standarder og/eller tekniske spesifikasjoner:	
Standard eller teknisk spesifikasjon	Navn på standarden eller den tekniske spesifikasjonen
Garantert støyeffektnivå: 97 dB(A)	
(1) I den grad det er mulig skal det henvises til de anvendelige delene eller bestemmelsene i standarden eller den tekniske spesifikasjonen.	
Kolding 01/11/2020  Kirsten Vibeke Jensen Product Safety Manager	

KOMPRESSOR

Inledning

OBS:

Tillverkaren av denna apparat ansvarar enligt gällande produktlagstiftning inte för skador som uppstår på denna apparat eller genom denna apparat vid:

- felaktig hantering,
- nonchalering av bruksanvisningen,
- reparationer som utförs av andra än behöriga verkstäder,
- montering av och byte till annat än originalreservdelar,
- ej avsedd användning,
- Fel på elsystemet vid nonchalering av regleringar av elsystem och VDE-bestämmelserna 0100, DIN 57113/ VDE0113.

Observera:

Läs hela bruksanvisningen noggrant före montering och idrifttagning.

Denna bruksanvisning ska förenkla för dig att bekanta dig med din apparat och använda den som det är avsett.

Bruksanvisningen innehåller viktiga anvisningar om hur du arbetar säkert, korrekt och ekonomiskt med din apparat och hur du undviker risker, sparar reparationskostnader, minskar stilleståndstider och ökar apparatens tillförlitlighet och livslängd.

Som tillägg till säkerhetsbestämmelserna i denna bruksanvisning måste du absolut observera de föreskrifter som gäller för drift av apparaten i ditt land.

Förvara bruksanvisningen i en plastficka, skyddad från smuts och fukt, i närheten av apparaten. Den måste läsas noggrant av alla personer som avser använda apparaten.

Endast personer som blivit instruerade i hur apparaten används och om de risker som finns får lov att använda apparaten. Minsta ålder måste observeras.

Vid sidan om de säkerhetsanvisningar och särskilda föreskrifter som gäller i ditt namn för drift av liknande apparater måste allmänna tekniska regler observeras.

Beskrivning av apparaten

1. Transporthandtag
2. Strömbrytare
3. Kompressorhölje
4. Snabbkoppling (reglerad tryckluft)
5. Tryckslang
6. Nätkabel



Uppackning

- Öppna förpackningen och ta försiktigt ut apparaten.
- Avlägsna förpackningsmaterialet, samt förpacknings- och transportskydd (om sådana finns).
- Kontrollera om leveransen är komplett.
- Kontrollera apparaten och tillbehör delar med avseende på transportskador.
- Förvara förpackningen om möjligt tills garantin har gått ut.

OBS!

Apparaten och förpackningsmaterial är inga leksaker för barn!

Barn får inte leka med plastpåsar, folie och smådelar! De kan råka svälja något eller kvävas!

Avsedd användning

Kompressorn är till för att generera tryckluft för tryckluftsdrevena verktyg som drivs med en luftmängd till ca. 180 l/min (t.ex. däckpåfyllningsmunstycken, blåsmunstycken och lackpistoler).

På grund av den begränsade mängden luft som kan matas är det inte möjligt att driva verktyg som kräver mycket stor luftmängd (t.ex. slipmaskiner, stavslipar och mutterdragare).

Maskinen får endast användas för det den avsetts för. All annan användning betraktas som ej avsedd. Användaren ansvarar för eventuella skador och olyckor som uppstår till följd därav, inte tillverkaren.

Observera att våra apparater inte är avsedda för industriell, yrkesmässig eller annan daglig användning. Vi lämnar inga garantier om apparaten nyttjas för industriell, yrkesmässig eller annan daglig användning.

Säkerhetsanvisningar

Varning! När man använder denna kompressor måste följande grundläggande säkerhetsåtgärder för skydd mot elstöt, olyckor och brand vidtas.

Läs igenom dessa anvisningar före användning

Säkert arbete

- 1 Håll ordning på arbetsplatsen
 - Oordning i arbetsområdet kan leda till olyckor.
- 2 Ta hänsyn till påverkan från omgivningen
 - Utsätt inte apparater för regn.
 - Använd inte apparater i fuktig eller blöt omgivning. Risk för elstöt!
 - Ordna med god belysning av arbetsområdet.
 - Använd inte apparater i brand- eller explosionsriskområden.
- 3 Skydda dig från elstötar
 - Undvik att vidröra jordade delar (t.ex. rör, element, elspisar, kylskåp).
- 4 Håll apparaten borta från barn!
 - Låt inte andra personer vidröra verktyget och kabeln, se till att de inte vistas i arbetsområdet.
- 5 Förvara apparater som inte används på säker plats
 - Apparater som inte används bör förvaras på en torr plats, högt uppe i ett låst utrymme, utom räckhåll för barn.
- 6 Överbelasta inte din apparat
 - Du arbetar bättre och säkrare inom det angivna effektområdet.
- 7 Bär lämpliga kläder
 - Bär inte vida kläder och smycken som kan fastna i rörliga delar.
 - Vid arbeten utomhus rekommenderar vi gummihandskar och halkfria skor.
 - Använd hårnät om du har långt hår.
- 8 Använd inte kabeln för andra syften än vad som är avsett
 - Använd inte kabeln för att dra ut kontakten ur eluttaget. Skydda kabeln mot värme, olja och vassa kanter.
- 9 Sköt din kompressor noggrant
 - Håll din kompressor ren för säkert arbete.
 - Följ underhållsföreskrifterna.
 - Kontrollera regelbundet apparatens anslutningsledning och låt en fackkunnig person byta ut den om den är skadad.
 - Kontrollera förlängningsledningar regelbundet och byt ut dem om de är skadade.
- 10 Dra kontakten ur uttaget
 - När apparaten inte används, före underhåll och vid byte av tillsatser, t.ex. sågklinga, borrar eller fräs.
- 11 Undvik oavsiktlig start
 - Se till att brytaren är frånslagen när du stoppar in kontakten i uttaget.
- 12 Använd förlängningskabel som är avsedd för utomhusbruk
 - Använd endast en förlängningskabel som är godkänd för utomhusbruk.
 - Använd kabeltrumman endast i utrullat tillstånd.

- 13 Var alltid uppmärksam
- Tänk på vad du gör. Använd ditt förnuft när du arbetar. Använd inte apparaten om du är okoncentrerad.
- 14 Kontrollera apparaten med avseende på ev. skador
- Före fortsatt användning av apparaten måste skyddsanordningar eller lätt skadade delar kontrolleras med avseende på felfri drift och bestämmelseenlig funktion.
 - Kontrollera om rörliga delar fungerar felfritt och att de inte sitter fast, eller om det finns skadade delar. Samtliga delar måste vara korrekt monterade och alla villkor måste vara uppfyllda för felfri drift av apparaten.
 - Skadade skyddsanordningar och delar måste repareras i enlighet med bestämmelserna och repareras eller bytas ut av en behörig verkstad, om inget annat anges i bruksanvisningen.
 - Skadade brytare måste ersättas på en kundtjänstverkstad.
 - Använd inga defekta eller skadade kablar.
 - Använd inte apparater på vilka brytaren inte fungerar.
- 15 Låt en elektriker reparera din apparat
- Denna kompressor uppfyller gällande säkerhetsbestämmelser. Reparationer får endast utföras av en elektriker, med originalreservdelar, i annat fall finns det risk för olyckor för användaren.
- 16 Varning!
- För din egen säkerhet bör du endast använda tillbehör och tillsatser som listas i denna bruksanvisning eller rekommenderas eller anges av tillverkaren. Användning av andra insatser eller tillbehör än de som rekommenderas i bruksanvisningen eller katalogen kan utgöra en risk för dig.
- 17 Buller
- Använd hörselskydd när du använder kompressorn.
- 18 Byte av kabeln
- Om kabeln skadas måste tillverkaren eller en elektriker byta ut den, för att förhindra ev. risk. Risk för elstöt
- 19 Fylla på däck
- Kontrollera däckstrycket omedelbart efter påfyllning med hjälp av en lämplig manometer, t.ex. på en bensinmack.
- 20 Mobila kompressorer som används på byggarbetsplatser
- Se till att alla slangar och armaturer lämpar sig för kompressorns maximalt tillåtna arbetstryck.
- 21 Uppställningsplats
- Kompressorn får endast ställas upp på en jämn yta.

Ytterligare säkerhetsinstruktioner

Säkerhetsinstruktioner för arbete med tryckluft och blåsmunstycken

- Kompressorpumpen och ledningar får höga temperaturer under drift. Om man vidrör dem får man brännskador.
- Den luft som kompressorn suger in måste vara fri från tillsatser som kan orsaka bränder eller explosioner i kompressorpumpen.
- Håll fast slangkopplingen med handen när du lossar den. Därmed undviker du skador från slangens rekyll.
- Använd skyddsglasögon när du arbetar med blåsmunstycket. Främmande element och bortblåsta delar kan lätt orsaka skador.
- Blås inte på några personer och blås inte rent kläder som du har på dig. Risk för skador!
- Vi rekommenderar att slangar utrustas med en säkerhetslina, t.ex. en vajer, vid tryck över 7 bar.

Säkerhetsanvisningar för färgsprutor

- Använd inte lack eller lösningsmedel med en flampunkt på under 55 °C. Explosionsrisk!
- Värm inte upp lacker och lösningsmedel. Explosionsrisk!
- Om hälsovådliga vätskor hanteras måste man använda filter (andningsskydd) som skydd. Observera tillverkarens information om skyddsåtgärder.
- Uppgifterna och märkningarna för riskförordningar på förpackningarna till de material som hanteras måste följas. Särskilt måste ytterligare skyddsåtgärder vidtas, särskilt måste lämpliga kläder och andningsmasker användas.
- Rökning under sprutning, samt i arbetsutrymmet, är förbjuden. Explosionsrisk! Även färgångor är lättantändliga.
- Brandkällor, öppna lågor eller gnistbildande maskiner får inte finnas i närheten.
- Mat och dryck får inte förvaras eller intas på arbetsplatsen. Färgångor är hälsovådliga.
- Arbetsområdet måste vara större än 30 m³ och tillräcklig ventilation vid sprutning och torkning måste garanteras.
- Spruta inte mot vinden. Kontrollera alltid vid sprutning av antändliga eller farliga ämnen den lokala polismyndighetens bestämmelser.
- Hantera inte ämnen som testbensin, butylalkohol och metylenklorid tillsammans med tryckslangen av PVC. Dessa ämnen förstör tryckslangen.

Tekniska data

Nätanslutning	220–240 V~ 50 Hz
Motoreffekt W	max. 1 100
Driftsätt	S3(15 %)
Kompressor-varvtal	4 300 varv/min
Drifttryck	max. 8 bar
Typ av smörjning	Oljefri
Teor. Sugeffekt l/min	180
Skyddsklass	IP20
Apparatens vikt i kg	4,7
Bullernivå, L _{WA}	97 dB
Bullervärden fastställda enligt EN ISO 3744.	
Använd hörselskydd.	
Påverkan av oljud kan medföra förlust av hörsel.	

Före idrifttagande

Övertyga dig före anslutning om att uppgifterna på typskylten stämmer överens med nätuppgifterna.

- Kontrollera apparaten med avseende på transportskador. Meddela eventuella skador direkt till transportföretaget som levererade kompressorn.
- Uppställningen av kompressorn måste ske i närheten av arbetsplatsen.
- Undvik långa luftledning (förlängningar).
- Se till att insugsluften är torr och dammfri.
- Kompressorn får inte placeras i ett fuktigt eller vått utrymme.
- Kompressorn får endast användas i lämpliga utrymmen (med god ventilation, omgivningstemperatur på +5–40 °C). Det får inte finnas damm, syror, ångor, explosiva eller antändliga gaser.
- Kompressorn är till för användning i torra utrymmen. Användning förbjuden i områden där det förekommer vattenstänk.

SE

Uppbyggnad och användning

Varning!

Apparaten måste monteras helt klart före idrifttagning!

Däcktrycksmätaren med adapter (fig. 1/pos. 7)

Arbetstryck i bar 0–8

Användningsområde:

- Däcktrycksmätaren möjliggör enkel och exakt påfyllning av bildäck. Manometern används för kontroll av däckstrycket. Med den integrerade utsläppsventilen (e) kan man släppa ut luft om trycket är för högt.
- Däcktrycksmätaren är utrustad med en ventiladapter för bildäcksventiler.

Varning! Manometern är inte kalibrerad!
Kontrollera alltid däckstrycket efter påfyllning, t.ex. på en bensinmack.

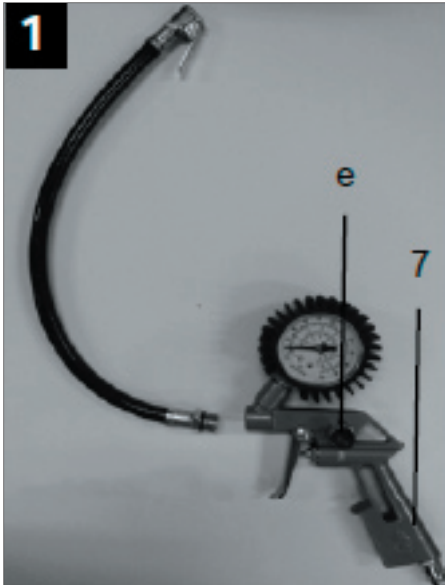

Användning som blåsmunstycke (fig. 2)

För att använda däcktrycksmätaren som blåsmunstycke måste du först skruva av slangen med ventiladaptern för bildäck.

Användningsområde:

- För rengöring/blåsning av håligheter eller svårtillgängliga ställen, samt för rengöring av smutsiga arbetsredskap. Den steglösa avtryckaren möjliggör exakt dosering av tryckluften

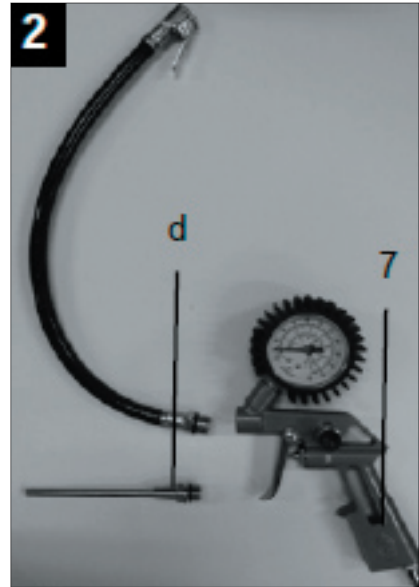

Anvisning för adaptersetet

I översikten nedan finns rätt användning av adaptern och för de olika ventilerna.

Nål för bollar (fig. 3)

- **Användningsområde:** För pumpning av alla
- Bollnålen kan användas för att pumpa olika sorters bollar



Ventil-adapter (fig. 4)

- **Användningsområde:** Passar för Dunlopventiler på cykeldäck.
- För påfyllning av bildäck, se däcktrycksmätare med adapter



Adapter 3 (fig. 5)

- **Användningsområde:** För alla ventiler med en innerdiameter på 8 mm.
- **TIPS:** För in adapter 3 i ventilen, liksom i fig. 5.

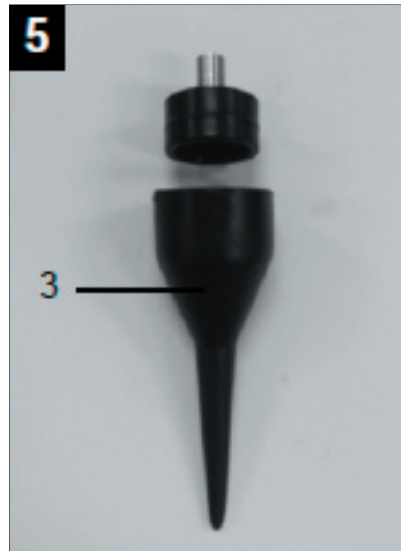

Adapter 4 (fig. 6)

- Användningsområde: För skruvventiler.
- Du kan använda den för alla vanliga uppblåsbara båtar, kajaker eller andra stora saker, exempelvis uppblåsbar pool som har skruvventil.



Avluftningsadapter (bild 7)

- Användningsområde: För avluftningsventiler.



Konisk universaladapter (fig. 8/9)

- Användningsområde: För påfyllning av luft i luftmadrasser och liknande

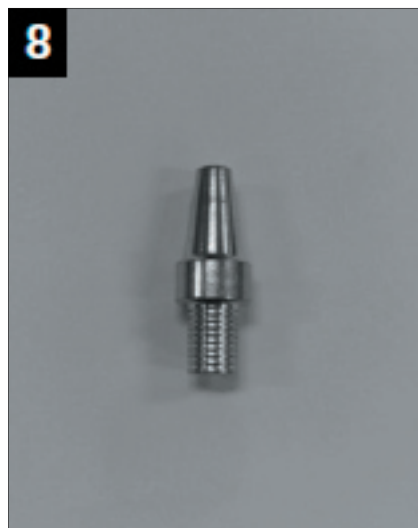

Ventil-adapter (fig. 10)

- Figur 10 visar däcktrycksmätaren (7) och adapter. Användning enligt ovan. Med anslutningsröret (f) kan du enkelt sätta ihop adaptern och däcktrycksmätaren (7).
- För alla ventiler med en innerdiameter från 8 mm finns motsvarande adapter för anslutning av röret (f).
- Däcktrycksmätare och snabbkoppling (sida 3 och bild 2, del 4). Det är lufttätt mellan dem.

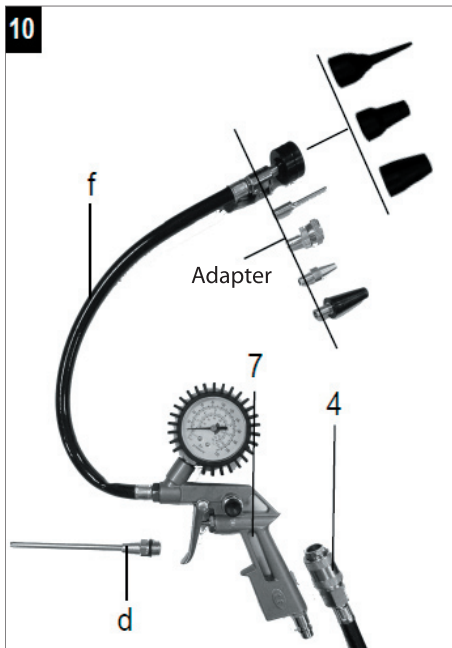

- Vid rengöring av dammet kan du montera blåsadaptorn (d) direkt på däcktrycksmätaren med en skruvnyckel.

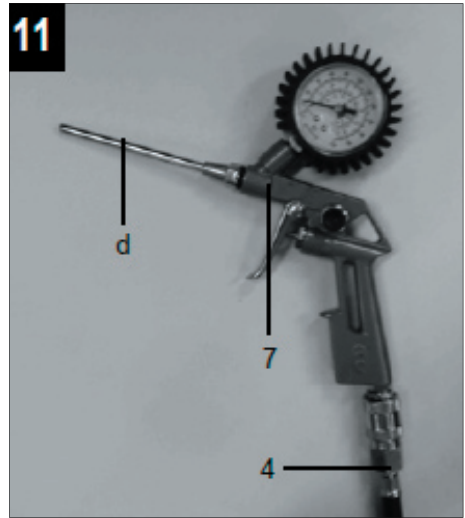

SE

Nätanslutning

- Kompressorn är utrustad med en nätkabel med jordad kontakt. Den kan anslutas till ett jordat eluttag 220–240V ~ 50 Hz, med 10 A säkring.
- Observera före idrifttagning att nätspänningen måste stämma överens med maskinens driftspänning och effekt, som står på typskylten.
- Långa kablar, samt förlängningskablar, kabelvindor osv., ger spänningsfall och kan hindra motorn från att starta.
- Vid låga temperaturer under +5 °C är det förbjudet att starta motorn till följd av tröghet.

Strömbrytare

- När man trycker på knappen (2) i läge I startar kompressorn.
- För att stänga av kompressorn måste man hålla knappen (2) i läge 0.

Elektrisk anslutning

Den installerade elmotorn är ansluten och klar att användas. Anslutningen motsvarar gällande VDE- och DIN-bestämmelser. Nätanslutningen hos användaren, samt eventuella förlängningar måste motsvara dessa föreskrifter.

Skador på elkabeln.

Elkablar får ofta skador på isoleringen.

Orsaker till detta kan vara:

- Tryckställen om kablarna läggs genom fönster eller dörrkarmar.
- Knäckta ställen till följd av icke fackmässig fastsättning eller dragning av kabeln.
- Skavda ställen till följd av att kabeln körts över.
- Isoleringsskador till följd av att kabeln ryckts ut ur eluttaget.
- Sprickor till följd av att isoleringen blivit gammal.

Skadade elkablar får inte användas och är livsfarliga vid skador på isoleringen.

Elkablarna måste regelbundet kontrolleras med avseende på skador. Se till att kabeln inte hänger i eluttaget. Elkablar måste uppfylla kraven i gällande VDE- och DIN-bestämmelser. Använd endast anslutningskablar med märkningen H05W-F.

Typbeteckningen måste vara tryckt på kabeln.

Växelströmsmotor

Nätspänningen måste vara 220-240 V/50 Hz. Förlängningskablar på upp till 25 m längd måste ha en area på 1,5 kvadratmillimeter. Anslutning och reparation av elektrisk utrustning får endast utföras av en elektriker.

Vid frågor, var god uppe följande information:

- Motorns strömart
- Uppgifter på maskinens typskylt
- Uppgifter på motorns typskylt

Rengöring, underhåll och förvaring

Varning!

Dra ut elkontakten före alla rengörings- och underhållsarbeten! Risk för olyckor till följd av elstötar!

Varning!

Vänta tills apparaten har kallnat helt! Risk för brännskador!

Varning!

Apparaten måste göras tryckfri före eventuella rengörings- och underhållsarbeten! Risk för skador!

Rengöring

- Håll apparaten så ren från damm och smuts som möjligt. Torka rent apparaten med en ren trasa eller blås rent den med tryckluft med lågt tryck.
- Vi rekommenderar att man rengör apparaten direkt efter varje användning.
- Rengör apparaten regelbundet med en fuktig trasa och lite såpa. Använd inga rengörings- eller lösningsmedel: de kan angripa apparatens plastdelar. Se till att det inte kommer in något vatten i apparatens inre.
- Slangar och sprutverktyg måste skiljas från kompressorn före rengöring. Kompressorn får inte rengöras med vatten, lösningsmedel eller liknande.
- Transportera alltid apparater stående. Undvik att stöta emot armaturerna.

Förvaring

Varning!

Dra ut elkontakten, lufta apparaten och alla anslutna tryckluftsverktyg. Stäng av kompressorn så att den inte kan tas i drift av obehöriga.

Varning!

Kompressorn får endast förvaras i torra och för obehöriga otillgängliga utrymmen. Luta den inte, förvara stående!

Förvaring av nätkontakt, slang och tillbehör

- Nätkabeln kan förvaras på ett fack på kompressorns sida
- Tryckslangen kan förvaras i verktygsfack.

SE

Åtgärda störningar

Störning	Möjlig orsak	Åtgärd
Kompressorn går inte.	<ul style="list-style-type: none"> • Nätspänning saknas. • Nätspänningen är för låg. • Utomhustemperaturen är för låg. • Motorn är överhettad. 	<ul style="list-style-type: none"> • Kontrollera kabel, nätkontakt, säkring och uttag. • Undvik för långa förlängningskablar. Använd förlängningskablar med tillräcklig kabelarea. • Använd inte när utomhustemperaturen är lägre än +5 °C. • Låt motorn kallna, åtgärda ev. orsaken till överhettningen.
Kompressorn går, men det finns inget tryck.	<ul style="list-style-type: none"> • Backventilen läcker • Tätningen är trasig. 	<ul style="list-style-type: none"> • Byt ut backventilen. • Kontrollera packningar och låt byta ut trasiga packningar hos en behörig verkstad.
Kompressorn går, trycket visas på manometern, men verktygen fungerar inte.	<ul style="list-style-type: none"> • Otäta slangkopplingar. • Otät snabbkoppling. • För lågt tryck inställt på tryckregulatorn. 	<ul style="list-style-type: none"> • Kontrollera tryckluftsslangen och verktygen, byt ut vid behov. • Kontrollera snabbkopplingen, byt ut vid behov. • Vrid upp tryckregulatorn.

Servicecenter

OBS! Produktens modellnummer ska alltid uppges vid kontakt med återförsäljaren.

Modellnumret finns på framsidan i denna bruksanvisning och på produktens märkplåt.

När det gäller:

- Reklamationer
- Reservdelar
- Returvaror
- Garantivaror
- www.schou.com

Miljöinformation



Elektriska och elektroniska produkter (EEE) innehåller material, komponenter och ämnen som  kan vara farliga och skadliga för människors hälsa och för miljön om avfallet av elektriska och elektroniska produkter (WEEE) inte bortscaffas korrekt. Produkter som är markerade med en "överkryssad sophink" är elektriska och elektroniska produkter. Den överkryssade sophinken symboliserar att avfall av elektriska och elektroniska produkter inte får bortscaffas tillsammans med sorterat hushållsavfall, utan de ska samlas in separat.

Tillverkad i Folkrepubliken Kina (PRC)

Tillverkare:

Schou Company A/S

Nordager 31

DK-6000 Kolding

Alla rättigheter förbehålles. Innehållet i denna bruksanvisning får inte på några villkor, varken i sin helhet eller delvis, återges med hjälp av elektroniska eller mekaniska hjälpmedel, t.ex. genom fotokopiering eller fotografering, ej heller översättas eller sparas i ett informationslagrings- och informationshämtningssystem, utan skriftligt medgivande från Schou Company A/S.

SE

EU-FÖRSÄKRAN OM ÖVERENSSTÄMMELSE

Tillverkare:	
Företagets namn:	Schou Company A/S
Adress	Nordager 31
Postnummer	6000
Ort	Kolding
Land	Danmark
förklarar härmed att produkten	
Produktbeteckning:	Kompressor, 1 100 W Fabrikat PROBUILDER. Art.-nr. 43660
motsvarar bestämmelserna för följande EU-direktiv (inklusive alla gällande ändringar)	
Referensnr.	Titel
2006/42/EG	Maskindirektivet
2014/30/EU	EMC-direktivet
2000/14/EG & 2005/88/EG	Direktiv om buller i miljön från utrustning som är avsedd att användas utomhus
2011/65/EU	RoHS
Hänvisning till normer och/eller tekniska specifikationer som gäller för detta intyg eller delar därav:	
Harmoniserad norm nr.	Normens titel
EN 1012-1:2010	
EN 60335-1:2012+A13:2017	
EN 55014-1:2017	
EN 55014-1:2006+A2:2011	
EN 55014-2:2015	
EN 55014-2:1997+A2:2008	
EN 61000-3-2:2014	
EN 61000-3-3:2013	
EN 63000:2008	

Andra normer och/eller tekniska specifikationer:	
Norm eller teknisk specifikation	Normens titel eller tekniska specifikation
Garanterad bullernivå: 97 dB(A)	
(1) Efter möjlighet ska hänvisning till tillämpliga delar eller bestämmelser i normen eller den tekniska specifikationen ske.	
<p>Kolding 2020-11-01</p>  <p>Kirsten Vibeke Jensen Product Safety Manager</p>	

SE

KOMPRESSORI

Johdanto

HUOMAUTUS:

Sovellettavan tuotevastuulain mukaan laitteen valmistaja ei ole vastuussa vahingoista, jotka aiheutuvat laitteelle tai laitteen johdosta seuraavissa tapauksissa:

- epäasianmukainen käsittely
- käyttöohjeen noudattamatta jättäminen
- kolmansien, valtuuttamattomien tahojen suorittamat korjaustyöt
- muiden kuin alkuperäisten varaosien käyttö
- määräystenvastainen käyttö
- sähköjärjestelmän vikaantuminen, jos sähkömääräyksiä ja VDE-määräyksiä 0100, DIN 57113 / VDE0113 ei noudateta.

Huomaa myös:

Lue käyttöohjeen koko teksti ennen asennusta ja käyttöönottoa.

Tämän käyttöohjeen tarkoitus on tutustuttaa sinut sähkötyökaluusi ja oppia hyödyntämään sen määräystenmukaisia käyttömahdollisuuksia.

Käyttöohje sisältää tärkeitä tietoja siitä, miten voit työskennellä turvallisesti, ammattimaisesti ja taloudellisesti sähkötyökalulla, ja kuinka voit välttää vaarat, säästää korjauskustannuksia, vähentää seisokkeja ja lisätä sähkötyökalun luotettavuutta ja käyttöikä.

Tämän käyttöohjeen turvallisuusmääräysten lisäksi sinun on noudatettava maassasi voimassa olevia sähkötyökalun käyttöä koskevia määräyksiä.

Säilytä käyttöohjeet muovikuoressa sähkötyökalun luona lialta ja kosteudelta suojattuna. Jokaisen käyttäjän on luettava se ennen töiden aloittamista ja noudatettava sitä huolellisesti.

Sähkötyökalulla saavat työskennellä vain henkilöt, joille on annettu ohjeet sähkötyökalun käyttöön ja joita on informoitu niihin liittyvistä vaaroista. Vaadittavaa vähimmäisikää on noudatettava.

Tämän käyttöohjeen sisältämien turvallisuusohjeiden ja maassasi voimassa olevien erityismääräysten lisäksi on noudatettava yleisesti tunnustettuja samantyyppisten laitteiden käyttöä koskevia teknisiä sääntöjä.

Laitteen kuvaus

1. Kuljetuskahva
2. Päälle/pois-kytkin
3. Kompressorikotelo
4. Pikaliitin (säädetty paineilma)
5. Paineletku
6. Verkkijohto



Pakkauksesta purkaminen

- Avaa pakkaus ja poista laite varovaisesti pakkauksesta.
- Poista pakkausmateriaali sekä pakkaus-/ ja kuljetusvarmistukset (jos sellaisia on).
- Tarkasta, ettei toimituksesta puutu mitään.
- Tarkasta laite ja sen tarvikkeet kuljetusvahinkojen varalta.
- Säilytä pakkaus koko takuun voimassaoloajan, mikäli mahdollista.

HUOMIO!

- Laite ja sen pakkausmateriaali eivät ole leikkikaluja!
- Lapset eivät saa leikkiä muovipusseilla, kalvoilla ja pienosilla! On olemassa nielaisemis- ja tukehtumisvaara!

Määräystenmukainen käyttö

Kompressoria käytetään paineilman tuottamiseen paineilmatoimisille työkaluille, joita voidaan käyttää n. 180 l/min ilmamäärällä (esim. renkaantäyttölaitteet, puhalluspistooli ja maalaus pistooli).

Rajoitettua pätötehoa johdosta laitteella ei ole mahdollista käyttää työkaluja, joilla on erittäin suuri ilmankulutus (esim. tasohiomakone, muottihiomakone ja iskuruuvain).

Konetta saa käyttää ainoastaan näihin käyttötarkoituksiin. Kaikki edellä mainituista käyttötavoista poikkeava käyttö ei ole määräystenmukaista, Määräystenmukaisesta käytöstä poikkeavasta käytöstä seuraavista vaurioista tai loukkaantumisista vastaa koneen käyttäjä, ei sen valmistaja.

Huomaa, että laitteitamme ei ole suunniteltu käyttötarkoituksen mukaisesti kaupalliseen, elinkeino- tai teollisuuskäyttöön. Emme ota mitään vastuuta, jos laitetta käytetään kaupallisiin, elinkeino- tai teollisuustarkoituksiin tai näihin verrattavissa oleviin tarkoituksiin.

Turvallisuusohjeet

Huomio! Sähkötyökaluja käytettäessä on huomioitava seuraavat ylimääräiset varotoimenpiteet suojaksi sähköiskuilta sekä loukkaantumis- ja tulipalonvaaran minimoimiseksi.

Lue nämä ohjeet ja huomioi ne ennen kuin käytät laitetta

Turvallinen työskentely

- 1 Pidä työalue siistinä ja kunnossa.
 - Epäsiististä työalueesta voi olla seurauksena tapaturmia.
- 2 Huomioi ympäristövaikutukset
 - Älä altista sähkötyökaluja sateelle.
 - Älä käytä sähkötyökaluja kosteassa tai märässä ympäristössä. Sähköiskusta aiheutuva vaara!
 - Huolehdi työalueen hyvästä valaistuksesta.
 - Älä käytä sähkötyökaluja paikoissa, joissa on olemassa tulipalon tai räjähdyksen vaara.
- 3 Suojaudu sähköiskuilta
 - Vältä kosketusta maadoitettujen osien kanssa (esim. putket, radiaattorit, sähköliedet, kylmälaitteet).
- 4 Pidä lapset loitolla!
 - Älä anna muiden henkilöiden koskettaa työkalua ja kaapelia, pidä heidät loitolla työalueesta.
- 5 Säilytä sähkötyökaluja varmassa paikassa, kun niitä ei käytetä
 - Käyttämättömiä työkaluja on säilytettävä kuivassa paikassa, korkealla tai suljetussa tilassa, siten että lapset eivät pääse siihen käsiksi.
- 6 Älä ylikuormita sähkötyökalua
 - Työskentely sujuu nopeammin ja turvallisemmin ilmoitetun tehoalueen sisällä.
- 7 Käytä sopivaa vaatetusta
 - Älä käytä löysiä vaatteita tai koruja, ne voisivat jäädä kiinni liikkuviin osiin.
 - Suosittelemme käyttämään kumikäsineitä ja liukumattomia kenkiä ulkona työskenneltäessä.
 - Käytä hiusverkkoa, jos hiuksesi ovat pitkät.
- 8 Älä käytä kaapelia tarkoituksiin, joihin sitä ei ole tarkoitettu
 - Älä käytä kaapelia vetääksesi pistokkeen pistorasiasta. Suojaa kaapeli kuumuudelta, öljyltä ja teräviltä reunoilta.
- 9 Hoida työkalua asianmukaisesti
 - Pidä kompressori puhtaana voidaksesi työskennellä hyvin ja turvallisesti.
 - Noudata huoltomääräyksiä.
 - Tarkasta säännöllisesti sähkötyökalun liitäntäjohto, ja anna valtuutetun, pätevän ammattilaisen vaihtaa se tarvittaessa.
 - Tarkasta jatkojohdot säännöllisesti ja vaihda ne, jos ne ovat vaurioituneet.
- 10 Vedä pistoke pistorasiasta
 - Kun et käytä sähkötyökalua, ennen huoltoa ja vaihdettaessa työkalut, kuten esim. sahanterä, pora, jyrsin.
- 11 Vältä laitteen tahatonta käynnistymistä
 - Varmista, ettei kytkin ole päällekytkettynä, kun pistoke työnnetään pistorasiaan.

- 12 Käytä ulkokäyttöön tarkoitettua jatkojohtoa
- Käytä ulkona ainoastaan tätä varten hyväksytyjä ja vastaavasti merkittyjä jatkojohtoja.
 - Käytä kaapelikelaa ainoastaan, kun kaapeli ei ole kelattuna.
- 13 Ole aina tarkkaavainen
- Kiinnitä huomiota siihen, mitä teet. Käytä harkintaasi työskennellessäsi. Älä käytä sähkötyökalua, jos et pysty keskittymään työhösi.
- 14 Tarkasta sähkötyökalu mahdollisten vaurioiden varalta
- Ennen sähkötyökalun käytön jatkamista on sen suojalaitteiden tai lievästi vaurioituneiden osien moitteeton ja määräystenmukainen toiminta tarkastettava huolellisesti.
 - Tarkasta, toimivatko liikkuvat osat moitteettomasti, etteivät ne ole jumissa tai onko osia vaurioitunut. Kaikkien osien on oltava oikein asennetut ja täyttää kaikki vaatimukset sähkötyökalun moitteettoman toiminnan takaamiseksi.
 - Valtuutetun ammattikorjaamon on korjattava tai vaihdettava vaurioituneet suojalaitteet ja osat, mikäli käyttöohjeessa ei ilmoiteta toisin.
 - Vaurioituneet kytkimet on vaihdettava asiakaspalvelukorjaamossa.
 - Älä käytä viallisia tai vaurioituneita liitäntäjohtoja.
 - Älä käytä sähkötyökaluja, joiden kytkintä ei voi kytkeä päälle ja pois päältä.
- 15 Anna sähköalan ammattilaisen korjata sähkötyökalusi
- Tämä sähkötyökalu on asiaankuuluvien turvamääräysten mukainen. Korjaustöitä saa suorittaa ainoastaan sähköalan ammattilainen alkuperäisiä varaosia käyttäen; muussa tapauksessa voi seurauksena olla käyttäjän tapaturman vaara.
- 16 Huomio!
- Käytä oman turvallisuutesi vuoksi vain käyttöohjeissa määriteltäviä tai valmistajan suosittelemia tai määrittelemiä lisävarusteita ja lisälaitteita. Muiden kuin käyttöohjeissa tai luettelossa suositeltujen työkalujen tai lisävarusteiden käyttö voi aiheuttaa henkilökohtaisen loukkaantumisriskin.
- 17 Melu
- Käytä kuulonsuojainta kompressoria käyttäessäsi.
- 18 Liitäntäjohtojen vaihtaminen
- Jos liitäntäjohto on vaurioitunut, valmistajan tai pätevän sähköasentajan on vaihdettava se vaarojen välttämiseksi. Sähköiskusta aiheutuva vaara
- 19 Renkaiden täyttäminen
- Tarkasta rengaspaine heti täytön jälkeen sopivalla painemittarilla, esimerkiksi huoltoasemalla.
- 20 Rakennustyömailla käytettävät tieajoon soveltuvat kompressorit
- Varmista, että kaikki letkut ja liittimet soveltuvat kompressorin suurimpaan sallittuun käyttöpaineeseen.
- 21 Pystytyspaikka
- Pystytä kompressori vain tasaiselle pinnalle.

Ylimääräiset turvaohjeet

Paineilmalla ja puhalluspistoleilla työskentelyyn liittyvät turvaohjeet

- Kompressoripumppu ja sen johdot saavuttavat käytön aikana korkeita lämpötiloja. Niiden koskettamisesta on seurauksena palovammoja.
- Kompressorin imemä ilma on pidettävä puhtaina seoksista, jotka saattaisivat johtaa tulipaloihin tai räjähdyksiin kompressoripumpussa.
- Kun irrotat letkuliitännän, pidä kädelläsi kiinni letkun liitännäkappaleesta. Näin vältyt sinkoutuvasta letkusta aiheutuville loukkaantumisilta.
- Käytä suojalaseja puhalluspistoolia käyttäessäsi. Vieraat esineet ja ulos puhalletut osat voivat aiheuttaa loukkaantumisia.
- Älä kohdistu puhalluspistoolia henkilöihin tai puhdistu sillä päälle puettuja vaatteita. Loukkaantumisvaara!
- Suosittelemme varustamaan syöttöletkut, joiden paine on yli 7 baria, varmuuskaapelilla, esim. teräsköydellä.

Maalin ruiskutukseen liittyviä turvaohjeita

- Älä käytä maaleja tai liuottimia, joiden leimahduspiste on alle 55 °C. Räjähdysvaara!
- Älä kuumenna maaleja ja liuottimia. Räjähdysvaara!

- Jos käsitellään terveydelle haitallisia nesteitä, henkilösuojauksessa on käytettävä suodatinlaitteita (kasvonaamarit). Huomaa myös tällaisten aineiden valmistajien antamat tiedot suojoitoimenpiteistä.
- Käsiteltyjen materiaalien ulkopakkauksessa olevia vaarallisia aineita koskevia tietoja ja merkintöjä on noudatettava. Tarvittaessa on suoritettava myös muita suojoitoimenpiteitä, erityisesti sopivat vaatteen ja maskit.
- Ruiskutuksen aikana ja työtilassa ei saa tupakoida. Räjähdysvaara! Myös maalihöyryt ovat helposti syttyviä.
- Lähettyvillä ei saa olla tulipaikkoja, avotulta tai kipinöiviä koneita tai niitä ei saa käyttää.
- Työtilassa ei saa säilyttää eikä nauttia ruokia ja juomia. Maalihöyryt ovat terveydelle haitallisia.
- Työtilan on oltava yli 30 m³ ja riittävä ilmanvaihto on taattava ruiskutuksen ja kuivauksen aikana.
- Älä ruiskuta vastatuuleen. Ruiskutettaessa helposti syttyviä tai vaarallisia ruiskutusmateriaaleja on aina noudatettava paikallisen poliisiviranomaisen määräyksiä.
- Älä käsittele lakkabensiiniin, butyylialkoholin ja metyleenikloridin kaltaisia aineita PVC-paineletkun yhteydessä. Tällaiset aineet tuhoavat paineletkun.

Tekniset tiedot

Verkkoliitäntä	220 V – 240 V~ 50 Hz
Moottoriteho W	maks. 1100
Käyttötapa	S3(15%)
Kompressorin kierros-luku	4300 min ⁻¹
Käyttöpaine	maks. 8 bar
Voitelutyyppi	öljytön
Teor. imuteho l/min	180
Suojausluokka	IP20
Laitteen paino, kg	4,7
Äänen tehotaso, L _{WA}	97 dB

Melupäästöarvot on määritetty standardin EN ISO 3744 mukaisesti.

Käytä kuulonsuojainta.

Melun vaikutus voi aiheuttaa kuulon heikkenemistä.

Ennen käyttöönottoa

Varmista ennen laitteen liittämistä, että tyyppikilven tiedot ja sähköverkon arvot vastaavat toisiaan.

- Tarkasta laite kuljetusvaurioiden varalta. Ilmoita mahdollisista vaurioista välittömästi kuljetusyritykselle, joka toimitti kompressorin.
- Kompressorin on asennettava lähelle vastaavaa kulutuslaitetta.
- Pitkiä ilmajohtoja ja pitkiä tulojohtoja (jatkojohdot) on vältettävä.
- Varmista, että imuilma on kuivaa ja pölytöntä.
- Älä asenna kompressorin kosteaan tai märkään tilaan.
- Kompressorin saa käyttää ainoastaan soveltuviin tiloihin (hyvin tuuletettu, ympäristönlämpötila +5°–40 °C). Huoneessa ei saa olla pölyä, happoja, höyryä, räjähdysalttiita tai syttyviä kaasuja.
- Kompressorin soveltuu kuivissa tiloissa käytettäväksi. Sitä ei saa käyttää alueilla, joilla työskennellään roiskevedellä.

Pystytys ja käyttö

Huomio!

Asenna laite ehdottomasti täydellisesti ennen käyttöönottoa!

Adaptoreilla varustettu renkaan täyttömittari (kuva 1 / kohta 7)

Työpaine, bar 0–8

Käyttöalue:

- Mittarilla varustettu renkaantäyttölaite mahdollistaa autonrenkaiden helpon ja tarkan täyttämisen. Manometrin avulla tarkkaillaan rengaspainetta. Integroidun poistoventtiilin (e) avulla voidaan laskea liian korkea rengaspainetta.
- Mittarilla varustetussa renkaantäyttölaitteessa on venttiilisolitin autonrenkaan venttiilejä varten.

Huomio! Manometri ei ole kalibroitu! Tarkasta rengaspaine välittömästi täyttämisen jälkeen, esim. huoltoasemalla.

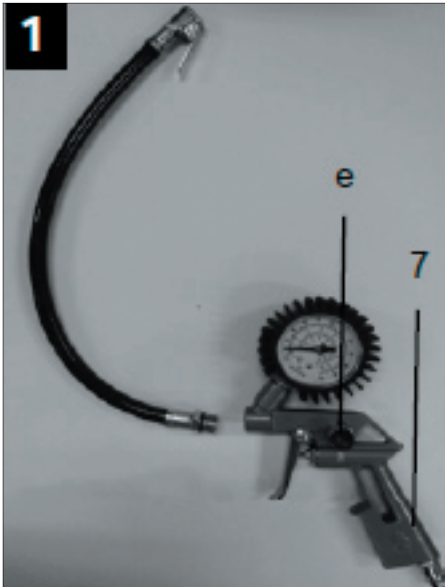

Käyttö puhalluspistoolina (kuva 2)

Jotta mittarilla varustettua renkaantäyttölaitetta voitaisiin käyttää puhalluspistoolina, on autonrenkaiden venttiilisolittimella varustettu letku irrotettava ensin.

Käyttöalue:

- Onttojen tilojen tai vaikeasti saavutettavien paikkojen puhdistamiseen / puhtaaksi puhaltamiseen sekä likaantuneiden työlaitteiden puhdistamiseen. Portaattomasti käytettävä laukaisuvipu mahdollistaa paineilman tarkan annostelun.

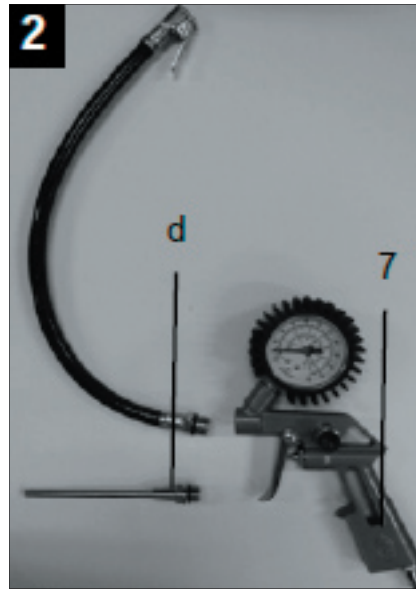

Sovitinsarjan käyttöohje

Seuraavasta yleiskatsauksesta löydät ohjeet erilaisten venttiileiden sovittimien käyttämiseksi.

Palloneula (kuva 3)

- **Käyttöalue:** Pallojen pumppaukseen
- Palloneulaa voidaan käyttää erilaisten pallojen pumppaamiseen.



Venttiilisovitin (kuva 4)

- **Käyttöalue:** Sopii polkupyörän renkaiden Dunlop-venttiileihin.
- Autonrenkaiden täyttö, katso sovittimilla varustettu renkaantäyttölaite



Sovitin 3 (kuva 5)

- **Käyttöalue:** Kaikki venttiilit, joiden sisähalkaisija on 8 mm.
- **VINKKI:** Työnnä sovitin 3 venttiiliin kuvassa 5 näkyvällä tavalla.

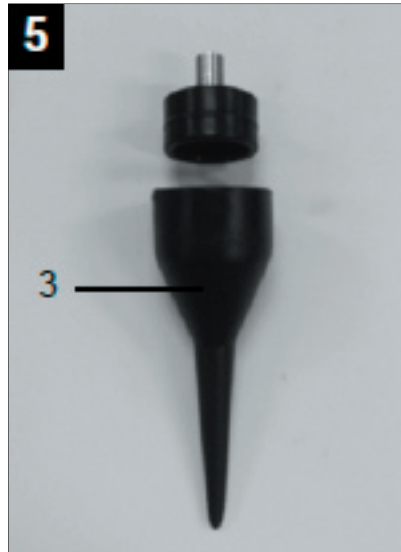

Sovitin 4 (kuva 6)

- Käyttöalue: Kierreventtiileille.
- Voit käyttää sitä kaikkiin tavallisiin kumiveneisiin, kajakkeihin tai muihin suurempiin tuotteisiin, kuten esim. uima-altaisiin, jotka on varustettu ruuviventtiilillä.



Ilmausadapteri (kuva 7)

- Käyttöalue: Ilmausventtiileille.



Kartiomainen yleissovitin (kuva 8/9)

- Käyttöalue: Ilmapatjojen ja vastaavien täyttö

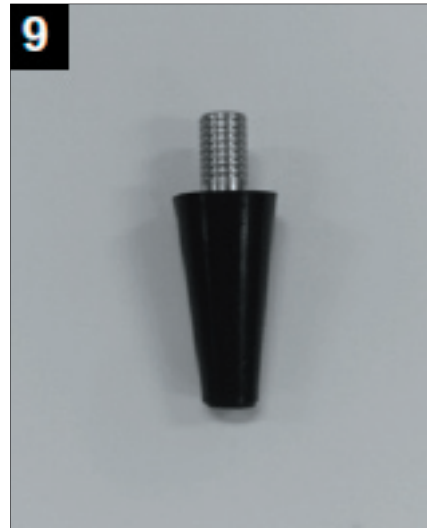
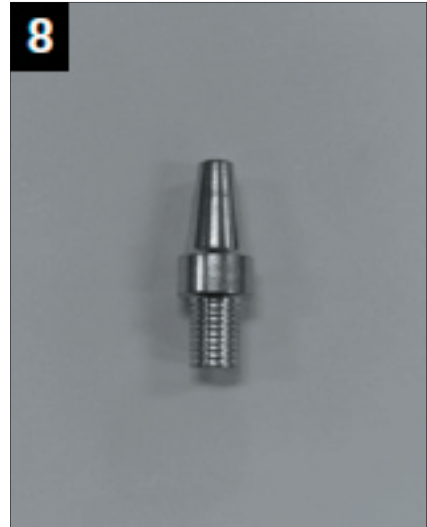

Liittäminen – sovittimet (kuva 10)

- Kuvassa 10 ovat kaikki renkaantäyttölaitteet (7) ja sovittimet. Käyttö yllä mainitulla tavalla. Liitosputkella (f) voit yhdistää sovittimen vaivattomasti mittarilliseen renkaantäyttölaitteeseen (7).
- Kaikille venttiileille, joiden sisähalkaisija on alk. 8 mm, on olemassa vastaava liitin putken (f) kytkemistä varten.
- Mittarillinen renkaantäyttölaite ja pikaliitântä (sivu 3 ja kuva 2, osa 4). Ilmatiiviys on taattuna osien välillä.

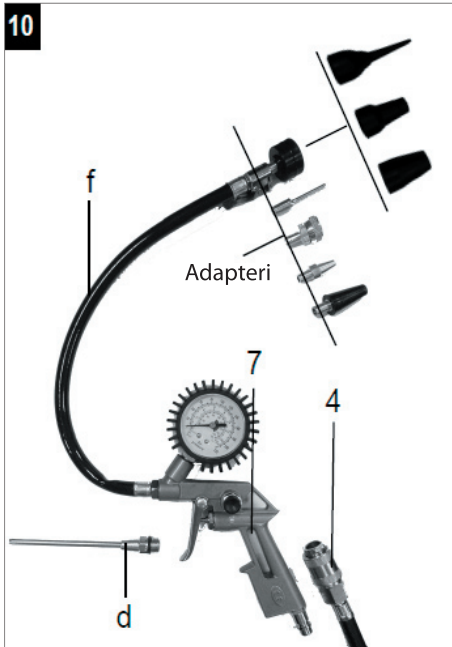

- Voit kiinnittää puhallussovittimen (d) ruuviavaimella suoraan renkaantäyttölaitteeseen pölyn puhdistamista varten.

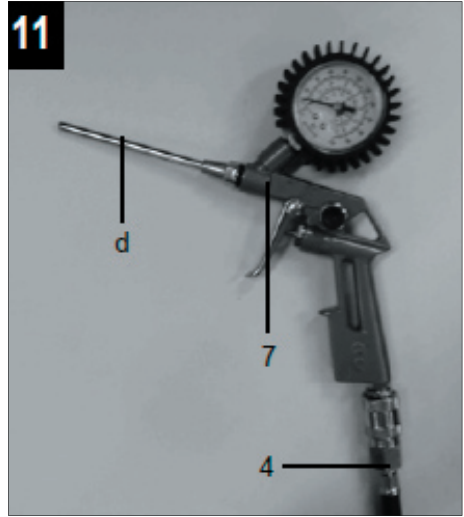

Verkkoliitântä

- Kompressorin on varustettu suojakosketin pistokkeella varustetulla verkkojohdolla. Se voidaan liittää mihin tahansa suojakosketinpistorasiaan, 220V~240V /50 Hz, jossa on 10 A:n suojaus.
- Varmista ennen käyttöönottoa, että verkkojännite vastaa koneen tyyppikilvessä ilmoitettua käyttöjännitettä.
- Pitkien tulojohtojen, jatkojohtojen, kaapelikelojen yms. käytöstä on seurauksena jännitehäviö, mikä voi estää moottorin käynnistymisen.
- Osien raskas liikkuvuus voi vaikeuttaa moottorin käynnistymistä alle +5 °C:n lämpötiloissa.

Virtakytkin

- Kompressorin kytketään päälle painamalla nuppi (2) asentoon I.
- Kompressorin kytketään pois päältä painamalla nuppi (2) asentoon 0.

Sähköliitäntä

Asennettuna oleva sähkömoottori on käyttövalmis. Liitäntä vastaa asiaankuuluvia VDE- ja DIN-määräyksiä. Asiakkaan verkkoliitännän ja käytetyn jatkojohdon on oltava näiden määräysten mukainen.

Viallinen sähköliitäntäjohto

Sähköliitäntäjohtoihin voi syntyä helposti eristysvaurioita.

Syynä tähän voi olla:

- Puristuksiin jääminen, kun liitäntäjohtot vedetään ikkuna- tai oviaukkojen läpi.
- Taipumakohdat liitäntäjohtojen epäasianmukaisen kiinnityksen ja asennuksen johdosta.
- Katkeaminen ajettaessa liitäntäjohtojen yli.
- Eristysvauriot, kun johdot repäistään ulos seinäpistorasiasta.
- Eristyksen vanhenemisesta aiheutuvat murtumat.

Tällaisiaviallisia sähköliitäntäjohtoja ei saa käyttää, ja ne ovat hengenvaarallisia eristysvaurioiden vuoksi.

Tarkasta sähköliitäntäjohtojen säännöllisesti vaurioiden varalta. Varmista, ettei johto ole liitettyä verkkovirtaan tarkastuksen yhteydessä. Sähköliitäntöjen on vastattava asiaankuuluvia VDE- ja DIN-määräyksiä. Käytä ainoastaan liitäntäjohtoja, joissa on merkintä H05W-F.

Tyyppimerkinnän on oltava merkittynä liitäntäkaapeliin.

Vaihtovirtamoottori

Verkköjännitteen on oltava AC 220~240 V / 50 Hz. Jatkojohtojen läpimitan on oltava 1,5 neliömillimetriä 25 m pituuteen saakka. Vain pätevä sähköasentaja saa suorittaa sähkölaitteiden kytkennät ja korjaukset.

Jos sinulla on kysyttävää, ilmoita seuraavat tiedot:

- Moottorin virtatyyppi
- Koneen tyyppikilven tiedot
- Moottorin tyyppikilven tiedot

Puhdistus, huolto ja varastointi

Huomio!

Irrota verkkopistoke ennen kaikkia puhdistus- ja huoltotoita. Sähköiskun aiheuttama loukkaantumisvaara!

Huomio!

Odota, kunnes laite on täysin jäähtynyt! Palovammojen vaara!

Huomio!

Laitteesta on poistettava paine ennen kaikkia puhdistus- ja huoltotoita! Loukkaantumisvaara!

Puhdistus

- Pidä laite niin pölyttömänä ja liattomana kuin mahdollista. Puhdista laite puhtaalla liinalla hankaamalla tai paineilmalla alhaisella paineella puhaltamalla.
- Suosittelemme laitteen puhdistamista välittömästi jokaisen käytön jälkeen.
- Puhdista laite säännöllisesti kostealla liinalla ja pienellä määrällä suopaa. Älä käytä puhdistusaineita tai liuottimia, ne saattaisivat vaurioittaa laitteen muoviosia. Varmista, ettei laitteen sisään pääse tunkeutumaan vettä.
- Letku ja ruiskutustyökalut on irrotettava kompressorista ennen sen puhdistamista. Kompressoria ei saa puhdistaa vedellä, liuottimilla tai vastaavilla.
- Laitteita on kuljetettava pystyasennossa. Armatuureihin kohdistuvia iskuja on vältettävä.

Varastointi

Huomio!

Irrota verkkopistoke, ilmaa laite ja kaikki siihen liitetyt paineilmatyökalut. Säilytä kompressoria sellaisessa paikassa, että asiattomat henkilöt eivät voi ottaa sitä käyttöön.

Huomio!

Säilytä kompressoria vain kuivassa ympäristössä, johon ei pääse sivullisia. Ei saa kallistaa, säilytettävä pystyasennossa.

Verkkopistokkeen, letkun ja lisätarvikkeiden varastointi

- Verkkokaapelia voidaan säilyttää kompressorin sivulla olevassa lokerossa
- Paineletkua voidaan säilyttää työkalulokerossa.

Vianetsintä

Häiriö	Mahdollinen syy	Toimenpiteet
Kompressori ei käy.	<ul style="list-style-type: none"> • Verkkovirtaa eri ole käytettävissä. • Verkkojännite liian alhainen. • Ulkolämpötila liian alhainen. • Moottori ylikuumentunut. 	<ul style="list-style-type: none"> • Tarkasta kaapeli, verkkopistoke, sulake ja pistorasia. • Vältä liian pitkiä jatkojohtoja. Käytähalkaisijaltaan riittävän suurta jatkojohtoa. • Älä käytä laitetta alle +5 °C:n ulkolämpötilassa. • Anna moottorin jäähtyä, poista mahdollinen ylikuumentumisen syy.
Kompressori käy, mutta painetta ei ole.	<ul style="list-style-type: none"> • Takaiskuventtiili epätiivis. • Tiivisteet rikki. 	<ul style="list-style-type: none"> • Vaihda takaiskuventtiili. • Tarkasta tiivisteet, vaihdata rikkinäiset tiivisteet ammattikorjaamossa.
Kompressori käy, manometrissa näytetään paine, mutta työkalut eivät toimi.	<ul style="list-style-type: none"> • Letkuliitännät epätiivit. • Pikaliitin epätiivis. • Paineensäätimen paine asetettu liian alhaiseksi. 	<ul style="list-style-type: none"> • Tarkasta paineilmaletku ja työkalut, vaihda tarvittaessa. • Tarkasta pikaliitin, vaihda tarvittaessa. • Kierrä paineensäädintä enemmän auki.

Huoltokeskus

Huomaa: Tuotteen mallinumero on aina mainittava mahdollisessa yhteydenotossa.

Mallinumeron voi tarkistaa tämän käyttöohjeen etusivulta ja tuotteen tyyppikilvestä.

Kun asia koskee:

- Reklamaatioita
- Varaosia
- Palautuksia
- Takuuasioita
- www.schou.com

Tiedot vaarallisuudesta ympäristölle



Sähkö- ja elektroniikkalaitteet (EEE) sisältävät materiaaleja, komponentteja ja aineita, jotka voivat olla vaaraksi ympäristölle ja ihmisen terveydelle, jos sähkö- ja elektroniikkaromua (WEEE) ei hävitetä asianmukaisesti. Sähkö- ja elektroniikkalaitteet on merkitty jätesäiliöllä, jonka yli on vedetty risti. Merkki ilmaisee, ettei sähkö- ja elektroniikkaromua saa hävittää lajittelemattoman kotitalousjätteen mukana vaan se on kerättävä erikseen.

Valmistettu Kiinassa

Valmistaja:
Schou Company A/S
Nordager 31
DK-6000 Kolding

Kaikki oikeudet pidätetään. Tämän käyttöohjeen sisältöä ei saa jäljentää kokonaan eikä osittain millään tavalla sähköisesti tai mekaanisesti, esimerkiksi valokopioimalla tai -kuvaamalla, kääntää tai tallentaa tiedontallennus- ja hakujärjestelmään ilman Schou Company A/S:n kirjallista lupaa.

FI

EY-VAATIMUSTENMUKAISUUSVAKUUTUS

Valmistaja:	
Yrityksen nimi:	Schou Company A/S
Osoite	Nordager 31
Postinumero	6000
Paikka	Kolding
Maa	Tanska
vakuuttaa täten, että kyseessä oleva tuote	
Tuotteen nimi:	Ilmakompressori, 1100 W Valmiste PROBUILDER. Tuotenumro 43660
vastaa seuraavien EY-direktiivien vaatimuksia (voimassa olevat muutokset mukaan lukien)	
Viitenumero	Nimi
2006/42/EY	Konedirektiivi
2014/30/EU	EMC-direktiivi
2000/14/EG & 2005/88/EY	Direktiivi ulkona käytettäviksi tarkoitettujen laitteiden ja koneiden melupäästöistä
2011/65/EU	RoHS
Viittaus standardeihin ja/tai teknisiin eritelmiin, joita sovelletaan tähän vaatimustenmukaisuustodistukseen tai sen osiin:	
Harmonisoidun standardin nro	Standardin nimi
EN 1012-1:2010	
EN 60335-1:2012+A13:2017	
EN 55014-1:2017	
EN 55014-1:2006+A2:2011	
EN 55014-2:2015	
EN 55014-2:1997+A2:2008	
EN 61000-3-2:2014	
EN 61000-3-3:2013	
EN 63000:2008	

Muut standardit ja/tai tekniset eritelmät:	
Standardi tai tekninen eritelmä	Standardin tai teknisen eritelmän nimi
Taattu äänen tehotaso: 97 dB(A)	
(1) Mikäli mahdollista, on viitattava standardin tai teknisen eritelmän sovellettaviin osiin tai määräyksiin.	
<p>Kolding 01/11/2020</p>  <p>Kirsten Vibeke Jensen Product Safety Manager</p>	

FI

COMPRESSOR

Introduction

NOTE:

According to the applicable product liability law, the manufacturer of this device is not liable for damage caused to or by this device in the event of:

- improper handling,
- failure to act in accordance with the Instruction Manual,
- repairs by third parties, unauthorized specialists,
- installation of and replacement with non-original spare parts,
- improper use,
- failure of the electrical system in case of non-compliance with the electrical regulations and VDE regulations 0100, DIN 57113 / VDE0113.

Important:

Read and understand the entire text of the Instruction Manual before assembling and commissioning.

This instruction manual is intended to make it easier for you to get to know your power tool and to use it as intended.

The instruction manual contains important information on how to work with the power tool in a safe, professional and economical manner and how to avoid hazards, save repair costs, reduce downtimes and increase the reliability and service life of the power tool.

In addition to the safety regulations of this instruction manual, it is essential that you observe the regulations of your country with respect to power-tool operation.

Use a plastic jacket to protect the instruction manual against dirt and moisture, and keep it together with the power tool. It must be read and carefully observed by every operator before starting work.

Only persons who have been instructed in the use of the power tool and who have been informed about the associated dangers may work on/with the power tool. The required minimum age must be observed.

In addition to the safety instructions contained in this Instruction Manual and the special regulations of your country, the generally recognized technical rules for operating devices of the same design must be observed.

Parts description

1. Transport handle
2. Power On/Off switch
3. Compressor housing
4. Quick-action coupling (regulated compressed air)
5. Pressure hose
6. Power cord



Unpacking

- Open the packaging and carefully remove the device.
- Remove the packaging material as well as packaging/transport locks (if present).
- Check that all items covered by the scope of delivery are complete.
- Check the device and accessories for any transport damage.
- If possible, keep the packaging until the warranty period has expired.

CAUTION!

The device and packaging materials are not toys for children!

Children must not be allowed to play with plastic bags, foils and small parts! There is a risk of swallowing and suffocation!

Intended use

The compressor serves to generate compressed air for compressed-air-operated tools that can be operated with an air volume of up to approx. 180 l/min (e.g. tire inflators, blow guns and paint spray guns).

Due to the limited air flow rate, it is not possible to operate tools that have a very high air consumption (e.g. orbital sanders, bar grinders and impact wrenches).

The machine may only be used according to its intended purpose. Any other use beyond this is not in compliance with the intended purpose.

The user/operator, and not the manufacturer, is liable for any damage or injury of any kind resulting from such not-intended usage.

Please note that our devices are not designed or intended for commercial, craft or industrial use.

We do not assume any warranty for the device if it is used in commercial, craft or industrial operations and/or in equivalent activities.

GB

Safety information

Warning! When using this compressor, observe the following basic safety precautions to ensure protection against electric shock, risk of injury and fire.

Read and follow these instructions before using the device

Safe working

- 1 Keep your work area tidy and in order.
 - Disorder in the work area can lead to accidents.
- 2 Consider environmental influences
 - Do not expose power tools to rain.
 - Do not use power tools in a damp or wet environment. Risk of electric shock!
 - Ensure that there is proper lighting in the working area.
 - Do not use the power tool in areas where there is a risk of fire or explosion.
- 3 Protect yourself against electric shock
 - Avoid physical contact with grounded parts (e.g. piping, radiators, electric stoves, refrigerators).
- 4 Keep children away!
 - Do not let other persons touch the tool and/or the cable, keep them away from your work area.
- 5 Store unused power tools safely
 - Unused power tools should be stored in a dry, elevated or locked location, beyond the reach of children.
- 6 Do not overload your power tools
 - They will work better and more safely in the specified performance range.
- 7 Wear appropriate clothing
 - Do not wear loose clothing or jewelry, they could be caught by moving parts.
 - When working outdoors, rubber gloves and non-slip footwear is recommended.
 - If you have long hair, wear a hair net.
- 8 Do not use the cable for purposes other than for which it was intended
 - To remove the plug from the power outlet, do not pull the cable. Protect the cable against heat, oil and sharp edges.
- 9 Maintain your tools carefully
 - Keep your compressor clean to work well and safely.
 - Follow the maintenance instructions.
 - Check the power tool's connection cord regularly, and in the event of damage, have it replaced by an approved specialist technician.
 - Check extension cords regularly and replace them if damaged.
- 10 Remove the plug from the power outlet
 - When the power tool is not in use, before performing maintenance work and when changing tools such as saw blade, drill, milling cutter.
- 11 Avoid unintentional start-up
 - Before connecting the plug to the power outlet, make sure that the switch is in the OFF position.

- 12 Use extension cords for outdoor use
- Only use extension cords approved for outdoor use and marked accordingly.
 - When using the cable drum, unroll it completely before use.
- 13 Always be attentive
- Be careful with what you do. Use common sense when going about your work. Do not use the power tool when you lack concentration or are distracted.
- 14 Examine the power tool for possible damage
- Before using the power tool further, carefully check protective devices or slightly damaged parts to ensure that they are in a proper working condition as intended.
 - Verify that the moving parts are functioning properly and do not bind, and that no parts are damaged. All parts must be mounted correctly and must meet all of the conditions necessary for ensuring proper operation of the power tool.
 - Damaged protective devices and parts must be repaired or replaced as intended by an approved specialist workshop, unless otherwise specified in the Instruction Manual.
 - Damaged switches must be replaced by an authorized service workshop.
 - Do not use faulty or damaged connection cords.
 - Do not use power tools on which the switch cannot be turned ON and/or OFF.
- 15 Only authorized electricians should be assigned to repair your power tool
- This power tool complies with the relevant safety regulations. Repairs shall only be carried out by an authorized electrician using original spare parts; otherwise the user may suffer accidents.
- 16 Warning!
- For your own safety, use only accessories and attachments specified in the instruction manual or recommended or specified by the manufacturer.
- The use of application tools or accessories other than those recommended in the instruction manual or in the catalog may pose a personal injury hazard to you.
- 17 Noise
- When using the compressor, wear ear protection.
- 18 Replacing the connection cord
- If the connection cord is damaged, it must be replaced by the manufacturer or a qualified electrician in order to avoid hazards. Risk of electric shock
- 19 Inflating tires
- Check the tire pressure immediately after filling using a suitable pressure gauge, e.g. at a service station.
- 20 Road-mobile compressors in construction site operation
- Make sure that all hoses and fittings are suitable for the highest permissible working pressure of the compressor.
- 21 Installation site
- The compressor must always be set up on a level surface.

Additional safety instructions

Safety instructions for working with compressed air and blow guns

- During operation, the compressor pump and lines become very hot. Contact with them will cause burns.
- The air drawn in by the compressor must be kept free of impurities that could cause fires or explosions in the compressor pump.
- When disconnecting the hose coupling, firmly hold the coupling part of the hose with your hand. This will prevent injuries caused by the hose recoiling.
- Wear protective goggles when working with the blow gun. Foreign bodies and parts blown away can easily cause injuries.
- Do not use the blow gun to blow on persons or to clean clothing on the body. Risk of injury!
- At pressures above 7 bar, it is recommended that feed hoses should be equipped with a safety cable, e.g. a wire rope.

Safety instructions for paint spraying

- Do not use any paints or solvents with a flash point of less than 55°C. Danger of explosion!
- Do not heat paints and solvents. Danger of explosion!

- When handling/working with harmful liquids, filter devices (face masks) are required for protection. Also observe the information on protective measures provided by the manufacturers of such substances.
- Observe the information and labels of the Hazardous Substances Ordinance applied to the outer packaging of the processed materials. If necessary, additional protective measures must be taken, particularly suitable clothing and masks must be worn.
- Smoking is not permitted during the spraying process or in the work area. Danger of explosion! Paint vapors are also highly flammable.
- Fireplaces, naked lights or sparking machines must not be present or operated.
- Do not store or consume food and beverages in the work area. Paint vapors are harmful to health.
- The work area must be larger than 30 m³ and sufficient air exchange must be ensured during spraying and drying.
- Do not spray against the wind. Always observe local police authority regulations when spraying flammable or hazardous sprayable substances.
- Do not use media such as white spirit, butyl alcohol and methylene chloride in conjunction with the PVC pressure hose. These media destroy the pressure hose.

Technical data

Mains connection	220 V- 240V~ 50 Hz
Motor power W	max. 1100
Operating mode	S3(15%)
Compressor speed	4300 min ⁻¹
Operating pressure	max. 8 bar
Lubrication type	Oil-free
Theoretical Suction capacity (l/min)	180
Protection type	IP20
Equipment weight in kg	4.7
Sound power level, L _{WA}	97 dB
The noise emission values were determined in accordance with EN ISO 3744.	
Wear ear protection.	
Exposure to noise can cause hearing loss.	

Before starting work

Before connecting the device, verify that the data on the type plate corresponds to the mains data.

- Check the unit for transport damage. Immediately report any damage to the transport company with which the compressor was delivered.
- The compressor must be set up near the load that is to be powered.
- Avoid long air piping and long feed lines (extension cords).
- Make sure that the inlet air is dry and dust-free.
- Do not set up the compressor in a damp or wet room.
- The compressor shall be operated in suitable rooms (well ventilated, ambient temperature +5°C to 40°C) only. The room must not contain any dusts, acids, vapors, explosive or inflammable gases.
- The compressor is suitable for operating in dry rooms. The compressor must not be used in areas where splash-water is used for work.

GB

Assembling and operating

Warning!

It is essential to assemble the device completely before commissioning!

Tire inflation gauge with adapters (Fig. 1/Pos.7)

Working pressure in bar 0-8

Range of application:

- The tire inflation gauge enables easy and accurate inflation of car tires. The pressure gauge is used to check the tire pressure. The integrated drain valve (e) can be used to reduce the tire pressure when it is too high.
- The tire inflation gauge is equipped with a valve adapter for automobile valves.

Warning! The pressure gauge is not calibrated! Please check the tire pressure immediately after filling, e.g. at a service station.

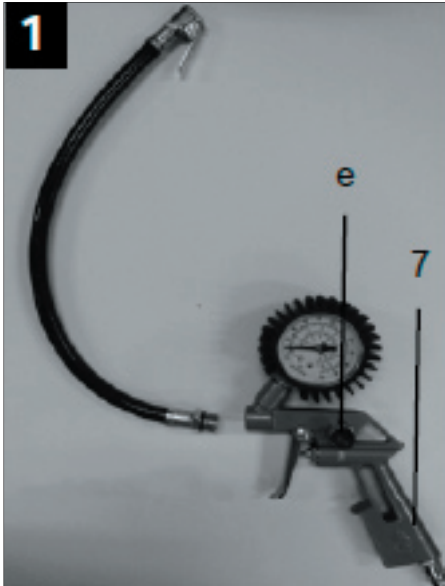

Application as a blow gun (Fig. 2)

To use the tire inflator as a blow gun, first unscrew the hose with the valve adapter for car tires.

Area of application:

- For cleaning/blowing out cavities or places that are hard to reach, as well as for cleaning contaminated implements. The infinitely variable trigger lever facilitates precise dosing of compressed air.

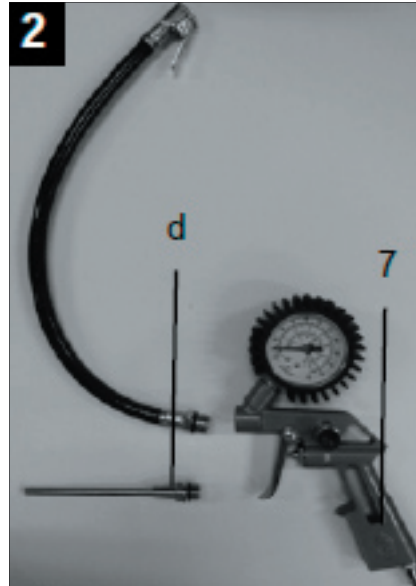

Instructions for the adapter set

The following overview shows how the adapters for the various valves are used properly.

Ball needle (Fig. 3)

- **Area of application:** For inflating balls
- The ball needle can be used to inflate different types of balls



Valve adapter (Fig. 4)

- **Area of application:** Fits Dunlop valves of bicycle tires.
- For inflating automobile tires, see tire inflators with adapters



Adapter 3 (Fig. 5)

- **Area of application:** For all valves with an internal diameter of 8 mm.
- TIP: Guide the adapter 3 into the valve as shown in Fig. 5.

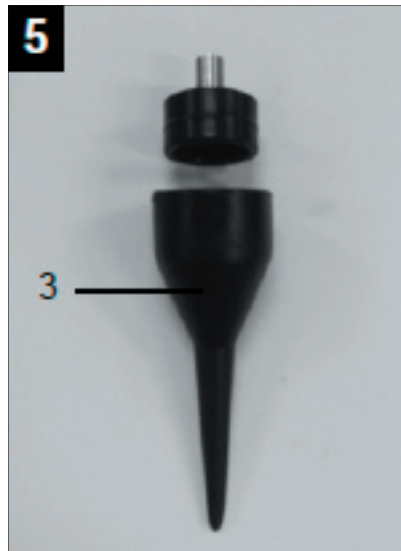

GB

Adapter 4 (Fig. 6)

- Area of application: For screw-on valves.
- Can be used for all commercial swim boats, kayaks or other large items, such as pools that are equipped with a screw-on valve.



Universal conical adapter (Fig. 8/9)

- Area of application: For inflating air mattresses and the like

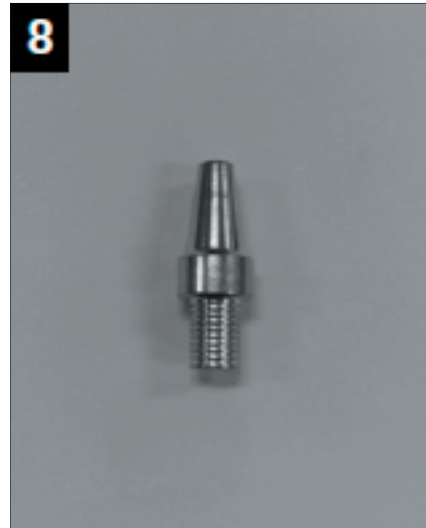

Venting adapter (Fig. 7)

- Area of application: For bleed valves.



Connecting - adapters (Fig. 10)

- Figure 10 shows all the tire inflator gauges (7) and adapters. They are used as mentioned above. The connecting tube (f) can be used to easily connect the adapter with the tire inflator (7).
- For all valves with an inner diameter from 8 mm, there is a corresponding adapter for connecting the tube (f).
- Tire inflation gauge and quick-action coupling (page 3 and Figure 2, part 4). The connection provides reliable air tightness.

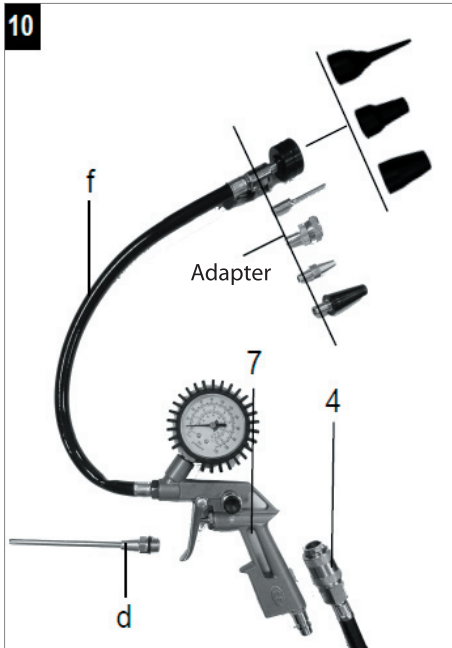

- When cleaning away dust, the blow adapter (d) can be directly attached to the tire inflation gauge with the help of a wrench.

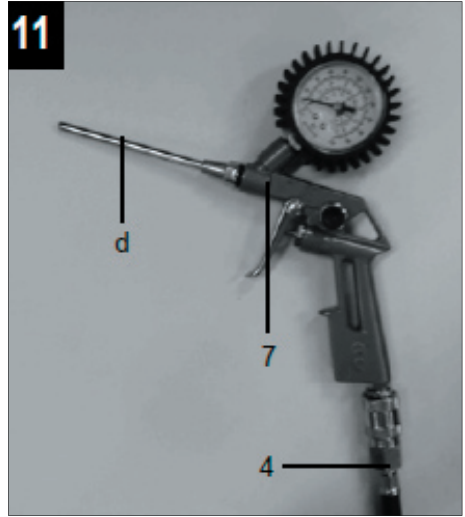

Mains connection

- The compressor is equipped with a power cord with a type F electric plug. This can be connected to any 220V-240V~ 50 Hz socket outlet with a 10 A fuse.
- Before commissioning, make sure that the mains voltage corresponds to the operating voltage for the machine power on the data plate.
- Long feed lines, as well as extensions, cable drums, etc., cause a voltage drop that can prevent the motor from starting.
- At temperatures below +5°C, sluggishness and make it difficult to start the motor.

GB

ON/OFF switch

- The compressor is switched on by pressing the button (2) to position I.
- To switch off the compressor, press the button (2) to position 0.

Electrical connection

The installed electric motor is connected ready for operation. The connection complies with the relevant VDE and DIN regulations. The customer's mains connection and the extension cord used must comply with these regulations.

Defective electric power cord.

The insulation on electric power cords frequently gets damaged.

This can be caused by:

- Pressure points - when power cords are routed through windows or door gaps.
- Kinks due to improper fastening or routing of the power cable.
- Cuts caused when items are pushed or driven over the power cord.
- Insulation damage caused when the power cord is ripped out of the wall socket.
- Cracks due to aging of the insulation.

Do NOT use such defective electric power cords, their defective insulation are a hazard to life.

Check electric power cords regularly for damage. Make sure that while you are examining the power cord it is not connected to the power supply. Electric power cords must comply with the relevant VDE and DIN regulations. Use only power cords marked H05W-F.

By law, the type designation must be printed on the power cord.

AC motor

The mains voltage must be AC220~240V/50Hz. Extension cords up to a length of 25 m must have a cross section of 1.5 square millimeters. Electric equipment shall be connected and/or repaired only by a qualified electrician.

In case of queries, please provide the following data:

- Power type of the motor
- Data on the machine's type plate
- Data on the motor's type plate

Cleaning, maintenance and storage

Warning!

Before performing any cleaning or maintenance work, ensure that the power cord has been disconnected. Risk of injury due to electric shock!

Warning!

Wait until the device has cooled completely. Risk of burns!

Warning!

Before performing any cleaning and/or maintenance work, depressurize the device! Risk of injury!

Cleaning

- Keep the device as clean and dust-free as possible. Use a clean cloth to wipe the device or use low-pressure compressed air to blow clean the device.
- We recommend that you clean the device directly after using it.
- Regularly clean the device with a moist cloth and a little mild soap. Do not use any cleaning or solvent solutions: these could attack the plastic materials used on the device. Make sure that no water can penetrate the device.
- The hose and the spraying tools must be disconnected from the compressor before cleaning. Do not clean the compressor with water, solvent solutions or similar.
- Always transport the equipment in an upright position. Avoid bumping against the fittings.

Storage

Warning!

Disconnect the power plug and then vent the device as well as all connected compressed-air tools. Put away the compressor in such a way that it cannot be started up by any unauthorized persons.

Warning!

Store the compressor in a dry environment and where it cannot be accessed by any unauthorized person. Do not tilt, always store in an upright position.

Storing power plug, hose and accessories

- The power cord can be stored in the lateral compartment on the compressor
- The pressure hose can be stored in the tool compartment.

GB

Trouble shooting

Fault	Possible cause	Remedy
Compressor not working.	<ul style="list-style-type: none"> • No mains voltage. • Mains voltage too low. • Outside temperature too low. • Motor overheated. 	<ul style="list-style-type: none"> • Check cords, power plug, fuse and power outlet. • Avoid extension cords that are too long. Use extension cords that have an adequate core cross section. • Do not operate at outside temperatures below +5°C. • Allow the motor to cool down, where necessary remove the cause of any overheating.
Compressor is working but there is no pressure.	<ul style="list-style-type: none"> • Check valve is leaking • Seals are damaged 	<ul style="list-style-type: none"> • Replace the check valve • Check the seals, have defective seals repaired by an approved specialist workshop.
Compressor is working, the pressure gauge shows pressure but the tools are not working.	<ul style="list-style-type: none"> • Hose connections are leaking. • Quick-action coupling is leaking. • The pressure set on the pressure regulator is too low. 	<ul style="list-style-type: none"> • Check the pressure hose and tools, replace if necessary. • Check the quick-action coupling, replace if necessary. • Open the pressure regulator more.

Service centre

Note: Please quote the product model number in connection with all inquiries.

The model number is shown on the front of this manual and on the product rating plate.

For:

- Complaints
- Replacement parts
- Returns
- Guarantee issues
- www.schou.com

Environmental information



Electrical and electronic equipment (EEE) contains materials, components and substances that may be hazardous and harmful to human health and the environment if waste electrical and electronic equipment (WEEE) is not disposed of correctly. Products marked with a crossed-out wheeled bin are electrical and electronic equipment. The crossed-out wheeled bin indicates that waste electrical and electronic equipment must not be disposed of with unsorted household waste, but must be collected separately.

Manufactured in P.R.C.

Manufacturer:

Schou Company A/S
Nordager 31
DK-6000 Kolding

All rights reserved. The content of this manual may not be reproduced, either in full or in part, in any way by electronic or mechanical means, e.g. photocopying or publication, translated or saved in an information storage and retrieval system without written permission from Schou Company A/S.

GB

EC DECLARATION OF CONFORMITY

Manufacturer:	
Company name:	Schou Company A/S
Address	Nordager 31
Zip code	6000
City	Kolding
Country	Denmark
hereby declares that the product	
Product designation:	Air compressor, 1100 W Brand PROBUILDER. Art. No. 43660
conforms to the provisions of the following EC Directive(s) (including all applicable amendments)	
Reference No.	Title
2006/42/EC	Machinery Directive
2014/30/EU	EMC Directive
2000/14/EC & 2005/88/EC	Directive on noise emissions by outdoor equipment
2011/65/EU	RoHS
Reference to standards and/or technical specifications applicable to this certificate of conformity or parts thereof:	
Harmonized standard No.	Title of the standard
EN 1012-1:2010	
EN 60335-1:2012+A13:2017	
EN 55014-1:2017	
EN 55014-1:2006+A2:2011	
EN 55014-2:2015	
EN 55014-2:1997+A2:2008	
EN 61000-3-2:2014	
EN 61000-3-3:2013	
EN 63000:2008	

Other standards and/or technical specifications:	
Standard or technical specification	Title of the standard or the technical specification
Guaranteed sound power level: 97 dB(A)	
(1) Where possible, reference shall be made to the applicable parts or provisions of the standard or technical specification.	
<p>Kolding 01/11/2020</p>  <p>Kirsten Vibeke Jensen Product Safety Manager</p>	

GB

KOMPRESSOR

Einleitung

HINWEIS:

Der Hersteller dieses Gerätes haftet nach dem geltenden Produkthaftungsgesetz nicht für Schäden, die an diesem Gerät oder durch dieses Gerät entstehen bei:

- unsachgemäßer Behandlung,
- Nichtbeachtung der Bedienungsanweisung,
- Reparaturen durch Dritte, nicht autorisierte Fachkräfte,
- Einbau und Austausch von nicht originalen Ersatzteilen,
- nicht bestimmungsgemäßer Verwendung,
- Ausfällen der elektrischen Anlage bei Nichtbeachtung der elektrischen Vorschriften und VDE-Bestimmungen 0100, DIN 57113 / VDE0113.

Beachten Sie:

Lesen Sie vor der Montage und vor Inbetriebnahme den gesamten Text der Bedienungsanleitung durch.

Diese Bedienungsanleitung soll es Ihnen erleichtern, Ihr Elektrowerkzeug kennenzulernen und dessen bestimmungsgemäßen Einsatzmöglichkeiten zu nutzen.

Die Bedienungsanleitung enthält wichtige Hinweise, wie Sie mit dem Elektrowerkzeug sicher, fachgerecht und wirtschaftlich arbeiten, und wie Sie Gefahren vermeiden, Reparaturkosten sparen, Ausfallzeiten verringern und die Zuverlässigkeit und Lebensdauer des Elektrowerkzeugs erhöhen.

Zusätzlich zu den Sicherheitsbestimmungen dieser Bedienungsanleitung müssen Sie unbedingt die für den Betrieb des Elektrowerkzeugs geltenden Vorschriften Ihres Landes beachten.

Bewahren Sie die Bedienungsanleitung, in einer Plastikhülle geschützt vor Schmutz und Feuchtigkeit, bei dem Elektrowerkzeug auf. Sie muss von jeder Bedienungsperson vor Aufnahme der Arbeit gelesen und sorgfältig beachtet werden.

An dem Elektrowerkzeug dürfen nur Personen arbeiten, die im Gebrauch des Elektrowerkzeugs unterwiesen und über die damit verbundenen Gefahren unterrichtet sind. Das geforderte Mindestalter ist einzuhalten.

Neben den in dieser Bedienungsanleitung enthaltenen Sicherheitshinweisen und den besonderen Vorschriften Ihres Landes sind die für den Betrieb von baugleichen Geräten allgemein anerkannten technischen Regeln zu beachten.

Gerätebeschreibung

1. Transportgriff
2. Ein-/ Aus-Schalter
3. Kompressorgehäuse
4. Schnellkupplung (geregelt Druckluft)
5. Druckschlauch
6. Netzkabel



Entpacken

- Öffnen Sie die Verpackung und nehmen Sie das Gerät vorsichtig heraus.
- Entfernen Sie das Verpackungsmaterial sowie Verpackungs- und Transportsicherungen (falls vorhanden).
- Überprüfen Sie, ob der Lieferumfang vollständig ist.
- Kontrollieren Sie das Gerät und die Zubehörteile auf Transportschäden.
- Bewahren Sie die Verpackung nach Möglichkeit bis zum Ablauf der Garantiezeit auf.

ACHTUNG!

Gerät und Verpackungsmaterialien sind kein Kinderspielzeug!

Kinder dürfen nicht mit Kunststoffbeuteln, Folien und Kleinteilen spielen! Es besteht Verschluckungs- und Erstickungsgefahr!

Bestimmungsgemäße Verwendung

Der Kompressor dient zum Erzeugen von Druckluft für druckluftbetriebene Werkzeuge, welche mit einer Luftmenge bis ca. 180 l/min. betrieben werden können (z.B. Reifenfüller, Ausblaspistole und Lackierpistole).

Aufgrund der begrenzten Luftfördermenge ist es nicht möglich, Werkzeuge zu betreiben, welche einen sehr hohen Luftverbrauch aufweisen (z.B. Schwingschleifer, Stabschleifer und Schlagschrauber).

Die Maschine darf nur nach ihrer Bestimmung verwendet werden. Jede weitere darüber hinausgehende Verwendung ist nicht bestimmungsgemäß. Für daraus hervorgerufene Schäden oder Verletzungen aller Art haftet der Benutzer/Bediener und nicht der Hersteller.

Bitte beachten Sie, dass unsere Geräte bestimmungsgemäß nicht für den gewerblichen, handwerklichen oder industriellen Einsatz konstruiert wurden. Wir übernehmen keine Gewährleistung, wenn das Gerät in Gewerbe-, Handwerks- oder Industriebetrieben sowie bei gleichzusetzenden Tätigkeiten eingesetzt wird.

DE

Sicherheitshinweise

Achtung! Beim Gebrauch dieses Kompressors sind zum Schutz gegen elektrischen Schlag, Verletzungs- und Brandgefahr folgende grundsätzlichen Sicherheitsmaßnahmen zu beachten.

Lesen und beachten Sie diese Hinweise, bevor Sie das Gerät benutzen

Sicheres Arbeiten

- 1 Halten Sie Ihren Arbeitsbereich in Ordnung
 - Unordnung im Arbeitsbereich kann Unfälle zur Folge haben.
- 2 Berücksichtigen Sie Umgebungseinflüsse
 - Setzen Sie Elektrowerkzeuge nicht dem Regen aus.
 - Benutzen Sie Elektrowerkzeuge nicht in feuchter oder nasser Umgebung. Gefahr durch Stromschlag!
 - Sorgen Sie für gute Beleuchtung des Arbeitsbereichs.
 - Benutzen Sie Elektrowerkzeuge nicht, wo Brand- oder Explosionsgefahr besteht.
- 3 Schützen Sie sich vor elektrischem Schlag
 - Vermeiden Sie Körperberührung mit geerdeten Teilen (z. B. Rohren, Radiatoren, Elektroherden, Kühlgeräten).
- 4 Halten Sie Kinder fern!
 - Lassen Sie andere Personen nicht das Werkzeug und das Kabel berühren, halten Sie sie von Ihrem Arbeitsbereich fern.
- 5 Bewahren Sie unbenutzte Elektrowerkzeuge sicher auf
 - Unbenutzte Elektrowerkzeuge sollten an einem trockenen, hochgelegenen oder abgeschlossenen Ort, außerhalb der Reichweite von Kindern, abgelegt werden.
- 6 Überlasten Sie Ihr Elektrowerkzeug nicht
 - Sie arbeiten besser und sicherer im angegebenen Leistungsbereich.
- 7 Tragen Sie geeignete Kleidung
 - Tragen Sie keine weite Kleidung oder Schmuck, sie könnten von beweglichen Teilen erfasst werden.
 - Bei Arbeiten im Freien sind Gummihandschuhe und rutschfestes Schuhwerk empfehlenswert.
 - Tragen Sie bei langen Haaren ein Haarnetz.
- 8 Verwenden Sie das Kabel nicht für Zwecke, für die es nicht bestimmt ist
 - Benutzen Sie das Kabel nicht, um den Stecker aus der Steckdose zu ziehen. Schützen Sie das Kabel vor Hitze, Öl und scharfen Kanten.
- 9 Pflegen Sie Ihre Werkzeuge mit Sorgfalt
 - Halten Sie Ihren Kompressor sauber, um gut und sicher zu arbeiten.
 - Befolgen Sie die Wartungsvorschriften.
 - Kontrollieren Sie regelmäßig die Anschlussleitung des Elektrowerkzeugs und lassen Sie diese bei Beschädigung von einem anerkannten Fachmann erneuern.
 - Kontrollieren Sie Verlängerungsleitungen regelmäßig und ersetzen Sie diese, wenn sie beschädigt sind.
- 10 Ziehen Sie den Stecker aus der Steckdose
 - Bei Nichtgebrauch des Elektrowerkzeugs, vor der Wartung und beim Wechsel von Werkzeugen wie z. B. Sägeblatt, Bohrer, Fräser.
- 11 Vermeiden Sie unbeabsichtigten Anlauf
 - Vergewissern Sie sich, dass der Schalter beim Einstecken des Steckers in die Steckdose ausgeschaltet ist.

- 12 Benutzen Sie Verlängerungskabel für den Außenbereich
- Verwenden Sie im Freien nur dafür zugelassene und entsprechend gekennzeichnete Verlängerungskabel.
 - Verwenden Sie die Kabeltrommel nur im abgerollten Zustand.
- 13 Seien Sie stets aufmerksam
- Achten Sie darauf, was Sie tun. Gehen Sie mit Vernunft an die Arbeit. Benutzen Sie das Elektrowerkzeug nicht, wenn Sie unkonzentriert sind.
- 14 Überprüfen Sie das Elektrowerkzeug auf eventuelle Beschädigungen
- Vor weiterem Gebrauch des Elektrowerkzeugs müssen Schutzvorrichtungen oder leicht beschädigte Teile sorgfältig auf ihre einwandfreie und bestimmungsgemäße Funktion untersucht werden.
 - Überprüfen Sie, ob die beweglichen Teile einwandfrei funktionieren und nicht klemmen oder ob Teile beschädigt sind. Sämtliche Teile müssen richtig montiert sein und alle Bedingungen erfüllen, um den einwandfreien Betrieb des Elektrowerkzeugs zu gewährleisten.
 - Beschädigte Schutzvorrichtungen und Teile müssen bestimmungsgemäß durch eine anerkannte Fachwerkstatt repariert oder ausgewechselt werden, soweit nichts anderes in der Bedienungsanleitung angegeben ist.
 - Beschädigte Schalter müssen bei einer Kundendienstwerkstatt ersetzt werden.
 - Benutzen Sie keine fehlerhaften oder beschädigten Anschlussleitungen.
 - Benutzen Sie keine Elektrowerkzeuge, bei denen sich der Schalter nicht ein- und ausschalten lässt.
- 15 Lassen Sie Ihr Elektrowerkzeug durch eine Elektrofachkraft reparieren
- Dieses Elektrowerkzeug entspricht den einschlägigen Sicherheitsbestimmungen. Reparaturen dürfen nur von einer Elektrofachkraft ausgeführt werden, indem Originalersatzteile verwendet werden; anderenfalls können Unfälle für den Benutzer entstehen.
- 16 Achtung!
- Zu Ihrer eigenen Sicherheit, benutzen Sie nur Zubehör und Zusatzgeräte, die in der Bedienungsanleitung angegeben oder vom Hersteller empfohlen oder angegeben werden. Der Gebrauch anderer als der in der Bedienungsanleitung oder im Katalog empfohlenen Einsatzwerkzeuge oder Zubehöre kann eine persönliche Verletzungsgefahr für Sie bedeuten.
- 17 Geräusch
- Bei Verwendung des Kompressors Gehörschutz tragen.
- 18 Austausch der Anschlussleitung
- Wenn die Anschlussleitung beschädigt wird, muss sie vom Hersteller oder einer Elektrofachkraft ersetzt werden, um Gefährdungen zu vermeiden. Gefahr durch Stromschläge
- 19 Befüllung von Reifen
- Kontrollieren Sie den Reifendruck unmittelbar nach der Befüllung durch ein geeignetes Manometer, z.B. an einer Tankstelle.
- 20 Straßenfahrbare Kompressoren im Baustellenbetrieb
- Achten Sie darauf, dass alle Schläuche und Armaturen für den höchst zulässigen Arbeitsdruck des Kompressors geeignet sind.

21 Aufstellort

- Stellen Sie den Kompressor nur auf einer ebenen Fläche auf.

Zusätzliche Sicherheitshinweise

Sicherheitshinweise zum Arbeiten mit Druckluft und Ausblaspistolen

- Verdichterpumpe und Leitungen erreichen im Betrieb hohe Temperaturen. Berührungen führen zu Verbrennungen.
- Die vom Kompressor angesaugte Luft ist frei von Beimengungen zu halten, die in der Verdichterpumpe zu Bränden oder Explosionen führen können.
- Halten Sie beim Lösen der Schlauchkupplung das Kupplungsstück des Schlauches mit der Hand fest. So vermeiden Sie Verletzungen durch den zurückschnellenden Schlauch.
- Bei Arbeiten mit der Ausblaspistole Schutzbrille tragen. Durch Fremdkörper und weggeblasene Teile können leicht Verletzungen verursacht werden.
- Mit der Ausblaspistole keine Personen anblasen oder Kleidung am Körper reinigen. Verletzungsgefahr!
- Es ist empfohlen, dass Zuführschlauche bei Drücken über 7 bar mit einem Sicherheitskabel, z.B. einem Drahtseil ausgestattet werden sollten.

Sicherheitshinweise beim Farbspritzen

- Keine Lacke oder Lösungsmittel mit einem Flammpunkt von weniger als 55° C verarbeiten. Explosionsgefahr!
- Lacke und Lösungsmittel nicht erwärmen. Explosionsgefahr!

- Werden gesundheitsschädliche Flüssigkeiten verarbeitet, sind zum Schutz Filtergeräte (Gesichtsmasken) erforderlich. Beachten Sie auch die von den Herstellern solcher Stoffe gemachten Angaben über Schutzmaßnahmen.
- Die auf den Umverpackungen der verarbeiteten Materialien aufgebrachten Angaben und Kennzeichnungen der Gefahrstoffverordnung sind zu beachten. Gegebenenfalls sind zusätzliche Schutzmaßnahmen zu treffen, insbesondere geeignete Kleidung und Masken zu tragen.
- Während des Spritzvorgangs sowie im Arbeitsraum darf nicht geraucht werden. Explosionsgefahr! Auch Farbdämpfe sind leicht brennbar.
- Feuerstellen, offenes Licht oder funkschlagende Maschinen dürfen nicht vorhanden sein bzw. betrieben werden.
- Speisen und Getränke nicht im Arbeitsraum aufbewahren oder verzehren. Farbdämpfe sind gesundheitsschädlich.
- Der Arbeitsraum muss größer als 30 m³ sein und es muss ausreichender Luftwechsel beim Spritzen und Trocknen gewährleistet sein.
- Nicht gegen den Wind spritzen. Grundsätzlich beim Verspritzen von brennbaren bzw. gefährlichen Spritzgütern die Bestimmungen der örtlichen Polizeibehörde beachten.
- Verarbeiten Sie in Verbindung mit dem PVC Druckschlauch keine Medien wie Testbenzin, Butylalkohol und Methylchlorid. Diese Medien zerstören den Druckschlauch.

Technische Daten

Netzanschluss	220 V- 240V~ 50 Hz
Motorleistung W	max. 1100
Betriebsart	S3(15%)
Kompressor-Drehzahl	4300 min ⁻¹
Betriebsdruck	max. 8 bar
Schmierungstyp	Ölfrei
Theo. Ansaugleistung l/min	180
Schutzart	IP20
Gerätegewicht in kg	4,7
Schalleistungspegel, L _{WA}	97 dB

Die Geräuschemissionswerte wurden entsprechend EN ISO 3744 ermittelt.

Tragen Sie einen Gehörschutz.

Die Einwirkung von Lärm kann Gehörverlust bewirken.

Vor Inbetriebnahme

Überzeugen Sie sich vor dem Anschließen, dass die Daten auf dem Typenschild mit den Netzdaten übereinstimmen.

- Überprüfen Sie das Gerät auf Transportschäden. Etwaige Schäden sofort dem Transportunternehmen melden, mit dem der Kompressor angeliefert wurde.
- Die Aufstellung des Kompressors muss in der Nähe des Verbrauchers erfolgen.
- Lange Luftleitungen und lange Zuleitungen (Verlängerungskabel) sind zu vermeiden.
- Auf trockene und staubfreie Ansaugluft achten.
- Den Kompressor nicht in feuchtem oder nassem Raum aufstellen.
- Der Kompressor darf nur in geeigneten Räumen (gut belüftet, Umgebungstemperatur +5°C bis 40°C) betrieben werden. Im Raum dürfen sich keine Stäube, keine Säuren, Dämpfe, explosive oder entflammbare Gase befinden.
- Der Kompressor ist geeignet für den Einsatz in trockenen Räumen. In Bereichen, in denen mit Spritzwasser gearbeitet wird, ist der Einsatz nicht zulässig.

DE

Aufbau und Bedienung

Achtung!

Vor der Inbetriebnahme das Gerät unbedingt komplett montieren!

Reifenfüllmesser mit Adaptern (Abb. 1/Pos.7)

Arbeitsdruck in bar 0-8

Einsatzbereich:

- Der Reifenfüllmesser ermöglicht ein einfaches und genaues Befüllen von Autoreifen. Das Manometer dient zur Kontrolle des Reifendrucks. Mit dem integrierten Ablassventil (e) ist es möglich, einen zu hohen Reifendruck zu senken.
- Der Reifenfüllmesser ist mit einem Ventiladapter für Autoreifenventile ausgestattet.

Achtung! Das Manometer ist nicht kalibriert! Bitte kontrollieren Sie nach dem Befüllen sofort den Reifendruck, z. B. an einer Tankstelle.

Verwendung als Ausblaspistole (Abb. 2)

Um den Reifenfüllmesser als Ausblaspistole zu verwenden muss zuerst der Schlauch mit dem Ventiladapter für Autoreifen abgeschraubt werden.

Einsatzbereich:

- Zum Reinigen/Ausblasen von Hohlräumen oder schwer zugänglichen Stellen sowie zum Reinigen von verschmutzten Arbeitsgeräten. Der stufenlos bedienbare Abzugshebel ermöglicht eine exakte Dosierung der Druckluft

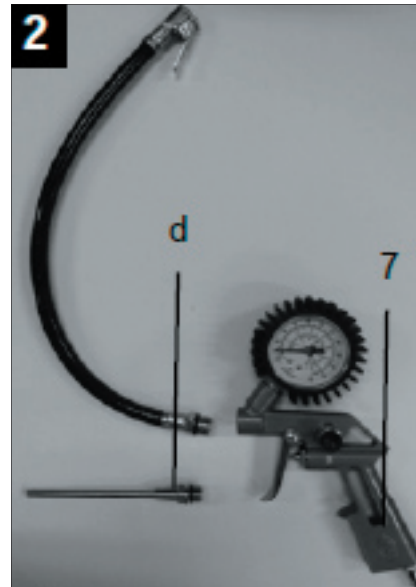
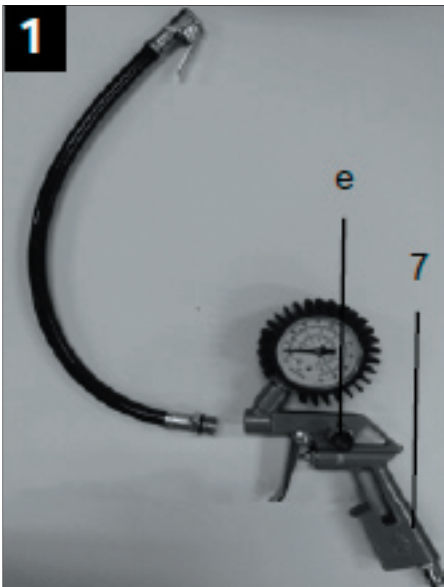

Anleitung für das Adapterset

Aus der folgenden Übersicht entnehmen Sie die richtige Benutzung der Adapter für die verschiedenen Ventile.

Ballnadel (Abb. 3)

- **Einsatzbereich: Zum Aufpumpen von Bällen**
- Die Ball-Nadel kann zum Aufpumpen von unterschiedlichen Bällen verwendet werden



Adapter 3 (Abb. 5)

- **Einsatzbereich: Für alle Ventile mit einem Innendurchmesser 8 mm.**
- **TIPP:** Führen Sie den Adapter 3 in das Ventil ein, wie in Abb. 5.

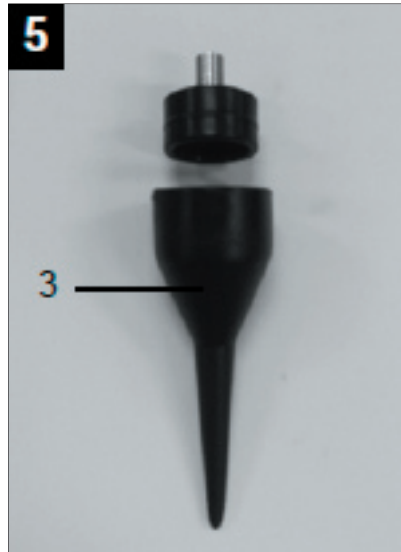

Ventil-Adapter (Abb. 4)

- **Einsatzbereich: Passt für Blitz-Ventile von Fanradreifen.**
- Zum Befüllen von Autoreifen, siehe Reifenfüllmesser mit Adaptern

Adapter 4 (Abb. 6)

- Einsatzbereich: Für Schraubventile.
- Sie können ihn für alle handelsüblichen Badeboote, Kajaks oder andere grobe Artikel, wie zum Beispiel Pools, die mit einem Schraubventil ausgestattet sind, verwenden.



Konischer Universaladapter (Abb. 8/9)

- Einsatzbereich: Zum Befüllen für Luftmatratzen und ähnlichem.

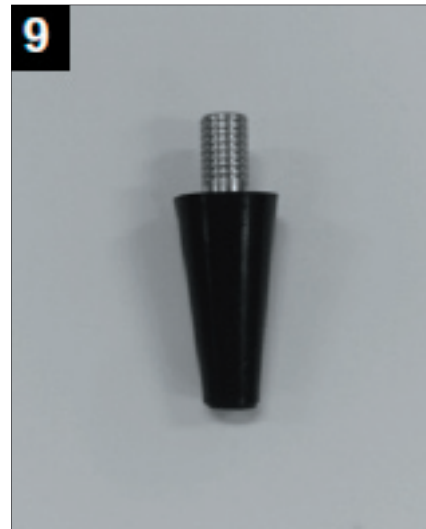
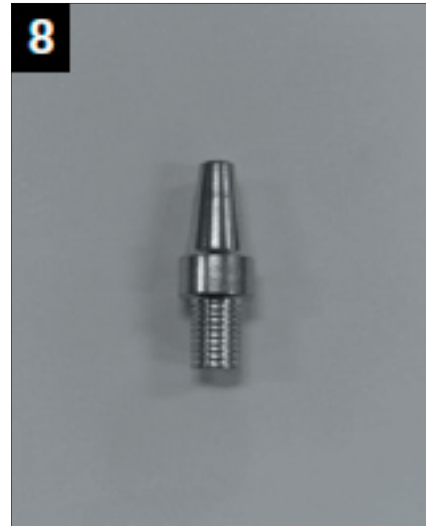

Entlüftungs-Adapter (Bild 7)

- Einsatzbereich: Für Entlüftungsventile.



Verbinden - Adapter (Abb. 10)

- Abbildung 10 enthält alle der Reifenfüllmesser (7) und Adapter. Ihre Verwendung wie oben erwähnt. Mit dem Verbindungsrohr (f) können Sie den Adapter mit dem Reifenfüllmesser (7) einfach erschließen.
- Für alle Ventile mit einem Innendurchmesser ab 8 mm gibt es einen entsprechenden Adapter zum Verbinden des Rohrs (f).
- Reifenfüllmesser und Schnellkupplung (Seite 3 und Abbildung 2, Teil 4). Zwischen ihnen die Luftdichtigkeit ist zuverlässig.

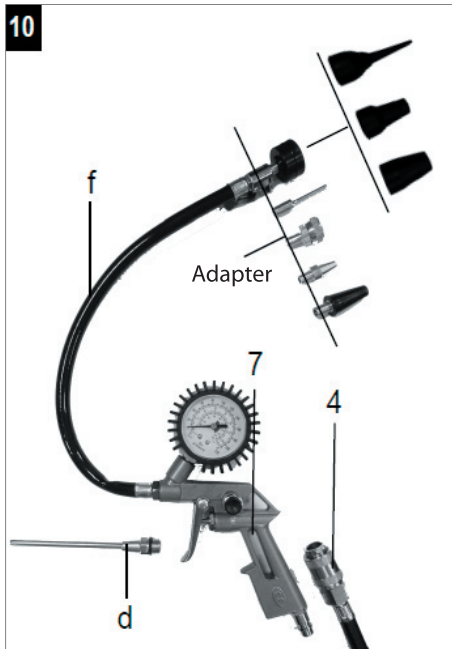

- Beim Reinigen des Staubs können Sie direkt den Ausblasadapter (d) am Reifenfüllmesser mit einem Schraubenschlüssel anbringen.

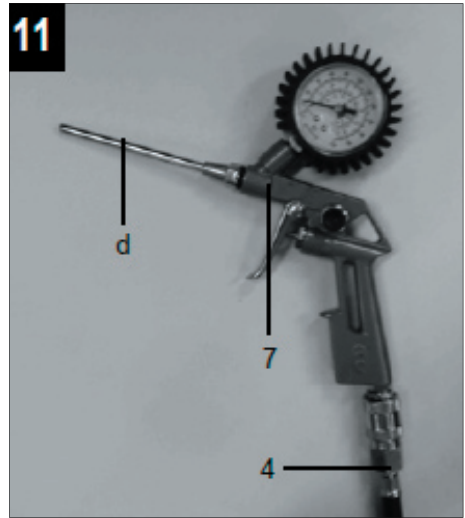

Netzanschluss

- Der Kompressor ist mit einer Netzleitung mit Schutzkontaktstecker ausgerüstet. Dieser kann an jeder Schutzkontaktsteckdose 220V-240V~ 50 Hz, welche mit 10 A abgesichert ist, angeschlossen werden.
- Achten Sie vor Inbetriebnahme darauf, dass die Netzspannung mit der Betriebsspannung mit der Maschinenleistung auf dem Datenschild übereinstimmt.
- Lange Zuleitungen, sowie Verlängerungen, Kabeltrommeln usw. verursachen Spannungsabfall und können den Motoranlauf verhindern.
- Bei niedrigen Temperaturen unter +5 °C ist der Motoranlauf durch Schwergängigkeit gefährdet.

Ein-/Ausschalter

- Durch Drücken des Knopfes (2) auf Position I wird der Kompressor eingeschaltet.
- Zum Ausschalten des Kompressors muss der Knopf (2) auf Position 0 gedrückt werden.

Elektrischer Anschluss

Der installierte Elektromotor ist betriebsfertig angeschlossen. Der Anschluss entspricht den einschlägigen VDE- und DIN-Bestimmungen. Der kundenseitige Netzanschluss sowie die verwendete Verlängerungsleitung müssen diesen Vorschriften entsprechen.

Schadhafte Elektro-Anschlussleitung.

An elektrischen Anschlussleitungen entstehen oft Isolationsschäden.

Ursachen hierfür können sein:

- Druckstellen, wenn Anschlussleitungen durch Fenster oder Türspalten geführt werden.
- Knickstellen durch unsachgemäße Befestigung oder Führung der Anschlussleitung.
- Schnittstellen durch Überfahren der Anschlussleitung.
- Isolationsschäden durch Herausreißen aus der Wandsteckdose.
- Risse durch Alterung der Isolation.

Solch schadhafte Elektro-Anschlussleitungen dürfen nicht verwendet werden und sind aufgrund der Isolationsschäden lebensgefährlich.

Elektrische Anschlussleitungen regelmäßig auf Schäden überprüfen. Achten Sie darauf, dass beim Überprüfen die Anschlussleitung nicht am Stromnetz hängt. Elektrische Anschlussleitungen müssen den einschlägigen VDE- und DIN-Bestimmungen entsprechen. Verwenden Sie nur Anschlussleitungen mit Kennzeichnung H05W-F.

Ein Aufdruck der Typenbezeichnung auf dem Anschlusskabel ist Vorschrift.

Wechselstrommotor

Die Netzspannung muss AC220~240V/50Hz betragen. Verlängerungsleitungen bis 25 m Länge müssen einen Querschnitt von 1,5 Quadratmillimeter aufweisen. Anschlüsse und Reparaturen der elektrischen Ausrüstung dürfen nur von einer Elektro-Fachkraft durchgeführt werden.

Bei Rückfragen bitte folgende Daten angeben:

- Stromart des Motors
- Daten des Maschinen-Typenschildes
- Daten des Motor-Typenschildes

Reinigung, Wartung und Lagerung

Achtung!

Ziehen Sie vor allen Reinigungs- und Wartungsarbeiten den Netzstecker!
Verletzungsgefahr durch Stromstöße!

Achtung!

Warten Sie, bis das Gerät vollständig abgekühlt ist! Verbrennungsgefahr!

Achtung!

Vor allen Reinigungs- und Wartungsarbeiten ist das Gerät drucklos zu machen!
Verletzungsgefahr!

Reinigung

- Halten Sie das Gerät so staub- und schmutzfrei wie möglich. Reiben Sie das Gerät mit einem sauberen Tuch ab oder blasen Sie es mit Druckluft bei niedrigem Druck aus.
- Wir empfehlen, dass Sie das Gerät direkt nach jeder Benutzung reinigen.
- Reinigen Sie das Gerät regelmäßig mit einem feuchten Tuch und etwas Schmierseife. Verwenden Sie keine Reinigungs- oder Lösungsmittel: diese könnten die Kunststoffteile des Gerätes angreifen. Achten Sie darauf, dass kein Wasser in das Geräteinnere gelangen kann.
- Schlauch und Spritzwerkzeuge müssen vor Reinigung vom Kompressor getrennt werden. Der Kompressor darf nicht mit Wasser. Lösungsmitteln o. Ä. gereinigt werden.
- Geräte grundsätzlich stehend transportieren. Anstoßen an die Armaturen ist zu vermeiden.

Lagerung

Achtung!

Ziehen sie den Netzstecker, entlüften sie das Gerät und alle angeschlossenen Druckluftwerkzeuge. Stellen sie den Kompressor so ab, dass dieser nicht von Unbefugten in Betrieb genommen werden kann.

Achtung!

Den Kompressor nur in trockener und für unbefugte unzugänglicher Umgebung aufbewahren. Nicht kippen, nur stehend aufbewahren!

Lagerung Netzstecker, Schlauch und Zubehör

- Das Netzkabel kann seitlich im Fach am Kompressor verstaubt werden
- Der Druckschlauch kann im Werkzeugfach verstaubt werden.

DE

Störungsabhilfe

Störung	Mögliche Ursache	Abhilfe
Kompressor läuft nicht.	<ul style="list-style-type: none"> • Netzspannung nicht vorhanden. • Netzspannung zu niedrig. • Außentemperatur zu niedrig. • Motor überhitzt. 	<ul style="list-style-type: none"> • Kabel, Netzstecker, Sicherung und Steckdose überprüfen. • Zu lange Verlängerungskabel vermeiden. Verlängerungskabel mit ausreichendem Aderquerschnitt verwenden. • Nicht unter +5° C Außentemperatur betreiben. • Motor abkühlen lassen ggf. Ursache der Überhitzung beseitigen.
Kompressor läuft, jedoch kein Druck.	<ul style="list-style-type: none"> • Rückschlagventil undicht • Dichtungen kaputt. 	<ul style="list-style-type: none"> • Rückschlagventil austauschen. • Dichtungen überprüfen, kaputte Dichtungen bei einer Fachwerkstatt ersetzen lassen.
Kompressor läuft, Druck wird am Manometer angezeigt, jedoch Werkzeuge laufen nicht.	<ul style="list-style-type: none"> • Schlauchverbindungen undicht. • Schnellkupplung undicht. • Zu wenig Druck am Druckregler eingestellt. 	<ul style="list-style-type: none"> • Druckluftschlauch und Werkzeuge überprüfen, ggf. austauschen. • Schnellkupplung überprüfen, ggf. ersetzen. • Druckregler weiter aufdrehen.

Servicecenter

Hinweis: Bei Anfragen stets die Modellnummer des Produkts angeben.

Die Modellnummer finden Sie auf der Titelseite dieser Gebrauchsanweisung und auf dem Typenschild des Produkts.

Wenn Sie uns brauchen:

- Reklamationen
- Ersatzteile
- Rücksendungen
- Garantiewaren
- www.schou.com

Entsorgung des Gerätes



Altgeräte dürfen nicht in den Hausmüll!

Sollte das Gerät einmal nicht mehr benutzt werden können, so ist jeder Verbraucher gesetzlich verpflichtet, Altgeräte getrennt vom Hausmüll z.B. bei einer Sammelstelle seiner Gemeinde / seines Stadtteils abzugeben. Damit wird gewährleistet, dass die Altgeräte fachgerecht verwertet und negative Wirkungen auf die Umwelt vermieden werden.

Deshalb sind Elektrogeräte mit einer „durchkreuzten Abfalltonne“ gekennzeichnet.

Hergestellt in der Volksrepublik China

Alle Rechte vorbehalten. Der Inhalt dieser Gebrauchsanweisung darf ohne die schriftliche Genehmigung von Schou Company A/S weder ganz noch teilweise in irgendeiner Form unter Verwendung elektronischer oder mechanischer Hilfsmittel, wie zum Beispiel durch Fotokopieren oder Aufnahmen, wiedergegeben, übersetzt oder in einem Informationsspeicher und -abrufsystem gespeichert werden.

DE

EG-KONFORMITÄTSERKLÄRUNG

Hersteller:	
Firmenname:	Schou Company A/S
Adresse	Nordager 31
Postleitzahl	6000
Ort	Kolding
Land	Dänemark
erklärt hiermit, dass das Produkt	
Produktbezeichnung:	Luftkompressor, 1100 W Fabrikat PROBUILDER. Art. Nr. 43660
den Bestimmungen der folgenden EG-Richtlinie(n) (einschließlich aller geltenden Änderungen) entspricht	
Referenz-Nr.	Titel
2006/42/EG	Maschinenrichtlinie
2014/30/EU	EMV-Richtlinie
2000/14/EG & 2005/88/EG	Richtlinie über Geräuschemissionen von zur Verwendung im Freien vorgesehenen Geräten und Maschinen
2011/65/EU	RoHS
Verweis auf Normen und/oder technische Spezifikationen, die für diese Konformitätsbescheinigung oder Teile davon gelten:	
Harmonisierte Norm Nr.	Titel der Norm
EN 1012-1:2010	
EN 60335-1:2012+A13:2017	
EN 55014-1:2017	
EN 55014-1:2006+A2:2011	
EN 55014-2:2015	
EN 55014-2:1997+A2:2008	
EN 61000-3-2:2014	
EN 61000-3-3:2013	
EN 63000:2008	

Andere Normen und/oder technische Spezifikationen:	
Norm oder technische Spezifikation	Titel der Norm oder technischen Spezifikation
Garantierter Schalleistungspegel: 97 dB(A)	
(1) Nach Möglichkeit ist auf die anwendbaren Teile oder Bestimmungen der Norm oder technischen Spezifikation zu verweisen.	
<p>Kolding 01/11/2020</p>  <p>Kirsten Vibeke Jensen Product Safety Manager</p>	

DE

SPRĘŻARKA

Wprowadzenie

UWAGA:

Zgodnie z obowiązującymi przepisami dotyczącymi odpowiedzialności za produkt, producent tego urządzenia nie ponosi odpowiedzialności za uszkodzenie urządzenia ani za szkody wyrządzone przez to urządzenie w przypadku:

- Niewłaściwego obchodzenia się z produktem
- Działania niezgodnego z instrukcją obsługi,
- Napraw dokonywanych przez osoby trzecie, nieupoważnionych specjalistów,
- Montażu nieoryginalnych części zamiennych i wymiany na nieoryginalne części zamienne,
- Niewłaściwego użycia
- Awarii instalacji elektrycznej w przypadku niezgodności z przepisami elektrycznymi i przepisami VDE 0100, DIN 57113 / VDE0113.

Ważne:

Przed montażem i oddaniem urządzenia do eksploatacji należy przeczytać ze zrozumieniem cały tekst instrukcji obsługi.

Niniejsza instrukcja obsługi ma na celu ułatwić użytkownikowi zapoznanie się z elektronarzędziem i używanie go zgodnie z przeznaczeniem.

Instrukcja obsługi zawiera ważne informacje dotyczące bezpiecznej, profesjonalnej i ekonomicznej pracy z elektronarzędziem oraz sposobów na unikanie zagrożeń, zmniejszanie kosztów napraw, redukowanie czasu przestoju oraz zwiększanie niezawodności i wydłużanie okresu użytkowania elektronarzędzia.

Poza przepisami bezpieczeństwa zawartymi w niniejszej instrukcji obsługi należy koniecznie przestrzegać przepisów obowiązujących w danym kraju dotyczących eksploatacji elektronarzędzi.

Należy włożyć instrukcję obsługi w koszulkę, aby zabezpieczyć ją przed zabrudzeniami i wilgocią i przechowywać ją razem z elektronarzędziem. Przed rozpoczęciem pracy każdy operator musi przeczytać instrukcję i uważnie jej przestrzegać.

Tylko osoby, które zostały przeszkolone w zakresie obsługi elektronarzędzi i poinformowane o związanych z tym zagrożeniach, mogą pracować z elektronarzędziem. Należy przestrzegać wymaganego minimalnego wieku użytkownika.

Oprócz wskazówek dotyczących bezpieczeństwa zawartych w niniejszej instrukcji obsługi oraz specjalnych przepisów obowiązujących w danym kraju należy przestrzegać ogólnie uznanych zasad technicznych dotyczących obsługi urządzeń o tej samej konstrukcji.

Opis części

1. Uchwyt do przenoszenia
2. Wyłącznik zasilania
3. Obudowa sprężarki
4. Szybkozłcze (regulowane sprężone powietrze)
5. Wąż ciśnieniowy
6. Przewód zasilający



Rozpakowanie

- Otworzyć opakowanie i ostrożnie wyjąć urządzenie.
- Usunąć materiał opakowaniowy oraz blokady opakowaniowe/transportowe (jeśli występują).
- Sprawdzić, czy wszystkie pozycje objęte zakresem dostawy są kompletne.
- Sprawdzić urządzenie i akcesoria pod kątem ewentualnych uszkodzeń transportowych.
- W razie możliwości zachować opakowanie do momentu wygaśnięcia okresu gwarancji.

PRZESTROGA!

Urządzenie i materiały opakowaniowe nie są zabawkami dla dzieci!

Dzieciom nie wolno bawić się woreczkami, plastikowymi foliami i małymi częściami!
Istnieje ryzyko połamania i uduszenia się!

Zastosowanie

Sprężarka służy do wytwarzania sprężonego powietrza niezbędnego narzędziom pneumatycznym, które mogą pracować przy przepływie powietrza do ok. 180 l/min (np. pompki do opon, pistolety nadmuchowe i pistolety lakiernicze).

Ze względu na ograniczony przepływ powietrza nie jest możliwa praca z narzędziami, które zużywają bardzo dużo powietrza (np. ze szlifierek orbitalnymi, szlifierekami prętowymi i kluczami udarowymi).

Urządzenia można używać tylko zgodnie z jego przeznaczeniem. Każde inne zastosowanie jest niezgodne z przeznaczeniem urządzenia.

Za wszelkie szkody lub obrażenia powstałe w wyniku takiego użycia niezgodnie z przeznaczeniem urządzenia odpowiedzialność ponosi użytkownik/operator, a nie producent.

Należy pamiętać, że nasze urządzenia nie są zaprojektowane ani przeznaczone do użytku komercyjnego, rzemieślniczego lub przemysłowego.

Nie przyjmujemy żadnej gwarancji na urządzenie, jeśli jest ono używane w ramach działalności komercyjnej, rzemieślniczej lub przemysłowej i/lub do podobnej działalności.

Informacje dotyczące bezpieczeństwa

Ostrzeżenie! Podczas użytkowania tej sprężarki należy przestrzegać następujących podstawowych zasad bezpieczeństwa, aby zapewnić sobie ochronę przed porażeniem prądem elektrycznym, ryzykiem obrażeń i pożarem.

Przed rozpoczęciem korzystania z urządzenia należy przeczytać te instrukcje i się do nich zastosować.

Bezpieczna praca

- 1 Należy utrzymywać ład i porządek w miejscu pracy.
 - Nieporządek w miejscu pracy może prowadzić do wypadków.
- 2 Należy uwzględnić wpływy środowiskowe
 - Nie narażać elektronarzędzi na działanie deszczu.
 - Nie używać elektronarzędzi w środowisku wilgotnym lub mokrym. Niebezpieczeństwo porażenia prądem elektrycznym.
 - W miejscu pracy należy koniecznie zapewnić odpowiednie oświetlenie.
 - Nie wolno używać elektronarzędzi w miejscach, w których istnieje zagrożenie pożarem lub wybuchem.
- 3 Należy zabezpieczyć się przed porażeniem prądem elektrycznym
 - Należy unikać fizycznego kontaktu z częściami uziemionymi (np. orurowaniem, grzejnikami, kuchniami elektrycznymi, lodówkami)
- 4 Nie pozwalać dzieciom się zbliżyć!
 - Nie wolno pozwolić, aby inne osoby dotykały narzędzia i/lub przewodu, należy trzymać je z dala od miejsca pracy.
- 5 Przechowywać elektronarzędzia w bezpiecznym miejscu.
 - Nieużywane elektronarzędzia należy przechowywać w suchym, podwyższonym lub zamkniętym miejscu, niedostępnym dla dzieci.
- 6 Nie przeciążać elektronarzędzi
 - Narzędzia pracują lepiej i bezpieczniej w określonym zakresie wydajności.
- 7 Należy nosić odpowiednią odzież.
 - Nie wolno nosić luźnej odzieży ani biżuterii, ponieważ mogą one zostać pochwycone przez ruchome części.
 - Podczas pracy na zewnątrz zalecane są gumowe rękawice oraz obuwie antypoślizgowe.
 - Na długie włosy należy założyć siatkę do włosów.
- 8 Nie wolno używać kabla w sposób niezgodny z przeznaczeniem
 - Aby wyjąć wtyczkę z gniazdka, nie wolno ciągnąć za kabel. Należy chronić kabel przed gorącym, olejem i ostrymi krawędziami.
- 9 Konserwację narzędzi należy przeprowadzać starannie
 - Należy utrzymywać sprężarkę w czystości, aby pracowała ona poprawnie i bezpiecznie.
 - Należy postępować zgodnie z instrukcją konserwacji.
 - Należy regularnie sprawdzać przewód przyłączeniowy elektronarzędzia, a w przypadku jego uszkodzenia należy zlecić jego wymianę przez zatwierdzonego wykwalifikowanego technika.
 - Należy regularnie sprawdzać przewody przedłużające i wymienić je w przypadku ich uszkodzenia.

- 10 Wyciągnąć wtyczkę z gniazdka sieciowego
- Gdy elektronarzędzie nie jest używane, przed wykonaniem prac konserwacyjnych oraz przy wymianie narzędzi, takich jak brzeszczot piły, wiertło, frez frezarki itp.
- 11 Należy unikać przypadkowego uruchomienia.
- Przed podłączeniem wtyczki do gniazdka sieciowego należy upewnić się, że przełącznik znajduje się w pozycji OFF (WYŁ.).
- 12 Do zastosowań zewnętrznych należy stosować przedłużacze
- Należy używać wyłącznie przedłużaczy zatwierdzonych do użytku na zewnątrz i odpowiednio oznakowanych.
 - Podczas używania bębna kablowego należy rozwinąć kabel całkowicie przed użyciem.
- 13 Należy zawsze zachować ostrożność
- Należy zachować ostrożność podczas pracy. Podczas pracy należy kierować się zdrowym rozsądkiem. Nie wolno używać elektronarzędzia, gdy użytkownik jest zdekoncentrowany lub rozproszony.
- 14 Sprawdzić elektronarzędzie pod kątem ewentualnych uszkodzeń
- Przed dalszym użytkowaniem elektronarzędzia należy dokładnie sprawdzić urządzenia zabezpieczające oraz poszczególne części pod kątem drobnych uszkodzeń, aby upewnić się, że są one w prawidłowym stanie technicznym i nadają się do użytku zgodnie z przeznaczeniem.
 - Należy sprawdzić, czy części ruchome działają prawidłowo i nie blokują się, oraz czy nie są uszkodzone. Wszystkie części muszą być prawidłowo zamontowane i muszą spełniać wszystkie warunki niezbędne do zapewnienia prawidłowej pracy elektronarzędzia.
- 15 Naprawy elektronarzędzia należy zlecać tylko uprawnionym elektrykom
- Uszkodzone urządzenia i części ochronne muszą być naprawiane lub wymieniane zgodnie z ich przeznaczeniem w zatwierdzonym specjalistycznym warsztacie, chyba że w instrukcji obsługi podano inaczej.
 - Uszkodzone przełączniki należy wymienić w autoryzowanym warsztacie serwisowym.
 - Nie należy używać uszkodzonych lub wadliwych przewodów połączeniowych.
 - Nie używać elektronarzędzi, jeżeli wyłącznik nie działa prawidłowo.
- 16 Ostrzeżenie!
- To elektronarzędzie spełnia odpowiednie przepisy dotyczące bezpieczeństwa. Naprawy mogą być wykonywane wyłącznie przez uprawnionego elektryka przy użyciu oryginalnych części zamiennych, w przeciwnym razie użytkownik może ulec wypadkowi.
- 17 Poziom emisji hałasu
- Podczas korzystania ze sprzętarki należy stosować środki ochrony słuchu.

- 18 Wymiana przewodu przyłączeniowego
- Jeśli przewód połączeniowy jest uszkodzony, musi zostać wymieniony przez producenta lub wykwalifikowanego elektryka w celu uniknięcia zagrożeń. Ryzyko porażenia prądem elektrycznym
- 19 Pompowanie opon
- Ciśnienie w oponach należy sprawdzać natychmiast po napompowaniu za pomocą odpowiedniego manometru, np. w warsztacie samochodowym.
- 20 Sprężarki przewoźne do obsługi placu budowy
- Należy upewnić się, że wszystkie węże i złączki nadają się do pracy przy najwyższym dopuszczalnym ciśnieniu roboczym sprężarki.
- 21 Miejsce montażu
- Sprężarka musi być zawsze ustawiona na równej powierzchni.

- Nie należy używać pistoletu nadmuchowego do wydmuchiwania powietrza na inne osoby lub do czyszczenia odzieży na ciele. Ryzyko odniesienia obrażeń ciała!
- Przy ciśnieniu powyżej 7 barów zaleca się, aby węże doprowadzające były wyposażone w linkę bezpieczeństwa, np. linkę stalową.

Wskazówki bezpieczeństwa dotyczące malowania natryskowego

- Nie używać żadnych farb ani rozpuszczalników o temperaturze zapłonu poniżej 55°C. Niebezpieczeństwo wybuchu!
- Nie podgrzewać farb ani rozpuszczalników. Niebezpieczeństwo wybuchu!
- Podczas pracy ze szkodliwymi cieczami lub przy ich przenoszeniu wymagane są urządzenia filtrujące (maski twarzowe) zapewniające odpowiednią ochronę. Należy również postępować zgodnie z informacjami na temat środków ochronnych dostarczonych przez producentów takich substancji.
- Należy przestrzegać informacji i etykiet zawartych w Przepisach o substancjach niebezpiecznych umieszczonych na zewnętrznych opakowaniach przetwarzanych substancji. W razie potrzeby należy zastosować dodatkowe środki ochronne, w szczególności należy nosić odpowiednią odzież i maskę.
- Palenie tytoniu nie jest dozwolone podczas procesu malowania natryskowego ani w miejscu pracy. Niebezpieczeństwo wybuchu! Opary farb są również wysoce łatwopalne.
- W pobliżu nie może być palących się kominków, źródeł nieosłoniętego płomienia ani iskrzących urządzeń, które nie mogą pracować w pobliżu.

Dodatkowe zasady bezpieczeństwa

Instrukcje bezpieczeństwa dotyczące pracy ze sprężonym powietrzem i pistoletami nadmuchowymi

- Podczas pracy pompa i przewody sprężarki bardzo mocno się rozgrzewają. Kontakt z nimi spowoduje oparzenia.
- Powietrze zasysane przez sprężarkę musi być wolne od zanieczyszczeń, które mogłyby spowodować pożar lub wybuchy w pompie sprężarki.
- Podczas rozłączania złącza węża należy mocno trzymać element łączący węża ręką. Zapobiegnie to urazom spowodowanym przez odskakujący wąż.
- Podczas pracy z pistoletem nadmuchowym należy nosić okulary ochronne. Ciała obce i zdmuchnięte części mogą łatwo spowodować obrażenia.

- Nie wolno przechowywać ani spożywać żywności i napojów w miejscu pracy. Opary farb są szkodliwe dla zdrowia.
- Obszar roboczy musi charakteryzować się kubaturą większą niż 30 m³, a podczas natryskiwania i suszenia należy zapewnić wystarczającą wymianę powietrza.
- Nie wolno rozpylać cieczy pod wiatr. Podczas opryskiwania substancjami łatwopalnymi lub niebezpiecznymi należy zawsze przestrzegać lokalnych przepisów.
- W połączeniu z węzłem ciśnieniowym z PCW nie należy używać takich substancji jak benzyna lakowa, alkohol butylowy i chlorek metylenu. Substancje te niszczą wąż ciśnieniowy.

Dane techniczne

Przyłącze zasilania	220–240 V, ~50 Hz
Moc silnika [W]	maks. 1100
Tryb pracy	S3 (15%)
Prędkość sprężarki	4300 obr./min
Ciśnienie robocze	maks. 8 barów
Typ smarowania	Bezolejowy
Teoretyczna wydajność ssania [l/min]	180
Klasa ochrony	IP20
Waga sprzętu [kg]	4,7
Poziom natężenia dźwięku L _{WA}	97 dB

Wartości emisji hałasu zostały określone zgodnie z normą EN ISO 3744.

Nosić środki ochrony słuchu.

Narażenie na hałas może spowodować utratę słuchu.

Przed rozpoczęciem pracy

Przed podłączeniem urządzenia należy sprawdzić, czy dane na tabliczce znamionowej są zgodne z danymi zasilania sieciowego.

- Sprawdzić urządzenie pod kątem uszkodzeń transportowych. Należy niezwłocznie zgłaszać wszelkie uszkodzenia firmie transportowej, która dostarczyła sprzęarkę.
- Sprężarkę należy ustawić w pobliżu obciążenia, które ma być zasilane.
- Należy unikać długich przewodów powietrznych i długich przewodów zasilających (przewodów przedłużających).
- Należy upewnić się, że powietrze wlotowe jest suche i wolne od pyłu.
- Nie ustawiać sprężarki w wilgotnym lub mokrym pomieszczeniu.
- Sprężarka powinna pracować tylko w odpowiednich pomieszczeniach (dobrze wentylowanych, temperatura otoczenia od +5° do 40°C). Pomieszczenie nie może zawierać żadnych pyłów, kwasów, oparów, gazów wybuchowych lub łatwopalnych.
- Sprężarka jest przystosowana do pracy w suchych pomieszczeniach.
- Nie wolno używać sprężarki w miejscach, gdzie do pracy wykorzystywana jest woda rozpryskowa.

Montaż i obsługa

Ostrzeżenie!

Przed uruchomieniem należy koniecznie całkowicie zmontować urządzenie!

Manometr do pompowania opon z przejściówkami (Rys. 1 / Poz. 7)

Ciśnienie robocze w barach 0–8

Zakres stosowania:

- Manometr do pompowania opon umożliwia łatwe i dokładne pompowanie opon samochodowych. Manometr służy do sprawdzania ciśnienia w oponach. Zintegrowany zawór spustowy (e) może posłużyć do zmniejszenia ciśnienia w oponach, gdy jest ono zbyt wysokie.
- Manometr do pompowania opon jest wyposażony w przejściówkę zaworu do zaworów samochodowych.

Ostrzeżenie! Manometr nie jest skalibrowany! Ciśnienie w oponach należy sprawdzać natychmiast po napompowaniu, np. w warsztacie samochodowym.

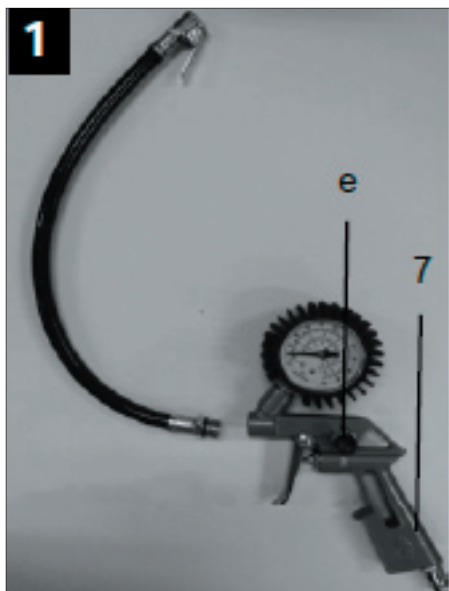

Zastosowanie jako pistolet nadmuchowy (Rys. 2)

Aby użyć pompki do opon jako pistoletu nadmuchowego, należy najpierw odkręcić wąż z przejściówką zaworu do opon samochodowych.

Obszar zastosowania:

- Do czyszczenia/przedmuchiwania zagłębień lub miejsc trudno dostępnych, jak również do czyszczenia zanieczyszczonego sprzętu. Bezstopniowa dźwignia spustowa umożliwia precyzyjne dozowanie sprężonego powietrza.

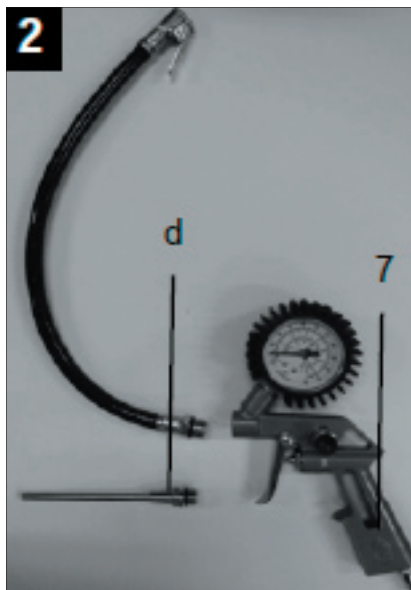

Instrukcja dotycząca zestawu przejściówek

Poniższy przegląd pokazuje właściwe wykorzystanie przejściówek do różnych zaworów.

Igła do piłek (Rys. 3)

- **Obszar zastosowania:** Do nadmuchiwania piłek
- Igła do piłek może posłużyć do nadmuchiwania różnych rodzajów piłek



Przejściówka zaworu (Rys. 4)

- **Obszar zastosowania:** Pasuje do zaworów Dunlop w oponach rowerowych.
- Informacje na temat pompowania opon samochodowych znajdują się w części dotyczącej pompek do opon z przejściówkami



Przejściówka 3 (Rys. 5)

- **Obszar zastosowania:** Do wszystkich zaworów o średnicy wewnętrznej wynoszącej 8 mm.
- **WSKAZÓWKA:** Należy wprowadzić przejściówkę 3 do zaworu w sposób pokazany na Rys. 5.



Prześciówka 4 (Rys. 6)

- **Obszar zastosowania:** Do zaworów wkręcanych.
- Można stosować do pompowania wszystkich komercyjnych pontonów, kajaków lub innych dużych obiektów, takich jak baseny, które są wyposażone w zawór wkręcany.



Prześciówka odpowietrzająca (Rys. 7)

- **Obszar zastosowania:** Do zaworów upustowych.



Uniwersalna prześciówka stożkowa (Rys. 8/9)

- **Obszar zastosowania:** Do nadmuchiwania materacy pompowanych i tym podobnych.

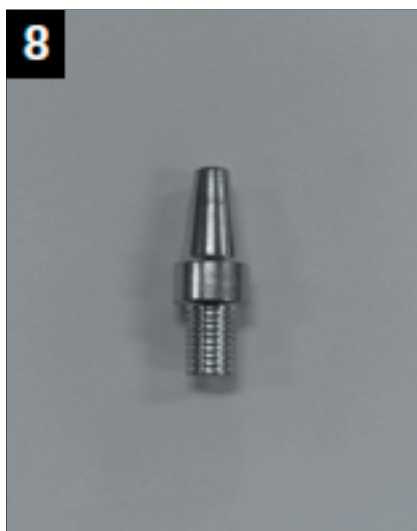

Podłączanie – przejściówki (Rys. 10)

- Rysunek 10 przedstawia wszystkie konfiguracje manometru do pompowania opon (7) wraz z przejściówkami. Używa się ich w sposób opisany powyżej. Rury łączącej (f) można użyć do łatwego połączenia przejściówki z pompką do opon (7).
- W przypadku wszystkich zaworów o średnicy wewnętrznej od 8 mm dostępna jest odpowiednia przejściówka do podłączenia rury (f).
- Manometr do pompowania opon i szybkozłazcze (strona 3 i Rysunek 2, część 4). Przyłącze zapewnia niezawodną szczelność.

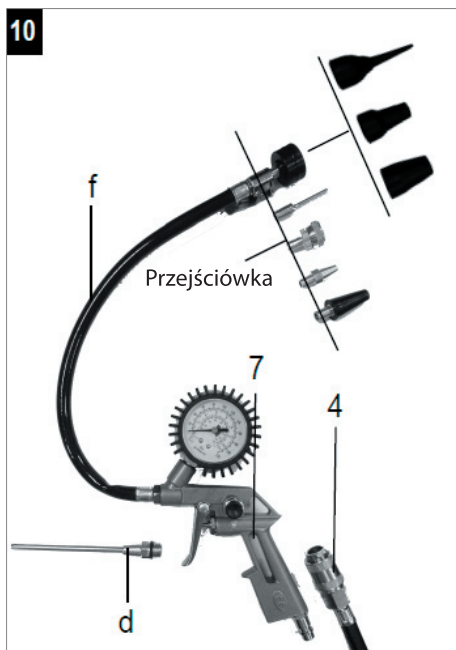

- Podczas czyszczenia z kurzu przejściówkę nadmuchową (d) można przymocować bezpośrednio do manometru do pompowania opon przy użyciu klucza.

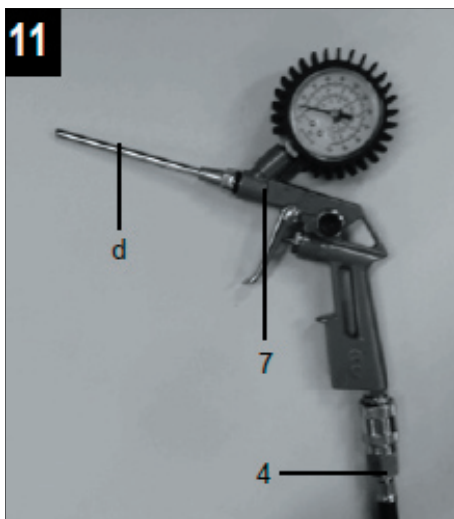

Podłączanie zasilania

- Sprężarka jest wyposażona w przewód zasilający z wtyczką elektryczną typu F. Można go podłączyć do dowolnego gniazdka 220–240 V, ~50 Hz z bezpiecznikiem 10 A.
- Przed oddaniem do eksploatacji należy upewnić się, że napięcie sieciowe odpowiada napięciu robocznemu dla mocy urządzenia podanemu na tabliczce znamionowej.
- Długie przewody zasilające, jak również przedłużacze, bębny kablowe itp. powodują spadek napięcia i mogą uniemożliwić uruchomienie silnika.
- W temperaturach poniżej +5°C następuje spowolnienie i utrudnienie rozruchu silnika.

Przełącznik WŁ./WYŁ.

- Sprężarkę włącza się poprzez naciśnięcie przycisku (2) i ustawienie w pozycji I.
- Aby wyłączyć sprężarkę, należy nacisnąć przycisk (2) i ustawić w pozycji 0.

Połączenia elektryczne

Zainstalowany silnik elektryczny jest podłączony w stanie gotowym do pracy. Podłączenie jest zgodne z odpowiednimi przepisami VDE i DIN. Przyłącze sieciowe klienta i zastosowany przedłużacz muszą być zgodne z tymi przepisami.

Wadliwy elektryczny przewód zasilający.

Izolacja na elektrycznych przewodach zasilających często ulega uszkodzeniu.

Może to być spowodowane przez:

- Punkty nacisku – gdy przewody zasilające zostały poprowadzone przez okna lub szczeliny drzwiowe.
- Załamania na skutek nieprawidłowego zamocowania lub ułożenia przewodu zasilającego.
- Przecięcia powodowane przez przepychanie przedmiotów lub najeżdżanie przedmiotami na przewód zasilający.
- Uszkodzenie izolacji spowodowane wyrwaniem przewodu zasilającego z gniazdka ściennego.
- Pęknięcia spowodowane starzeniem się izolacji.

NIE używać takich wadliwych elektrycznych przewodów zasilających — ich wadliwa izolacja stanowi zagrożenie dla życia.

Należy regularnie sprawdzać elektryczne przewody zasilające pod kątem uszkodzeń. Należy upewnić się, że podczas sprawdzania przewodu zasilającego nie jest on podłączony do źródła zasilania. Elektryczne przewody zasilające muszą być zgodne z odpowiednimi przepisami VDE i DIN. Należy stosować wyłącznie przewody zasilające oznaczone symbolem H05W-F.

Zgodnie z prawem oznaczenie typu musi być nadrukowane na przewodzie zasilającym.

Silnik prądu przemiennego

Napięcie sieciowe to 220–240 V, ~50 Hz prądu przemiennego. Przewody przedłużające o długości do 25 m muszą mieć przekrój 1,5 milimetra kwadratowego. Urządzenia elektryczne mogą być podłączane i/lub naprawiane wyłącznie przez wykwalifikowanego elektryka.

W przypadku zapytań prosimy o podanie następujących danych:

- Rodzaj mocy silnika
- Dane na tabliczce znamionowej urządzenia
- Dane na tabliczce znamionowej silnika

Czyszczenie, konserwacja i przechowywanie

Ostrzeżenie!

Przed wykonaniem jakichkolwiek prac związanych z czyszczeniem lub konserwacją należy upewnić się, że przewód zasilający został odłączony. Niebezpieczeństwo obrażeń w wyniku porażenia prądem elektrycznym!

Ostrzeżenie!

Należy poczekać, aż urządzenie całkowicie ostygnie. Ryzyko oparzenia!

Ostrzeżenie!

Przed przystąpieniem do czyszczenia i/lub konserwacji urządzenia należy całkowicie obniżyć ciśnienie urządzenia! Ryzyko odniesienia obrażeń ciała!

Czyszczenie

- Należy dbać o to, aby urządzenie było jak najczystsze i wolne od kurzu. Do czyszczenia urządzenia należy użyć czystej szmatki lub sprężonego powietrza pod niskim ciśnieniem.
- Zalecamy czyszczenie urządzenia bezpośrednio po jego użyciu.
- Należy regularnie czyścić urządzenie wilgotną szmatką i odrobiną łagodnego mydła. Nie należy stosować żadnych środków czyszczących ani rozpuszczalników: mogłyby one uszkodzić materiały z tworzywa sztucznego użyte na urządzeniu. Należy upewnić się, że do urządzenia nie przedostanie się woda.

- Wąż i narzędzia natryskowe należy odłączyć od sprężarki przed czyszczeniem. Nie należy czyścić sprężarki wodą, roztworami rozpuszczalników itp.
- Urządzenie należy zawsze transportować w pozycji pionowej. Należy unikać uderzenia o łączniki.

Przechowywanie

Ostrzeżenie!

Należy odłączyć wtyczkę zasilania, a następnie odpowietrzyć urządzenie i wszystkie podłączone narzędzia pneumatyczne. Sprężarkę należy odłożyć w taki sposób, aby nie mogła zostać uruchomiona przez osoby nieupoważnione.

Ostrzeżenie!

Sprężarkę należy przechowywać w suchym miejscu, w którym żadna osoba nieupoważniona nie będzie mieć do niej dostępu. Nie wolno jej przechylać, należy ją zawsze przechowywać w pozycji pionowej.

Przechowywanie wtyczki zasilania, węża i akcesoriów

- Przewód zasilający można przechowywać w bocznej komorze sprężarki
- Wąż ciśnieniowy może być przechowywany w komorze narzędziowej.

PL

Rozwiązywanie problemów

Usterka	Możliwa przyczyna	Rozwiązanie
Sprężarka nie działa.	<ul style="list-style-type: none"> • Brak napięcia sieciowego. • Napięcie w sieci zbyt niskie • Zbyt niska temperatura zewnętrzna. • Przegrzanie silnika 	<ul style="list-style-type: none"> • Sprawdzić przewody, wtyczkę zasilania, bezpiecznik i gniazdko sieciowe. • Należy unikać zbyt długich przedłużaczy. Należy stosować przedłużacze o odpowiednim przekroju rdzenia. • Nie należy uruchamiać przy temperaturach zewnętrznych poniżej +5°C. • Należy pozostawić silnik do ostygnięcia, w razie potrzeby usunąć przyczynę przegrzania.
Sprężarka działa, ale nie ma ciśnienia.	<ul style="list-style-type: none"> • Zawór zwrotny jest nieszczelny • Uszkodzone uszczelki 	<ul style="list-style-type: none"> • Wymienić zawór zwrotny • Sprawdzić uszczelki, uszkodzone uszczelki naprawić w zatwierdzonym specjalistycznym warsztacie.
Sprężarka pracuje, manometr pokazuje ciśnienie, ale narzędzia nie pracują.	<ul style="list-style-type: none"> • Przyłącza węży są nieszczelne. • Nieszczelność szybkozłączki. • Ciśnienie ustawione na regulatorze ciśnienia jest zbyt niskie. 	<ul style="list-style-type: none"> • Należy sprawdzić wąż ciśnieniowy i narzędzia, a w razie potrzeby wymienić. • Sprawdzić szybkozłącze, w razie potrzeby wymienić. • Otworzyć regulator ciśnienia jeszcze bardziej.

Punkt serwisowy

Uwaga: Zadając pytania dotyczące niniejszego produktu, należy podawać numer modelu.

Numer modelu można znaleźć na okładce niniejszej instrukcji obsługi i tabliczce znamionowej.

Prosimy o kontakt z punktem serwisowym w sprawach:

- reklamacje
- części zamienne
- zwroty
- gwarancje
- www.schou.com

Informacje dotyczące środowiska



Sprzęt elektryczny i elektroniczny (electrical and electronic equipment – EEE) zawiera materiały, elementy i substancje, które mogą być niebezpieczne i szkodliwe dla zdrowia ludzi oraz środowiska naturalnego w przypadku, gdy taki zużyty sprzęt (waste electrical and electronic equipment – WEEE) nie zostanie odpowiednio zutylizowany. Produkty oznaczone symbolem przekreślonego kosza na śmieci są odpadami elektrycznymi i elektronicznymi. Przekreślony kosz na śmieci oznacza, że zużytego sprzętu elektrycznego i elektronicznego nie wolno pozbywać się razem z ogólnymi odpadami domowymi, a należy utylizować go osobno.

Wyprodukowano w Chińskiej Republice Ludowej

Producent:
Schou Company A/S
Nordager 31
DK-6000 Kolding

Wszelkie prawa zastrzeżone. Niniejszego podręcznika użytkownika nie wolno w żaden sposób powielać częściowo ani w całości, elektronicznie bądź mechanicznie (np. poprzez fotokopie lub skany), tłumaczyć ani przechowywać w bazie danych z funkcją wyszukiwania bez uprzedniej zgody Schou Company A/S wyrażonej na piśmie.

PL

DEKLARACJA ZGODNOŚCI WE

Producent:	
Nazwa firmy:	Schou Company A/S
Adres	Nordager 31
Kod pocztowy	6000
Miejscowość	Kolding
Kraj	Dania
niniejszym oświadczam, że produkt	
Oznaczenie produktu:	Sprężarka powietrza, 1100 W Marka PROBUILDER. Nr art. 43660
jest zgodny z postanowieniami następujących dyrektyw WE (wliczając wszystkie obowiązujące poprawki)	
Nr referencyjny	Tytuł
2006/42/WE	Dyrektywa maszynowa
2014/30/UE	Dyrektywa EMC
2000/14/WE i 2005/88/WE	Dyrektywa w sprawie emisji hałasu przez urządzenia używane na zewnątrz pomieszczeń
2011/65/UE	RoHS
Odwołanie do norm i/lub specyfikacji technicznych mających zastosowanie do niniejszej deklaracji zgodności, lub jej części:	
Normy zharmonizowane nr	Tytuł normy
EN 1012-1:2010	
EN 60335-1:2012+A13:2017	
EN 55014-1:2017	
EN 55014-1:2006+A2:2011	
EN 55014-2:2015	
EN 55014-2:1997+A2:2008	
EN 61000-3-2:2014	
EN 61000-3-3:2013	
EN 63000:2008	

Inne normy i/lub specyfikacje techniczne:	
Norma lub specyfikacja techniczna	Tytuł normy lub specyfikacji technicznej
Gwarantowany poziom mocy akustycznej: 97 dB(A)	
(1) W stosownych przypadkach należy odwołać się do odpowiednich części lub klauzul normy, lub specyfikacji technicznych.	
Kolding 01/11/2020	
	
Kirsten Vibeke Jensen Kierownik ds. bezpieczeństwa produktów	

PL

KOMPRESSOR

Sissejuhatus

Märkus!

Kohaldatava tootevastutuse seaduse kohaselt ei vastuta selle seadme tootja seadmele tekitatud kahju eest järgmistel juhtudel:

- vale kasutamine;
- kasutusjuhendi järgimata jätmine;
- remonditööd kolmandate isikute või volitamata spetsialistide poolt;
- mitteoriginaalsete varuosade paigaldamine ja asendamine;
- sobimatu kasutamine;
- elektrisüsteemi rike elektrireeglite ja VDE eeskirjade 0100, DIN 57113 / VDE0113 eiramise korral.

NB!

Enne kokkupanemist ja kasutuselevõtmist lugege kasutusjuhendi kogu tekst läbi ja mõistke seda.

Selle kasutusjuhendi eesmärk on hõlbustada elektritööriista tundmaõppimist ja ettenähtud kasutamist.

Kasutusjuhend sisaldab olulist teavet selle kohta, kuidas elektritööriistaga ohutult, professionaalselt ja säästlikult töötada ning kuidas vältida ohtusid, säästa remondikulusid, vähendada seisakuid ning suurendada elektritööriista töökindlust ja tööiga.

Lisaks selle kasutusjuhendi ohutusnõuetele on oluline, et järgiksite elektritööriista kasutamisel oma riigi eeskirju.

Kasutage kasutusjuhendi kaitsmiseks mustuse ja niiskuse eest kilekaasi ning hoidke seda koos elektritööriistaga. Enne tööga alustamist peab iga kasutaja juhendi läbi lugema ja seda hoolikalt jälgima.

Elektritööriistaga võivad töötada ainult isikud, kellele on antud seadme kasutamishand ja keda on sellega seotud ohtudest teavitatud. Tuleb järgida nõutavat miinimumvanust.

Lisaks käesolevas kasutusjuhendis sisalduvatele ohutusjuhiste ja teie riigi erieeskirjadele tuleb järgida sarnase konstruktsiooniga seadmete käitamise üldtunnustatud tehnilisi reegleid.

Osade kirjeldus

1. Teisalduskäepide
2. Toite sees/väljas-lüliti
3. Kompressori korpus
4. Kiirühendus (reguleeritud suruõhk)
5. Survevoolik
6. Toitejuhe



Lahtipakkimine

- Avage pakend ja eemaldage seade ettevaatlikult.
- Eemaldage pakkematerjal, samuti pakendi- ja transpordilukud (kui need on olemas).
- Kontrollige, et kõik tarnega hõlmatud tooted oleksid täielikud.
- Kontrollige seadet ja tarvikuid transpordikahjustuste suhtes.
- Kui võimalik, hoidke pakend kogu garantiiaja jooksul alles.

ETTEVAATUST!

Seade ja selle pakkematerjalid pole laste mänguasjad!

Lapsed ei tohi mängida kilekottide, fooliumi ega väikeste osadega! Esineb allaneelamise ja lämbumisoht!

Kasutusotstarve

Kompressori eesmärk on suruõhu tekitamine suruõhuga käitatavate tööriistade jaoks, mida saab kasutada kuni umbes 180 l/min (nt rehvitäidikud, puhumis- ja värvipüstolid).

Piiratud õhuvoolukiiruse tõttu ei ole võimalik kasutada tööriistu, millel on väga suur õhukulu (nt tsentraallihvid, lattlihvid ja lööktrellid).

Masinat tuleb kasutada ainult sihtotstarbeliselt. Igasugune muu kasutamine peale selle ei ole sihtotstarbega kooskõlas.

Ebaõigest kasutamisest tingitud kahjustuste või vigastuste eest vastutab kasutaja/ operaator, mitte tootja.

Märkus! Meie seadmed ei ole loodud ega mõeldud kaubanduslikuks, käsitöö- ega tööstuslikuks tegevuseks.

Me ei vastuta, kui seadet kasutatakse kaubandus-, käsitöö- või tööstustegevuses ja/või samaväärses tegevuses.

ET

Ohutusteave

Hoiatus! Kompressori kasutamisel järgige järgmisi põhilisi ohutusmeetmeid, et tagada kaitse elektrilöögi, vigastuste ja tulekahju eest.

Enne seadme kasutamist lugege neid juhiseid ja järgige neid.

Ohutu töötamine

1 Hoidke tööpiirkond puhtana ja korras.

- Korralagedus tööpiirkonnas võib põhjustada õnnetusi.

2 Võtke arvesse keskkonnatingimusi.

- Vältige elektritööriistade kokkupuudet vihmaga.
- Ärge kasutage elektritööriistu niisketes või märgades kohtades. Elektrilöögioht!
- Veenduge, et tööpiirkonnas oleks korralik valgustus.
- Ärge kasutage elektritööriista kunagi kohtades, kus on tule- või plahvatusoht.

3 Kaitske ennast elektrilöögi eest.

- Vältige füüsilist kontakti maandatud osadega (nt torustik, radiaatorid, elektriliidid ja külmikud)

4 Hoidke lapsed eemal!

- Ärge laske teistel inimestel elektritööriista ja/või selle juhete puudutada, hoidke nad oma tööpiirkonnast eemal.

5 Hoidke kasutamata elektritööriistu ohutus kohas

- Kui tööriista ei kasutata, tuleks seda hoida kuivas, kõrgendatud või lukustatud ja lastele kättesaamatus kohas.

6 Ärge laadige elektritööriista üle.

- Saate töötada paremini ja ohutumalt määratud toimivus alas.

7 Kandke sobivat riietust

- Ärge kandke lahtist riietust või ehteid, need võivad liukvatessesse osadesse kinni jääda.
- Õues töötades on soovitatav kasutada kummikindaid ja libisemiskindlaid jalatseid.
- Kui teil on pikad juuksed, kandke juuksevõrku.

8 Ärge kasutage juhete muul, kui selleks ette nähtud otstarbel.

- Pistiku pistikupesast eemaldamisel ärge tõmmake juhtmest. Kaitske juhete kuumuse, õli ja teravate servade eest.

9 Kasutage oma elektritööriista ettevaatlikult

- Hoidke oma kompressorit puhtana, et see hästi ja ohutult töötaks.
- Järgige hooldusjuhiseid.
- Kontrollige korrapäraselt tööriista ühendusjuhete ja kahjustuste korral laske see volitatud spetsialistil asendada.
- Kontrollige regulaarselt pikendusjuhtmeid ja asendage kahjustuste korral.

10 Eemaldage pistik vooluvõrgust

- Kui elektritööriista ei kasutata, enne hooldustööd ja tööriistade nagu saeterad, puurid, freesid vahetamist.

11 Vältige tahtmatut käivitamist.

- Enne pistiku pistikupesasse ühendamist veenduge, et lüliti oleks väljalülitatud asendis OFF.

12 Välitingimustes kasutage pikendusjuhtmeid

- Kasutage ainult välitingimustes heaks kiidetud ja vastavalt märgistatud pikendusjuhtmeid.
- Juhtmehtrumi kasutamisel kerige see enne kasutamist täielikult lahti.

13 Olge alati tähelepanelik

- Olge oma tegemistega alati valvas ja kasutage tööd tehes tervet mõistust. – Ärge kasutage tööriista, kui te ei suuda keskenduda või olete häiritud.

14 Uurige elektritööriista võimalike kahjustuste suhtes.

- Enne elektritööriista edasist kasutamist kontrollige hoolikalt kaitseseadmeid või kergelt kahjustatud osi, veendumaks, et need on ettenähtud töökorras.
- Veenduge, et liikuvad osad toimiksid korralikult ega puutuks kokku ja et ükski osa poleks kahjustatud. Kõik osad peavad olema õigesti paigaldatud ja vastama kõigile tingimustele, mis on vajalikud elektritööriista nõuetekohase töö tagamiseks.
- Kui kasutusjuhendis ei ole sätestatud teisiti, tuleb kahjustatud kaitseseadised ja nende osad parandada või asendada vastavalt volitatud töökoja soovitusel.
- Rikkis lülitid tuleb lasta volitatud teeninduskeskuses välja vahetada.
- Ärge kasutage kahjustatud või rikkis pikendusjuhtmeid.
- Ärge kasutage tööriista, kui lülitit ei saa SISSE ega VÄLJA lülitada.

15 Elektritööriista võib remontida ainult volitatud elektrik.

- See elektritööriist vastab asjakohastele ohutusnõuetele. Remonti tohib teha ainult volitatud elektrik, kasutades originaalvaruosi – vastasel juhul võib kasutaja sattuda õnnetustesse.

16 Hoiatus!

- Kasutage enda ohutuse huvides ainult kasutusjuhendis määratletud või tootja soovitatud või määratud lisaseadmeid.
- Vahendite või tarvikute kasutamine, v.a need, mida on soovitatud kasutusjuhendis või kataloogis, võib lõppeda tervisekahjustustega.

17 Müra

- Kompressori kasutamisel kandke kõrvakaitset.

18 Juhtme asendamine

- Kui toitejuhe on kahjustatud, peab selle ohu vältimiseks välja vahetama tootja või kvalifitseeritud elektrik. Elektrilöögioht!

19 Rehvide täitmine

- Kontrollige rehvirõhku kohe pärast täitmist sobiva manomeetri abil, nt bensiinjaaamas.

20 Teisaldatav kompressor ehitusplatsil

- Veenduge, et kõik voolikud ja liitmikud sobiksid kompressori suurima lubatud tööõhuga.

21 Paigalduskoht

- Kompressor tuleb alati paigaldada tasasele pinnale.

Täiendavad ohutusjuhised

Ohutusjuhised suruõhu ja -püstoliga töötamiseks

- Töötamise ajal muutuvad kompressori pump ja torud väga kuumaks. Nendega kokkupuutumine lõpeb põletusega.
- Kompressori poolt sissevõetud õhk peab olema lisanditevaba, et kompressoriga seoses ei tekiks tulekahju- ega plahvatusohtu.
- Voolikuühenduse lahtiühendamisel hoidke käega kindlalt vooliku ühendusosast. See hoiab ära vooliku tagasilöögist põhjustatud vigastused.
- Puhumispüstoliga töötamisel kandke kaitseprille. Puhutud võõrkehad ja osad võivad kergesti põhjustada vigastusi.
- Ärge kasutage puhumispüstolit inimeste peal puhumiseks ega kehal riiete puhastamiseks. Vigastusoht!
- Rõhul üle 7 baari on soovitatav, et toitevoolikud oleksid varustatud turvakaabliga, nt trossiga.

Ohutusjuhised värvi pihustamiseks

- Ärge kasutage värve ega lahusteid, mille leekpunkt on alla 55 °C. Plahvatusoht!
- Ärge värve ja lahusteid kuumutage. Plahvatusoht!
- Kahjulike vedelike käsitlemisel või nendega töötamisel on kaitseks vaja filtriseadmeid (näomaske). Järgige ka selliste ainete tootjate esitatud teavet kaitsemeetmete kohta.
- Järgige töödeldud materjalide välispakendile kantud ohtlike ainete määruse teavet ja silte. Vajadusel tuleb rakendada täiendavaid kaitsemeetmeid, kanda eriti sobivaid riideid ja maske.
- Pritsimisprotsessi ajal ja tööpiirkonnas on suitsetamine keelatud. Plahvatusoht! Värviaurud on samuti väga tuleohtlikud.
- Kaminad, lahtine tuli ja sädemehhanismid läheduses ning nende kasutamine on keelatud.
- Ärge hoidke ega tarbige tööpiirkonnas toitu ja jooke. Värviaurud on tervisele kahjulikud.
- Tööala peab olema suurem kui 30 m³ ning pihustamise ja kuivatamise ajal peab olema tagatud piisav õhuvahetus.
- Ärge pihustage vastu tuult. Tuleohtlike või ohtlike pihustatavate ainete pihustamisel järgige alati kohaliku politsei eeskirju.
- Ärge kasutage PVC survevoolikuga koos selliseid väetisi nagu lakibensiin, butüülalkohol ja metüleenkloriid. Need materjalid hävitavad survevooliku.

Tehnilised andmed

Toitevõrgu ühendus	220 V- 240V~ 50 Hz
Mootori võimsus W	max 1100
Töörežiim	S3 (15%)
Kompressori kiirus	4300 min ⁻¹
Töö rõhk	max 8 baari
Määrimise tüüp	Õlivaba
Teoreetiline sissevõtmisvõimsus (l/min)	180
Kaitse tüüp	IP20
Seadme kaal	4,7 kg
Helivõimsuse tase, L _{WA}	97 dB
Müraemissiooni väärtused määrati vastavalt standardile EN ISO 3744.	
Kandke kõrvakaitset.	
Müra võib põhjustada kuulmislangust.	

Enne tööle asumist

Enne seadme ühendamist veenduge, et tüübisildil olevad andmed vastaksid võrguandmetele.

- Kontrollige elektritööriista kahjustuste suhtes. Teavitage kahjustustest kohe transpordifirmat, kes kompressori tarnis.
- Kompressor peaks olema paigaldatud toiteallika lähedale.
- Vältige pikki õhutorustikke ja pikki etteandjuhtmeid (pikendusjuhtmeid).
- Veenduge, et sisselaskeõhk oleks kuiv ja tolmuvaba.
- Ärge paigaldage kompressorit niiskesse ega märga ruumi.
- Kompressorit tohib kasutada ainult sobivates ruumides (hästiventileeritud, ümbritseva õhutemperatuuriga + 5 °C / 40 °C). Ruumis ei tohi olla tolmu, happeid, aure, plahvatus- ega tuleohtlikke gaase.
- Kompressor sobib kasutamiseks kuivades ruumides. Kompressorit ei tohi kasutada kohtades, kus tööks kasutatakse pritsvett.

ET

Kokkupanek ja kasutamine

Hoiatus!

Enne kasutuselevõttu on oluline seade täielikult kokku panna!

Rehvide täitemõõtur adapteritega (joonis 1 / asend 7)

Töörõhk baarides 0–8

Kasutusala:

- Rehvipumba mõõtur võimaldab autorehvide hõlpsat ja täpset täitmist. Rehvirõhu kontrollimiseks kasutatakse manomeetrit. Integreeritud äravooluklappi (e) saab kasutada rehvirõhu vähendamiseks, kui see on liiga kõrge.
- Rehvide täitemõõtur on varustatud autoventiilide klapiadapteriga.

Hoiatus! Manomeeter on kalibreerimata!
Kontrollige rehvirõhku kohe pärast täitmist, nt bensiinjaamas.

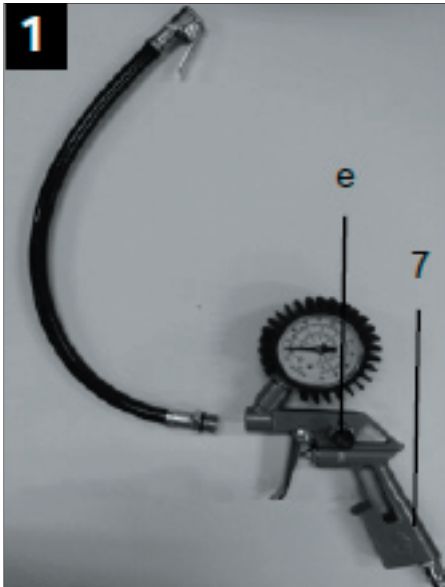

Rakendus puhumispüstolina (joonis 2)

Rehvirõhu täitmiseks puhumispüstolina keerake kõigepealt voolik koos autorehvide ventiiladapteriga lahti.

Kasutusala:

- Öönsuste või raskesti ligipääsetavate kohtade puhastamiseks ja puhumiseks, samuti saastunud tööriistade puhastamiseks. Piiramatult muutuv päästik hoiab hõlpsalt suruõhu doseerimist.

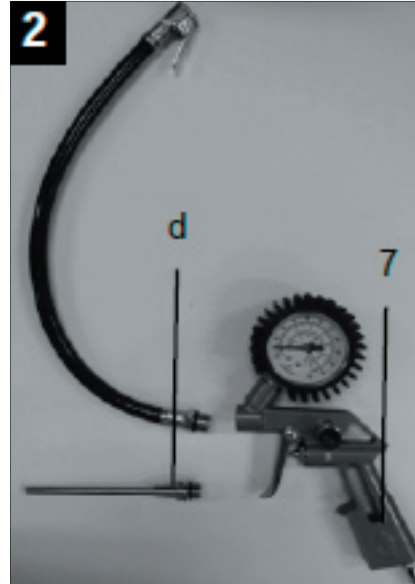

Juhised seoses adapterikomplektiga

Järgmine ülevaade näitab, kuidas erinevate klappide adaptereid õigesti kasutatakse.

Pallinõel (joonis 3)

- **Kasutusala:** Pallide täitmiseks
- Pallinõela abil saab täita erinevaid palle



Klapiadapter (joonis 4)

- **Kasutusala:** Sobib jalgrattarehvide Dunlop ventiilidele.
- Autorehvide täitmise kohta vaadake adapteritega rehvide täitmispuhureid



Adapter 3 (joonis 5)

- **Kasutusala:** Kõigi ventiilide jaoks, mille siseläbimõõt on 8 mm.
- **NÕUANNE:** Juhtige adapter 3 ventiili, nagu on näidatud joonisel 5.



ET

Adapter 4 (joonis 6)

- Kasutusala: Pealekeeratavate ventiilide jaoks
- Saab kasutada kõigi kommertslike ujumispaatide, süstade või muude suurte esemete jaoks, näiteks basseinide jaoks, mis on varustatud keeratava ventiiliga.



Universaalne kooniline adapter (joonis 8/9)

- Kasutusala: Õhkmadratsite jms täitmiseks

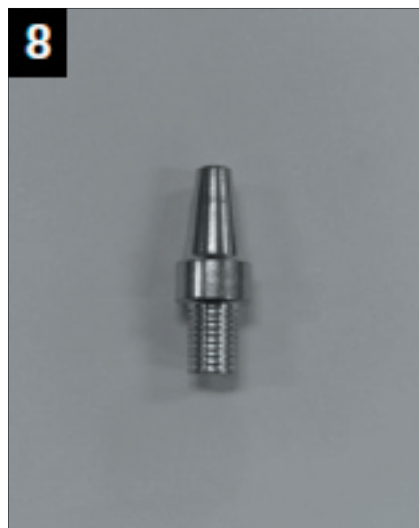

Õhutusadapter (joonis 7)

- Kasutusala: Väljalaskeklappide jaoks.



Ühendamine - adapterid (joonis 10)

- Joonisel 10 on näidatud kõik rehvipumba näidikud (7) ja adapterid. Neid kasutatakse nagu eespool mainitud. Ühendustoru (f) saab kasutada adapteri hõlpsaks ühendamiseks rehvi täitispumbaga (7).
- Kõigi ventiilide puhul, mille siseläbimõõt on alates 8 mm, on toru (f) ühendamiseks olemas vastav adapter.
- Rehvide täispuhumismõõtur ja kiirliitmik (lk 3 ja joonis 2, osa 4). Ühendus tagab usaldusväärse õhutiheduse.

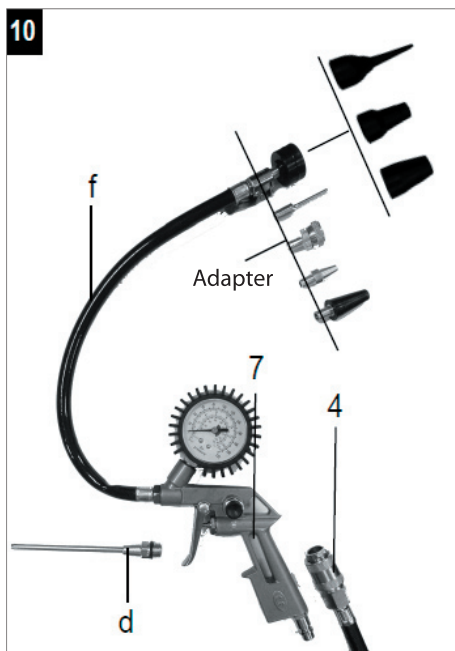

- Tolmu puhastamisel saab puhumisadapteri (d) mutrivõtme abil otse rehvi täismõõdiku külge kinnitada.

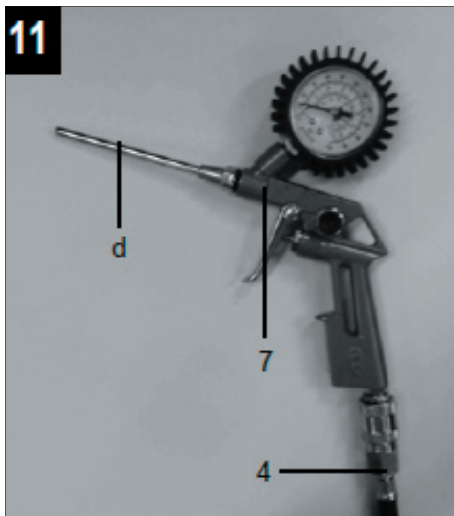

Vooluvõrku ühendamine

- Kompressoril on F-tüüpi elektripistikuga toitejuhe. Selle saab ühendada mis tahes 220 V-240 V ~ 50 Hz pistikupesaga, millel on 10 A sulavkaitse.
- Enne kasutuselevõttu veenduge, et võrgu pinget vastaks andmesildil oleva masina võimsuse tööpingele.
- Pikad etteandekablid, samuti pikendused, kaablitruumid jne põhjustavad pingelangust ja võivad takistada mootori käivitamist.
- Temperatuuril alla + 5 °C on loiid ja mootori käivitamine raskendatud.

ET

Sees-/väljas-lüliti

- Kompressor lülitatakse sisse, vajutades nupp (2) asendisse I.
- Kompressori väljalülitamiseks vajutage nupp (2) asendisse 0.

Elektriühendus

Paigaldatud elektrimootor on töövalmis. Ühendus vastab asjakohastele VDE ja DIN eeskirjadele. Kliendi toiteühendus ja kasutatav pikendusjuhe peavad vastama nendele eeskirjadele.

Defektne toitejuhe.

Elektrijuhtmete isolatsioon kahjustub sageli. Selle põhjuseks võib olla:

- Rõhupunktid - kui toitejuhtmed suunatakse läbi akende või uksevahede.
- Sõlmed toitekaabli vale kinnitamise või suunamise tõttu.
- Lõiked, mis on põhjustatud esemete toitejuhtmetest üle tõukamisest või sõitmisest.
- Toitekaabli seinakontaktist välja tõmbamisel tekkivad isolatsioonikahjustused.
- Isolatsiooni vananemisest tingitud praod.

ÄRGE kasutage selliseid defektseid elektrijuhtmeid, kuna nende puudulik isolatsioon on eluohtlik.

Kontrollige regulaarselt, et elektrijuhtmed ei oleks kahjustatud. Veenduge, et toitejuhet uurides poleks see toiteallikaga ühendatud.

Elektrijuhtmed peavad vastama asjakohastele VDE ja DIN eeskirjadele. Kasutage ainult toitejuhtmeid, millel on tähis H05W-F.

Seaduse järgi peab tüübi tähis olema trükitud toitejuhtmele.

Vahelduvvoolumootor

Toitepinge peab olema AC 220-240V / 50 Hz. Kuni 25 m pikkuste pikendusjuhtmete ristlõige peab olema 1,5 ruutmillimeetrit. Elektriseadmeid tohib ühendada ja/või remontida ainult kvalifitseeritud elektrik.

Päringute korral esitage järgmised andmed:

- Mootori võimsuse tüüp
- Andmed masina tüübisildil
- Andmed mootori tüübisildil

Puhastamine, hooldus ja hoiustamine

Hoiatus!

Enne puhastus- või hooldustööde tegemist veenduge, et toitejuhe oleks lahti ühendatud. Vigastuste oht seoses elektrilöögiõhuga!

Hoiatus!

Oodake, kuni elektritööriist on täielikult jahtunud. Põletusohu!

Hoiatus!

Enne puhastus- ja/või hooldustööde alustamist vabastage tööriist rõhu alt. Vigastusohu!

Puhastamine

- Hoidke seade võimalikult puhas ja tolmuvaba. Kasutage seadme pühkimiseks puhast lappi või madalrõhul suruõhku.
- Soovitame seadet kohe pärast kasutamist puhastada.
- Puhastage seadet regulaarselt niiske lapi ja vähese pehmetoimelise seebiga. Ärge kasutage puhasteid ega lahusteid: need võivad kahjustada seadmes kasutatud plastmaterjale. Veenduge, et vesi ei pääseks seadmesse.
- Enne puhastamist tuleb voolik ja pihustusriistad kompressorist lahti ühendada. Ärge puhastage kompressorit veega, lahustitega vms.
- Transportige seadmeid alati püstiasendis. Vältige liitmike vastu pörkumist.

Hoiustamine

Hoiatus!

Ühendage toitepistik lahti ja õhutage seadet ning kõiki ühendatud suruõhutööriistu. Pange kompressor nii, et volitamata isikud ei saaks seda käivitada.

Hoiatus!

Hoidke kompressorit kuivas keskkonnas, kus kõrvalised isikud seda kasutama ei pääse. Ärge seadet kallutage, hoidke seda alati püstiasendis.

Toitepistik, vooliku ja tarvikute hoiustamine

- Toitejuhet saab hoida kompressori küljel olevas hoiuruumis
- Survevoolikut saab hoida tööriistaruumis.

Tõrgete kõrvaldamine

Rike	Võimalik põhjus	Lahendus
Kompressor ei tööta.	<ul style="list-style-type: none">• Puudub võrgupinge.• Võrgupinge on liiga madal.• Välistemperatuur on liiga madal.• Mootor ülekuumenenud.	<ul style="list-style-type: none">• Kontrollige juhtmeid, toitepistikut, kaitset ja pistikupesat.• Vältige liiga pikki pikendusjuhtmeid. Kasutage pikendusjuhtmeid, millel on piisav südamiku ristlõige.• Ärge kasutage välistemperatuuril alla + 5 °C.• Laske mootoril jahtuda, eemaldage vajadusel ülekuumenemise põhjus.
Kompressor töötab, kuid puudub surve.	<ul style="list-style-type: none">• Kontrollklapp lekib• Tihendid on kahjustatud	<ul style="list-style-type: none">• Vahetage tagasilöögiklapp välja• Kontrollige tihendeid, laske defektsed tihendid parandada volitatud spetsialiseeritud töökojas.
Kompressor töötab, manomeeter näitab rõhku, kuid tööriistad ei tööta.	<ul style="list-style-type: none">• Voolikuühendused lekivad.• Kiirühendus lekib.• Rõhuregulaatorile seatud rõhk on liiga madal.	<ul style="list-style-type: none">• Kontrollige survevoolikut ja tööriistu, vajadusel vahetage välja.• Kontrollige kiirkinnitust, vajadusel vahetage välja.• Avage veel rõhuregulaator.

Teeninduskeskus

Pidage meeles: Palun märkide kõikide päringute puhul ära toote mudelinumber.

Mudelinumber on toodud ära käesoleva juhendi kaanel ning toote nimisildil.

Palun kontakteeruge Teeninduskeskusega juhul kui:

- Kaebused
- Osade vahetamised
- Tagastamised
- Garantiiküsimused
- www.schou.com

Keskkonnaalane teave



Elektri- ja elektroonikaseadmed (EEE) sisaldavad materjale, komponente ja aineid, mis võivad olla ohtlikud ja kahjulikud inimeste tervisele ja keskkonnale, juhul kui kasutatud elektri- ja elektroonikaseadmeid (WEEE) ei utiliseerita ette nähtud moel. Ristiga läbi kriipsutatud ratastel prügikastiga märgistatud toodete puhul on tegemist elektri- ja elektroonikaseadmega. Ristiga läbi kriipsutatud ratastel prügikast näitab, et kasutatud elektri- ja elektroonikaseadet ei tohi utiliseerida koos sortimata olmeprügiga, vaid tuleb koguda eraldi.

Toodetud Hiina Rahvavabariigis

Tootja:
Schou Company A/S
Nordager 31
DK-6000 Kolding

Kõik õigused kaitstud. Käesolevat kasutusjuhendit ei tohi ilma ettevõtte Schou Company A/S eelneva kirjaliku nõusolekuta paljundada ei osaliselt ega täielikult, elektrooniliselt või mehaaniliselt (näiteks fotokoopia või skaneering), tõlkida ega hoida andmebaasis ja otsingusüsteemis.

ET

EÜ VASTAVUSDEKLARATSIOON

Tootja:	
Ettevõtte nimi:	Schou Company A/S
Adress	Nordager 31
Postiindeks	6000
Linn	Kolding
Riik	Taani
kinnitab käesolevaga, et toode	
Toote nimetus:	Õhukompressor, 1100 W Kaubamärk: PROBUILDER. Toode nr 43660
vastab järgmiste EÜ direktiivi(de) (sh kõigi kohaldatavate muudatuste) sätetele	
Viitenr	Standard
2006/42/EÜ	Masinadirektiiv
2014/30/EL	Elektromagnetilise sobivuse direktiiv
2000/14/EÜ ja 2005/88/EÜ	Direktiiv välisseadmete müraemissiooni kohta
2011/65/EL	RoHS
Viited vastavusdeklaratsiooni puhul kohaldatavatele standarditele ja/või tehnilistele spetsifikatsioonidele või nende osadele:	
Ühtlustatud standard nr	Standardi nimi
EN 1012-1:2010	
EN 60335-1:2012+A13:2017	
EN 55014-1:2017	
EN 55014-1:2006+A2:2011	
EN 55014-2:2015	
EN 55014-2:1997+A2:2008	
EN 61000-3-2:2014	
EN 61000-3-3:2013	
EN 63000:2008	

Muud standardid ja/või tehnilised spetsifikatsioonid:	
Standard või tehnilised andmed	Standardi või tehnilise kirjelduse pealkiri
Garanteeritud helivõimsuse tase: 97 dB(A)	
(1) Võimaluse korral viidatakse standardi või tehnilise spetsifikatsiooni kohaldatavatele osadele või sätetele.	
<p>Kolding 01.11.2020</p>  <p>Kirsten Vibeke Jensen Tooteohutuse juht</p>	

ET

COMPRESOR

Introducción

ATENCIÓN:

Según la ley de responsabilidad del producto vigente, el fabricante de este dispositivo no es responsable de ningún daño causado al o per el dispositivo en caso de:

- manipulación indebida,
- uso no acorde al manual de instrucciones,
- reparaciones por parte de terceros, especialistas no autorizados,
- instalación de/sustitución por piezas de recambio no originales,
- uso indebido,
- fallo del sistema eléctrico en caso de incumplimiento de los reglamentos eléctricos y los reglamentos VDE 0100, DIN 57113 / VDE0113.

Importante:

Lea y comprenda el texto completo del manual de instrucciones antes de montar el dispositivo y ponerlo en marcha.

Este manual de instrucciones está pensado para ayudarle a conocer y usar su herramienta eléctrica tal y como es debido.

El manual de instrucciones contiene información importante acerca de cómo trabajar con la herramienta de un modo seguro, profesional y económico, y cómo evitar peligros, costes de reparación, reducir tiempos de parada y aumentar la fiabilidad y la vida útil de la herramienta.

Además de los reglamentos de seguridad de este manual de instrucciones, es esencial que cumpla los reglamentos de su país en cuanto a funcionamiento de herramientas eléctricas.

Use una carpeta de plástico para proteger el manual de instrucciones contra la suciedad y la humedad, y guárdelo junto a la herramienta eléctrica. Todos los operarios deben leerlo y cumplirlo antes de empezar a trabajar.

Solo pueden trabajar en/con la herramienta eléctrica personas que hayan sido instruidas en el uso de la herramienta eléctrica y que hayan recibido información sobre los peligros que conlleva. Debe cumplirse el requisito de edad mínima.

Además de las instrucciones de seguridad incluidas en este manual de instrucciones y los reglamentos especiales de su país, también deberá cumplir las normas técnicas generalmente reconocidas para operar dispositivos de este tipo.

Descripción de las piezas

1. Asa de transporte
2. Interruptor On/Off
3. Carcasa del compresor
4. Acoplamiento rápido (aire comprimido regulado)
5. Manguera de presión
6. Cable de corriente



Desembalaje

- Abra el embalaje y saque el dispositivo con cuidado.
- Retire el embalaje y los sellos de embalaje/transporte (si hay).
- Asegúrese de que todos los elementos que debe contener el envío estén incluidos.
- Asegúrese de que el dispositivo y los accesorios no presenten daños derivados del transporte.
- Si es posible, guarde el embalaje durante el período de garantía.

¡PRECAUCIÓN!

¡El dispositivo y los materiales de mablaje no son juguetes para niños!

¡No se debe permitir a los niños jugar con bolsas de plástico, embalajes ni piezas pequeñas! ¡Hay riesgo de ingestión y asfixia!

Uso previsto

El compresor sirve para generar aire comprimido para herramientas que funcionan con aire comprimido y que se puedan operar con un volumen de hasta aproximadamente 180 l/min (por ejemplo, infladores de neumáticos, pistolas de aire y pistolas rociadoras de pintura).

Debido a que el flujo de aire es limitado, no es posible operar herramientas con un consumo de aire muy alto (como lijadoras orbitales, amoladoras de barra y pistolas de impacto).

La máquina solo debe usarse para el uso previsto. Cualquier otro uso incumple su uso previsto.

El usuario/operario, y no el fabricante, será responsable de cualquier daño o lesión de cualquier tipo derivada de un uso indebido de esas características.

Tenga en cuenta que nuestros dispositivos no están diseñados ni pensados para uso comercial, artesanal ni industrial.

No asumimos ninguna garantía si el dispositivo se utiliza en operaciones comerciales, artesanales o industriales, ni en actividades equivalentes.

ES

Información de seguridad

¡Advertencia! Cuando use este compresor, cumpla las siguientes precauciones básicas de seguridad para garantizar protección contra descarga eléctrica, riesgo de lesión e incendio.

Lea y siga estas instrucciones antes de usar el dispositivo:

Trabaje de un modo seguro

- 1 Mantenga el lugar de trabajo limpio y ordenado.
 - El desorden en el lugar de trabajo puede provocar accidentes.
- 2 Tenga en cuenta las influencias del entorno
 - No exponga las herramientas eléctricas a la lluvia.
 - No use herramientas eléctricas si llueve ni en entornos húmedos. ¡Podría sufrir descargas eléctricas!
 - Asegúrese de disponer de iluminación suficiente en la zona de trabajo.
 - No use la herramienta eléctrica en lugares en los que haya riesgo de que se produzca un incendio o una explosión.
- 3 Protéjase contra las descargas eléctricas
 - Evite contacto físico con piezas que toquen el suelo (por ej. tuberías, radiadores, estufas eléctricas, refrigeradores).
- 4 ¡Mantenga a los niños alejados!
 - No permita que otras personas toquen la herramienta ni el cable, y manténgalas alejadas de su zona de trabajo.
- 5 Guarde las herramientas eléctricas que no utilice en un lugar seguro
 - Cuando no use la herramienta eléctrica, guárdela en un lugar seco, elevado o cerrado fuera del alcance de los niños.
- 6 No sobrecargue las herramientas eléctricas.
 - Funcionarán mejor y con más seguridad en la gama de rendimiento especificada.
- 7 Póngase siempre la ropa adecuada.
 - No lleve ropa suelta ni joyas, podrían quedar atrapadas en piezas móviles.
 - Cuando trabaje al aire libre, recomendamos llevar guantes de goma y calzado antideslizante.
 - Si tiene el pelo largo, póngase una redecilla.
- 8 No use el cable para fines que no sean aquellos para los que ha sido diseñado.
 - Para desenchufar, no tire del cable. 9 Proteja el cable del calor, el aceite y los bordes afilados.
 - Haga cuidadosamente el mantenimiento de sus herramientas
 - Mantenga su compresor limpio para que funcione bien y de un modo seguro.
 - Siga las instrucciones de mantenimiento.
 - Compruebe regularmente el cable de conexión de la herramienta eléctrica, y en caso de que presente daños, pida a un técnico especializado homologado que lo cambie.
 - Compruebe regularmente el estado de los alargos y cámbielos si presentan daños.
- 10 Desenchufe el dispositivo
 - Cuando no utilice la herramienta eléctrica, antes de hacer tareas de mantenimiento y cuando cambie accesorios como hoja de la sierra, taladro, cortadora pulidora.

- 11 Evite que la herramienta se ponga en marcha accidentalmente
 - Antes de enchufar a la toma de corriente, asegúrese de que el interruptor esté en la posición OFF.
- 12 Use alargos adecuados para exteriores
 - Use solamente alargos aprobados para uso al aire libre y que lleven la marca correspondiente.
 - Si usa un tambor de cable, desenróllelo totalmente antes de utilizarlo.
- 13 Preste atención en todo momento
 - Tenga cuidado con lo que hace. Use el sentido común mientras trabaja. No use la herramienta eléctrica si no se puede concentrar o está distraído.
- 14 Examine la herramienta eléctrica para asegurarse de que no presenta daños.
 - Antes de seguir usando la herramienta eléctrica, compruebe cuidadosamente los dispositivos de protección o las partes que presenten daños leves para asegurarse de que están en condiciones de funcionar como es debido.
 - Asegúrese de que las piezas móviles funcionen correctamente y no se lioen, y de que no haya piezas dañadas. Todas las piezas deben montarse correctamente y reunir todas las condiciones necesarias para garantizar que la herramienta eléctrica funcione correctamente.
 - Las piezas y los dispositivos de protección dañados deben repararse o cambiarse según el caso, y este trabajo deberá ser realizado por un taller especializado homologado, a no ser que se especifique lo contrario en el presente manual de instrucciones.
 - Los interruptores dañados deben ser reemplazados por un taller de reparación autorizado.
- No use cables de conexión defectuosos ni dañados.
- No use herramientas eléctricas si el enchufe no se puede poner en ON y/u OFF.
- 15 Solo electricistas homologados deberían reparar su herramienta eléctrica.
 - Esta herramienta eléctrica cumple los reglamentos de seguridad relevantes. Cualquier reparación debe ser realizada por un electricista homologado que utilice piezas de recambio originales; de lo contrario, el usuario podría sufrir accidentes.
- 16 ¡Advertencia!
 - Por su propia seguridad, use solamente accesorios y complementos especificados en el manual de instrucciones o recomendados por el fabricante.
 - El uso de complementos o accesorios que no sean los que recomienda el manual de instrucciones o el catálogo podrían suponer un riesgo de daños personales para el usuario.
- 17 Ruido
 - Póngase protectores auditivos para usar el compresor.
- 18 Cambio del cable de alimentación
 - Si el cable de alimentación está dañado, debe ser sustituido por el fabricante o un electricista cualificado con el fin de evitar peligros. Riesgo de descargas eléctricas
- 19 Inflar neumáticos
 - Compruebe la presión de los neumáticos inmediatamente después de inflarlos usando un manómetro adecuado, por ejemplo en la gasolinera.

20 Funcionamiento de compresores móviles en obras

- Asegúrese de que todas las mangueras y boquillas sean adecuadas para la presión de trabajo más alta permisible del compresor.

21 Lugar de instalación

- El compresor debe instalarse siempre en una superficie plana.

Instrucciones de seguridad adicionales

Instrucciones de seguridad para trabajar con aire comprimido y pistolas de aire

- Durante el funcionamiento, la bomba del compresor y los cables se calientan mucho. El contacto con ellos provocará quemaduras.
- El aire succionado por el compresor deben mantenerse libres de impurezas que puedan provocar incendios o explosiones en el compresor.
- Cuando desconecte el acoplamiento, sujete con fuerza la boquilla de acoplamiento de la manguera con la mano; así impedirá que se produzcan lesiones provocadas por la manguera al recogerse.
- Lleve gafas de seguridad cuando trabaje con la pistola de aire. Los cuerpos extraños y piezas que salgan volando pueden provocar daños fácilmente.
- No use la pistola de aire sobre personas ni para limpiar ropa que alguien lleve puesta. ¡Riesgo de lesión!
- A presiones superiores a 7 bar, recomendamos que las mangueras de alimentación estén equipadas con un cable de seguridad, como por ejemplo una cuerda de alambre.

Instrucciones de seguridad para pintar con pistola

- No use pinturas ni disolventes con una temperatura de inflamación inferior a 55 °C. ¡Peligro de explosión!
- No caliente pinturas y solventes. ¡Peligro de explosión!
- Al manipular/trabajar con líquidos perjudiciales, hay que usar dispositivos de filtraje (mascarillas) para protegerse. Además, tenga en cuenta la información relativa a medidas de protección proporcionada por los fabricantes de esas sustancias.
- Cumpla la información y las etiquetas de la Ordenanza sobre Sustancias Peligrosas que llevan los embalajes externos de los materiales procesados. Si es necesario, adopte medidas de protección adicionales; en concreto, deberá llevarse ropa adecuada y mascarilla.
- No se permite fumar durante el proceso de rociado ni en la zona de trabajo. ¡Peligro de explosión! Los vapores de pintura también son muy inflamables.
- Chimeneas, luces descubiertas y máquinas que generen chispas no deben estar presentes ni encendidas.
- No guarde ni consuma comida ni bebida en la zona de trabajo. Los vapores de pintura son tóxicos.
- La zona de trabajo debe ser mayor de 30 m³, y debe garantizarse suficiente ventilación durante el rociado y el secado.
- No rocíe contra el viento. Cumpla siempre los reglamentos de la policía local cuando rocíe sustancias inflamables o peligrosas.
- No use sustancias como aguarrás, alcohol butílico y cloruro de metileno junto con la manguera de presión de PVC, ya que estas sustancias la destruyen.

Datos técnicos

Toma de corriente	220 V- 240V~ 50 Hz
Potencia del motor W	máx. 1100
Modo de funcionamiento	S3(15%)
Velocidad del compresor	4300 min ⁻¹
Presión de funcionamiento	máx. 4-8 bar
Tipo de lubricante	Sin aceite
Capacidad de succión teórica (l/min)	180
Tipo de protección	IP20
Peso del equipo en kg	4,7
Nivel de presión acústica, L _{WA}	97 dB

Los niveles de emisión de sonido se determinaron según EN ISO 3744.

Utilice protección acústica.

La exposición a ruido puede provocar pérdidas auditivas.

Antes de empezar a trabajar

Antes de conectar el dispositivo, asegúrese de que los datos de la placa identificatoria corresponden a las características de la toma de corriente.

- Examine la unidad para asegurarse de que no ha sufrido daños durante el transporte. Comuníquese inmediatamente cualquier daño a la empresa de transporte que le entregara el compresor.
- El compresor debe colocarse cerca de la carga que va a alimentar.
- Evite cañerías de aire largas y cables de alimentación largos (alargos).
- Asegúrese de que el aire de entrada esté seco y de que no contenga polvo.
- No coloque el compresor en espacios húmedos ni mojados.
- El compresor se debe utilizar únicamente en espacios adecuados (bien ventilados, temperatura ambiente +5° a 40°C). El espacio no debe contener polvo, ácidos, vapores, explosivos ni gases inflamables.
- El compresor es adecuado para ser utilizado en espacios secos. El compresor no debe utilizarse en lugares en los que se trabaje con agua que pueda salpicar.

ES

Montaje y funcionamiento

Advertencia:

Es esencial montar el dispositivo del todo antes de ponerlo en marcha.

Medidor de inflado de neumáticos con adaptadores (Fig. 1/Pos. 7)

Presión de trabajo en bar 0-8

Gama de aplicación:

- El medidor de inflado de neumáticos permite inflar fácilmente y con precisión los neumáticos de coche. El manómetro se utiliza para comprobar la presión del neumático. La válvula de drenaje integrada (e) se puede utilizar para reducir la presión del neumático cuando es demasiado alta.
- El medidor de inflado de neumáticos lleva un adaptador de válvula para válvulas de automóviles.

Advertencia: ¡El manómetro no está calibrado! Compruebe la presión de los neumáticos justo después de inflarlos, por ejemplo en una gasolinera.

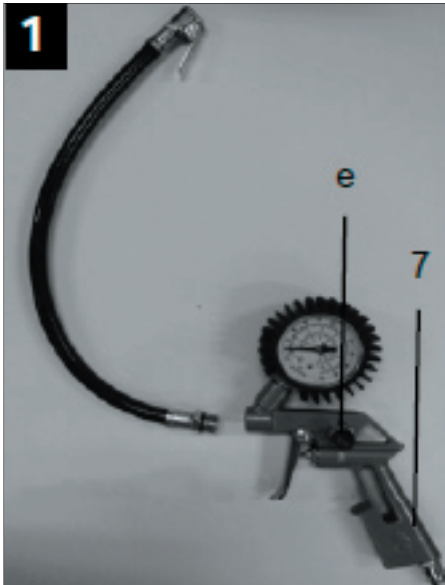

Uso como pistola de aire (Fig. 2)

Para usar el inflador de neumáticos como pistola de aire, en primer lugar desenrosque la manguera que lleva el adaptador de válvula para neumáticos de coche.

Área de uso:

- Para limpiar/vaciar las cavidades o lugares de difícil acceso, así como para limpiar herramientas sucias. El gatillo infinitamente variable permite dosificar con precisión el aire comprimido.

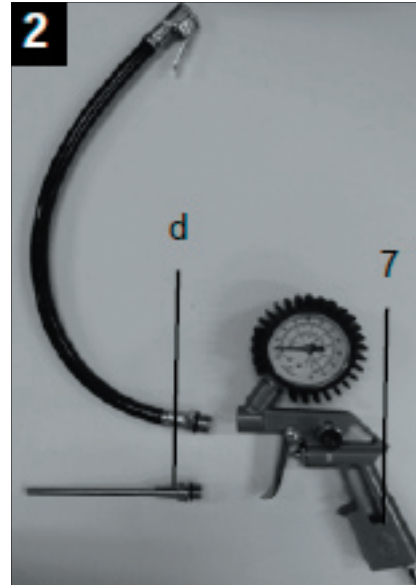

Instrucciones para el kit adaptador

El resumen siguiente muestra cómo hay que usar correctamente los adaptadores de las distintas válvulas.

Boquilla para balones (Fig. 3)

- Área de aplicación: Para inflar balones
- La boquilla para balones sirve para inflar distintos tipos de balones



Adaptador 3 (Fig. 5)

- Área de aplicación: Para todas las válvulas con un diámetro interno de 8 mm.
- CONSEJO: Guíe el adaptador 3 hacia el interior de la válvula, tal y como se muestra en la Fig. 5.

Adaptador de válvula (Fig. 4)

- Área de aplicación: Encaja en válvulas Dunlop o neumáticos de bicicleta.
- Para inflar neumáticos de coche, véase infladores de neumáticos con adaptadores

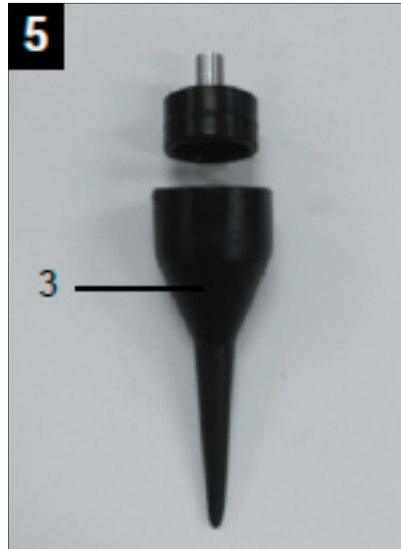

ES

Adaptador 4 (Fig. 6)

- Área de aplicación: Para válvulas enroscables.
- Se puede usar para todas las barcas hinchables, kayaks u otros objetos de gran tamaño, como piscinas equipadas con válvulas enroscables.



Adaptador de ventilación (Fig. 7)

- Área de aplicación: Para válvulas de purga.



Adaptador cónico universal (Fig. 8/9)

- Área de aplicación: Para inflar colchones y similares

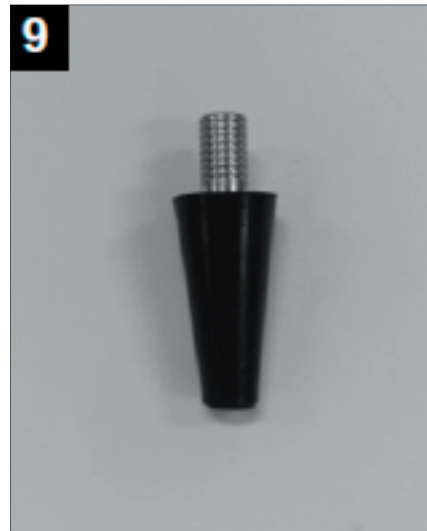
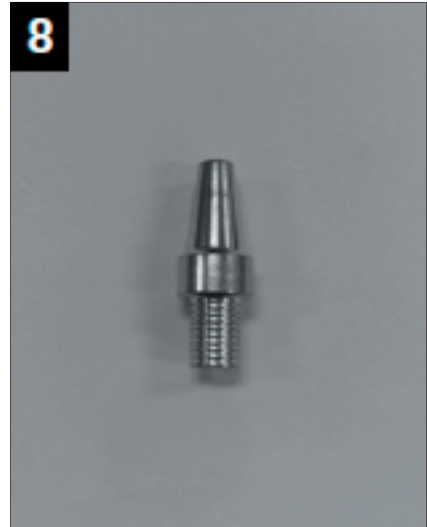

Conexión - Adaptadores (Fig. 10)

- La figura 10 muestra todos los manómetros de inflado (7) y adaptadores. Se utilizan tal y como se explica más arriba. El tubo de conexión (f) se puede utilizar para conectar el adaptador con el inflador de neumáticos (7).
- Todas las válvulas con un diámetro interno a partir de 8 mm tienen un adaptador correspondiente para conectar el tubo (f).
- El medidor de inflado de neumáticos y el acoplamiento rápido (página 3 y Figura 2, parte 4). La conexión proporciona estanqueidad fiable.

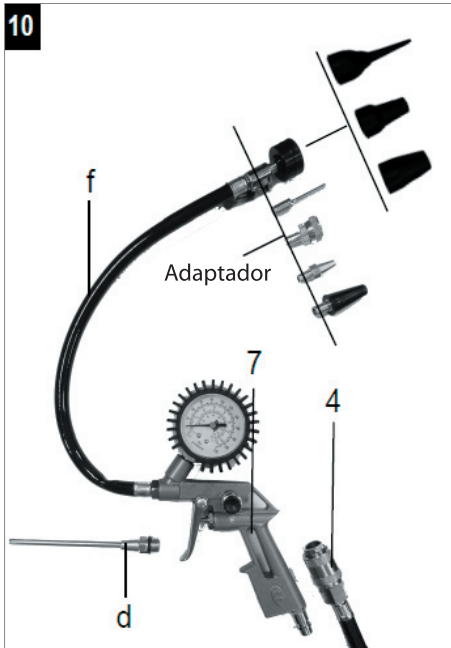

- Al limpiar polvo, la boquilla de soplado (d) se puede colocar directamente en el medidor de inflado de neumáticos mediante una llave inglesa.

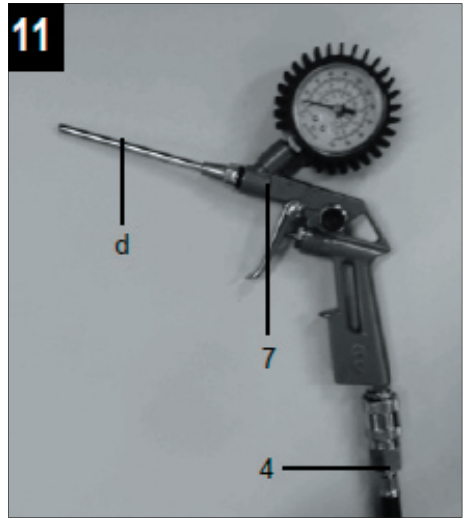

Toma de tierra

- El compresor está equipado con un cable con un enchufe eléctrico tipo F. Esto se puede conectar a cualquier toma de 220V-240V~ 50 Hz con fusible de 10 A.
- Antes de ponerlo en marcha, asegúrese de que el voltaje del enchufe corresponde con el voltaje de funcionamiento de la potencia de la máquina, indicada en la placa identificatoria.
- Los cables de alimentación largos, así como los alargos, tambores de cable, etc. puede provocar caídas de tensión e impedir que el motor se ponga en marcha.
- A temperaturas inferiores a +5 °C, puede funcionar más despacio y puede ser difícil arrancar el motor.

ES

Interruptor ON/OFF

- El compresor se enciende pulsando el botón (2) hasta la posición I.
- Para apagar el compresor, pulse el botón (2) a la posición 0.

Conexión eléctrica

El motor eléctrico instalado está conectado y listo para funcionar. La conexión cumple con los reglamentos VDE y DIN relevantes. La conexión de la toma de corriente del cliente y el alargo deben cumplir con estos reglamentos.

Cable de alimentación defectuoso.

El aislamiento de los cables de alimentación sufre daños a menudo.

Esto puede estar casado por:

- Puntos de presión, si los cables pasan a través de ventanas o huecos de puertas.
- Cable retorcido debido a una mala fijación o colocación del cable de alimentación.
- Cortes provocados por objetos que son empujados contra el cable, o que le pasen por encima.
- Daños de aislamiento causados cuando el cable de alimentación se saca del enchufe.
- Grietas por envejecimiento del aislamiento.

NO use cables de alimentación defectuosos, ya que un aislamiento defectuoso es un riesgo letal.

Compruebe regularmente que los cables de alimentación no presenten daños. Asegúrese de que el cable de alimentación no esté enchufado mientras lo examina. Los cables de conexión cumple con los reglamentos VDE y DIN relevantes. Use solamente cables de alimentación con la marca H05W-F.

Por ley, el tipo debe estar impreso en el cable de alimentación.

Motor CA

El voltaje del enchufe debe ser CA 220~240V/50Hz. Los alargos de hasta 25 m deben tener una sección transversal de 1,5 milímetros cuadrados. Los equipos eléctricos deben ser conectados y/o reparados solo por un electricista cualificado.

En caso de dudas, suministre los datos siguientes:

- Tipo de potencia del motor
- Datos en la placa identificatoria de la máquina
- Datos en la placa identificatoria del motor

Limpieza, mantenimiento y almacenamiento

Advertencia:

Antes de hacer ninguna tarea de limpieza o mantenimiento, asegúrese de que el cable esté desenchufado. ¡Riesgo de lesiones por descarga eléctrica!

Advertencia:

Espere hasta que el dispositivo se haya enfriado por completo. ¡Riesgo de quemaduras!

Advertencia:

Antes de realizar ningún trabajo de limpieza ni mantenimiento, despresurice el dispositivo. ¡Riesgo de lesión!

Limpieza

- Mantenga el dispositivo tan limpio y libre de polvo como pueda. Use un paño limpio para limpiar el dispositivo, o aire comprimido a baja presión.
- Recomendamos que limpie el dispositivo directamente después de usarlo.
- Limpie regularmente el dispositivo con un paño húmedo y un poco de jabón suave. No use ninguna solución de limpieza ni disolvente: podrían atacar los materiales plásticos que se utilizan en el dispositivo. Asegúrese de que no pueda entrar agua en el dispositivo.
- La manguera y las herramientas de rociado deben desconectarse del compresor antes de limpiarlo. No limpie el compresor con agua, disolventes ni similares.
- Transporte siempre el equipo en posición derecha. Evite golpear los empalmes.

Almacenamiento

Advertencia:

Desconecte el enchufe y a continuación ventile el dispositivo así como todas las herramientas de aire comprimido conectadas. Guarde el compresor de modo que no lo puedan poner en marcha personas no autorizadas.

Advertencia:

Guarde el compresor en un entorno seco y fuera del acceso de personas no autorizadas. No lo incline, guárdelo siempre en posición vertical.

Problemas con el enchufe, la manguera y los accesorios

- El cable se puede guardar en el compartimiento lateral del compresor
- La manguera de presión se puede guardar en el compartimiento de herramientas.

ES

Solución de problemas

Fallo	Posible causa	Solución
El compresor no funciona.	<ul style="list-style-type: none"> • No llega corriente. • El voltaje del enchufe es demasiado bajo. • Temperatura exterior demasiado baja. • El motor se ha sobrecalentado. 	<ul style="list-style-type: none"> • Compruebe los cables, el enchufe, el fusible y la toma de corriente. • Evite cables demasiado largos. Use alargos que tengan la sección transversal adecuada. • No lo use en temperaturas exteriores superiores a +5 °C. • Deje que el motor se enfríe, y si es necesario retire la causa del sobrecalentamiento.
El compresor funciona pero no hay presión.	<ul style="list-style-type: none"> • La válvula de control tiene fugas • Las juntas están dañadas 	<ul style="list-style-type: none"> • Cambie la válvula de control • Compruebe las juntas, pida a un taller especializado homologado que repare las juntas defectuosas.
El compresor funciona, el manómetro muestra presión pero las herramientas no funcionan.	<ul style="list-style-type: none"> • Las conexiones de la manguera presentan fugas. • El acoplamiento rápido tiene fugas. • El regulador está configurado a una presión demasiado baja. 	<ul style="list-style-type: none"> • Compruebe la manguera de presión y las herramientas, y cámbielas si es necesario. • Compruebe el acoplamiento rápido, y cámbielo si es necesario. • Abra más el regulador de presión.

Centro de servicio

Nota: Por favor, cite el número de modelo del producto relacionado con todas las preguntas.

El número de modelo se muestra en la parte frontal de este manual y en la placa de características del producto.

Para:

- Reclamaciones
- Piezas de recambio
- Devolución de mercancías
- Asuntos de garantía
- www.schou.com

Información medioambiental



Los dispositivos eléctricos y electrónicos (AEE) contienen materiales, componentes y sustancias que pueden ser peligrosos y perjudiciales para la salud humana y para el medio ambiente, si los residuos de estos dispositivos eléctricos y electrónicos (RAEE) no se eliminan correctamente. Los productos identificados con un contenedor con ruedas tachado son dispositivos eléctricos y electrónicos. El contenedor con ruedas tachado indica que los residuos de dispositivos eléctricos y electrónicos no deben desecharse junto con la basura doméstica, y que se tienen que recoger por separado.

Fabricado en People's Republic of China (P.R.C)

Fabricante:
Schou Company A/S
Nordager 31
DK-6000 Kolding

Todos los derechos reservados. El contenido de este manual no puede ser reproducido, ni total ni tampoco parcialmente, de cualquier forma por medios electrónicos o mecánicos, por ejemplo, fotocopias o publicación, traducción o guardado en un almacén de información y sistema de recuperación, sin la previa autorización por escrito de Schou Company A/S.

ES

DECLARACIÓN DE CONFORMIDAD CE

Fabricante:	
Nombre de la empresa:	Schou Company A/S
Dirección	Nordager 31
Código postal	6000
Ciudad	Kolding
País	Dinamarca
declara por la presente que el producto	
Especificación del producto:	Compresor de aire, 1100 W Marca PROBUILDER. Art. Nº 43660
cumple las disposiciones de la(s) siguiente(s) directiva(s) CE (incluidas todas las enmiendas aplicables)	
Nº de referencia	Título
2006/42/CE	Directiva de máquinas
2014/30/UE	Directiva de EMC
2000/14/CE & 2005/88/CE	Directiva relativa a la emisión de ruidos por parte de las máquinas de uso al aire libre
2011/65/UE	RoHS
Referencia de estándares y/o especificaciones técnicas aplicadas a este certificado de conformidad, o partes del mismo:	
Estándar armonizado nº	Título del estándar
EN 1012-1:2010	
EN 60335-1:2012+A13:2017	
EN 55014-1:2017	
EN 55014-1:2006+A2:2011	
EN 55014-2:2015	
EN 55014-2:1997+A2:2008	
EN 61000-3-2:2014	
EN 61000-3-3:2013	
EN 63000:2008	

Otras normas y/o especificaciones técnicas:	
Norma o procedimiento técnico	Título de la norma o especificación técnica
Nivel de potencia de sonido garantizado: 97 dB(A)	
(1) Siempre que sea posible, se hará referencia a las partes o disposiciones aplicables de la norma o la especificación técnica.	
<p>Kolding 01/11/2020</p>  <p>Kirsten Vibeke Jensen Product Safety Manager</p>	

ES

COMPRESSORE

Introduzione

NOTA:

In base alla legge applicabile sulla responsabilità di prodotto, il produttore di questo apparecchio non è responsabile per danni causati a questo apparecchio o da questo apparecchio in caso di:

- errata movimentazione,
- mancato rispetto del Manuale di istruzioni,
- riparazioni da parte di specialisti terzi non autorizzati,
- installazione e sostituzione di pezzi di ricambio non originali,
- uso non conforme,
- guasto dell'impianto elettrico in caso di non conformità alle normative elettriche e alle normative VDE 0100, DIN 57113 / VDE0113.

Importante:

Leggere e capire l'intero testo del Manuale di istruzioni prima dell'assemblaggio e della messa in funzione.

Questo manuale di istruzioni è pensato per aiutare l'utente a conoscere l'utensile e ad utilizzarlo nel modo previsto.

Il manuale di istruzioni contiene importanti informazioni su come lavorare con l'utensile in modo sicuro, professionale ed economico e su come evitare i pericoli, ridurre i costi di riparazione, ridurre i tempi di fermo e aumentare l'affidabilità e la vita utile dell'utensile.

In aggiunta alle normative di sicurezza di questo manuale di istruzioni, è fondamentale rispettare le normative del proprio Paese in merito all'utilizzo di utensili.

Utilizzare una busta di plastica per proteggere il manuale di istruzioni dallo sporco e dall'umidità e conservarlo insieme all'utensile. Ogni operatore deve leggere e seguire con attenzione il manuale prima di iniziare i lavori.

Solo le persone che sono state istruite sull'uso dell'utensile e informate sui pericoli correlati possono sull'utensile/con l'utensile. Rispettare l'età minima richiesta.

In aggiunta alle istruzioni di sicurezza contenute in questo Manuale di istruzioni ed alle normative particolari del proprio Paese, è necessario attenersi alle regole tecniche generalmente riconosciute per l'utilizzo di utensili con la stessa struttura.

Descrizione dei componenti

1. Manico per il trasporto
2. Interruttore ON/OFF
3. Carcassa del compressore
4. Attacco rapido (aria compressa regolata)
5. Tubo flessibile in pressione
6. Cavo di alimentazione



Disimballaggio

- Aprire l'imballaggio e rimuovere l'apparecchio con cautela.
- Rimuovere il materiale di imballaggio e le sicure di imballaggio/trasporto (se presenti).
- Controllare che tutti gli articoli compresi nella dotazione siano completi.
- Controllare se l'apparecchio e gli accessori presentano eventuali danni dovuti al trasporto.
- Se possibile, conservare l'imballaggio fino allo scadere del periodo di garanzia.

ATTENZIONE!

L'apparecchio e i materiali di imballaggio non sono giocattoli per bambini.

Non permettere ai bambini di giocare con sacchetti di plastica, pellicole e parti di piccole dimensioni. Rischio di ingestione e soffocamento.

Uso previsto

Il compressore serve a produrre aria compressa per utensili azionati ad aria compressa che possono funzionare con un volume d'aria massimo di circa 180 l/min (ad es. pistole per il gonfiaggio di pneumatici, pistole di soffiaggio e pistole per verniciatura a spruzzo).

A causa della portata d'aria limitata, non è possibile azionare utensili che richiedono un consumo d'aria molto elevato (ad es. levigatrici orbitali, smerigliatrici assiali e avvitatori a percussione).

La macchina può essere utilizzata solo per il suo uso previsto. Ogni altro uso diverso da questo non è conforme all'uso previsto.

L'utente/l'operatore, e non il produttore, è responsabile per qualsiasi danno o lesione di qualsiasi tipo risultante da tale uso non previsto.

Si ricorda che i nostri apparecchi non sono progettati o destinati all'uso commerciale, artigianale o industriale.

L'apparecchio non è coperto da garanzia se utilizzato in attività commerciali, artigianali o industriali e/o in attività equivalenti.

Informazioni per la sicurezza

Avvertenza! Durante l'utilizzo di questo compressore, attenersi alle seguenti precauzioni fondamentali di sicurezza per assicurare la protezione dalla folgorazione, dal rischio di lesioni e dal fuoco.

Leggere e seguire queste istruzioni prima di utilizzare l'apparecchio

Lavorare in sicurezza

- 1 Tenere ordinata la propria area di lavoro.
 - Il disordine nell'area di lavoro può causare incidenti.
- 2 Tenere conto degli effetti ambientali
 - Non esporre gli utensili alla pioggia.
 - Non utilizzare gli utensili in un ambiente bagnato o umido. Rischio di scosse elettriche!
 - Assicurarsi che vi sia un'illuminazione corretta nell'area di lavoro.
 - Non utilizzare l'utensile elettrico in aree dove è presente il rischio di incendio o esplosione.
- 3 Proteggere se stessi dalla folgorazione
 - Evitare il contatto fisico con le parti messe a terra (ad es. condutture, radiatori, stufe elettriche, frigoriferi).
- 4 Tenere lontani i bambini.
 - Evitare che altre persone tocchino l'utensile e/o il cavo, tenerle lontane dalla propria area di lavoro.
- 5 Riporre al sicuro gli utensili non utilizzati
 - Gli utensili inutilizzati devono essere riposti in un luogo asciutto, rialzato o chiuso a chiave, fuori della portata dei bambini.
- 6 Non sovraccaricare gli utensili
 - Funzionano meglio e con maggiore sicurezza all'interno dell'intervallo di prestazioni specificato.
- 7 Indossare indumenti adatti
 - Non indossare indumenti larghi o gioielli, che potrebbero rimanere impigliati nelle parti mobili.
 - Durante il lavoro all'aperto, si consiglia di indossare guanti di gomma e scarpe antiscivolo.
 - Se si portano i capelli lunghi, indossare una retina per capelli.
- 8 Non utilizzare il cavo per scopi diversi da quelli previsti
 - Non tirare il cavo per togliere la spina dalla presa elettrica. Proteggere il cavo dal calore, dall'olio e dagli spigoli vivi.
- 9 Sottoporre gli utensili a manutenzione con attenzione
 - Tenere il compressore pulito perché funzioni bene e in sicurezza.
 - Seguire le istruzioni per la manutenzione.
 - Controllare periodicamente il cavo di collegamento dell'utensile e, in caso di danni, farlo sostituire da un tecnico specializzato e autorizzato.
 - Controllare periodicamente le prolunghe e sostituirle se sono danneggiate.
- 10 Staccare la spina dalla presa elettrica
 - Quando l'utensile non è utilizzato, prima di eseguire interventi di manutenzione e quando si sostituiscono utensili come la lama di una sega, un trapano o una fresa.
- 11 Evitare l'avviamento accidentale
 - Prima di inserire la spina nella presa elettrica, assicurarsi che l'interruttore sia in posizione OFF.

- 12 Utilizzare prolunghe per l'uso all'aperto
- Utilizzare solo prolunghe omologate per l'uso all'aperto e marcate di conseguenza.
 - Se si utilizza una bobina di cavo, srotolarla completamente prima dell'uso.
- 13 Fare sempre attenzione
- Fare attenzione durante il lavoro. Lavorare con buon senso. Non utilizzare l'utensile se si è deconcentrati o distratti.
- 14 Controllare se l'utensile presenta danni
- Prima di continuare a usare l'utensile, controllare attentamente i dispositivi di protezione o le parti leggermente danneggiate per assicurarsi che siano in adeguate condizioni di funzionamento, come previsto.
 - Controllare che le parti mobili funzionino correttamente e non siano inceppate; controllare che nessuna parte sia danneggiata. Tutte le parti devono essere montate correttamente e devono soddisfare tutte le condizioni necessarie per assicurare il corretto funzionamento dell'utensile.
 - I dispositivi di protezione danneggiati e le parti danneggiate devono essere riparati o sostituiti come previsto da un'officina specializzata e autorizzata, se non diversamente specificato nel Manuale di istruzioni.
 - Gli interruttori danneggiati devono essere sostituiti da un'officina di assistenza autorizzata.
 - Non utilizzare cavi di collegamento difettosi o danneggiati.
 - Non utilizzare gli utensili se non è possibile portare l'interruttore su ON e/o OFF.
- 15 I lavori di riparazione dell'utensile devono essere affidati solo a elettricisti autorizzati
- Questo utensile è conforme alle normative di sicurezza applicabili. Le riparazioni devono essere eseguite solo da un elettricista autorizzato con utilizzo di pezzi di ricambio originali; in caso contrario, l'utente potrebbe subire incidenti.
- 16 Avvertenza!
- Per la vostra sicurezza, utilizzare solo gli accessori e gli elementi aggiuntivi specificati nel manuale di istruzioni oppure raccomandati o specificati dal produttore.
 - L'utilizzo di utensili applicativi o accessori diversi da quelli raccomandati nel manuale di istruzioni o nel catalogo può costituire un pericolo di lesioni per l'utente.
- 17 Rumore
- Indossare protezioni per l'udito durante l'uso del compressore.
- 18 Sostituzione del cavo di collegamento
- Se il cavo di collegamento è danneggiato, deve essere sostituito dal produttore o da un tecnico qualificato in modo da escludere pericoli. Pericolo di folgorazione
- 19 Gonfiaggio di pneumatici
- Controllare la pressione dello pneumatico subito dopo il gonfiaggio utilizzando un manometro adatto, ad es. presso una stazione di servizio.
- 20 Compressori stradali per l'uso in cantiere
- Assicurarsi che tutti i tubi flessibili e i raccordi siano adatti alla massima pressione di esercizio ammissibile del compressore.
- 21 Luogo di installazione
- Il compressore deve essere sempre posto su una superficie piana.

Istruzioni di sicurezza aggiuntive

Istruzioni di sicurezza per il lavoro con aria compressa e pistole di soffiaggio

- Durante l'uso, la pompa e le condotte del compressore raggiungono temperature molto elevate. Il contatto con queste parti provoca ustioni.
- L'aria aspirata dal compressore deve essere mantenuta libera da impurità che potrebbero causare incendi o esplosioni all'interno della pompa del compressore.
- Quando si scollega il connettore del tubo flessibile, tenere saldamente l'elemento di accoppiamento del tubo flessibile con la mano. In questo modo si evitano lesioni causate dal richiamo del tubo flessibile.
- Indossare occhiali protettivi durante il lavoro con la pistola di soffiaggio. I corpi estranei e le parti scagliate dal soffio possono causare facilmente delle lesioni.
- Non utilizzare la pistola di soffiaggio per soffiare su persone o per pulire gli indumenti sul corpo. Pericolo di lesioni.
- A pressioni superiori a 7 bar si consiglia di utilizzare flessibili di alimentazione dotati di cavo di sicurezza, ad es. una fune metallica.

Istruzioni di sicurezza per la verniciatura a spruzzo

- Non utilizzare vernici o solventi con punto di infiammabilità inferiore a 55°C. Pericolo di esplosione.
- Non scaldare le vernici e i solventi. Pericolo di esplosione.
- Durante la movimentazione/il lavoro con liquidi pericolosi, è necessario utilizzare dispositivi di filtraggio (maschere facciali) come protezione. Inoltre, seguire le informazioni sulle misure protettive fornite dai produttori di tali sostanze.
- Seguire le informazioni e le etichette della normativa sulle sostanze pericolose applicate sull'imballaggio esterno dei materiali trattati. Se necessario, adottare ulteriori misure protettive; in particolare, è necessario indossare indumenti e maschere idonei.
- È vietato fumare durante i processi di spruzzatura o nell'area di lavoro. Pericolo di esplosione. I vapori di vernice sono anche altamente infiammabili.
- Non lavorare in prossimità di caminetti, fiamme libere o macchine che emettono scintille.
- Non conservare o consumare alimenti e bevande nell'area di lavoro. I vapori di vernice sono nocivi per la salute.
- L'area di lavoro deve avere un volume maggiore di 30 m³ ed è necessario assicurare uno scambio d'aria sufficiente durante la spruzzatura e l'asciugatura.
- Non spruzzare controvento. Attenersi sempre alle disposizioni delle autorità locali per la spruzzatura di sostanze spruzzabili infiammabili o pericolose.
- Non utilizzare sostanze come acquaragia, alcol butilico e cloruro di metilene in combinazione con il tubo flessibile in pressione in PVC. Queste sostanze distruggono il tubo flessibile in pressione.

Dati tecnici

Collegamento alla linea elettrica 220 V- 240V~
50 Hz

Potenza del motore W max. 1100

Modalità operativa S3(15%)

Velocità del compressore 4300 min⁻¹

Pressione d'esercizio max. 8 bar

Tipo di lubrificazione senza olio

Capacità di aspirazione teorica (l/min) 180

Grado di protezione IP20

Peso dell'apparecchiatura in kg 4,7

Livello di potenza sonora, L_{WA} 97 dB

I valori di emissione sonora sono determinati ai sensi della norma EN ISO 3744.

Indossare protezioni per l'udito.

L'esposizione al rumore può causare la perdita dell'udito.

Prima di iniziare i lavori

Prima di collegare l'apparecchio, controllare che i dati sulla targhetta corrispondano ai dati della linea elettrica.

- Controllare se l'unità presenta danni dovuti al trasporto. Segnalare immediatamente eventuali danni all'azienda incaricata del trasporto con la quale è stato consegnato il compressore.
- Il compressore deve essere posizionato vicino al carico da alimentare.
- Evitare di utilizzare lunghe tubazioni dell'aria e lunghe condotte di alimentazione (prolunghe).
- Assicurarsi che l'aria in ingresso sia asciutta e priva di polvere.
- Non posizionare il compressore in un locale bagnato o umido.
- Il compressore deve essere utilizzato solo in locali adeguati (ben ventilati, temperatura ambiente tra +5°C e 40°C). Il locale non deve contenere polveri, acidi, vapori, gas esplosivi o infiammabili.
- Il compressore è adatto per l'utilizzo in locali asciutti. Il compressore non deve essere utilizzato in aree in cui si utilizzano spruzzi d'acqua per il lavoro.

IT

Assemblaggio e utilizzo

Avvertenza!

È fondamentale assemblare l'apparecchio completamente prima della messa in funzione.

Manometro per il gonfiaggio di pneumatici con adattatori (Fig. 1/Pos. 7)

Pressione di esercizio in bar 0-8

Campo di applicazione:

- Il manometro per il gonfiaggio di pneumatici permette di gonfiare pneumatici di autoveicoli in modo facile e preciso. Il manometro è utilizzato per controllare la pressione degli pneumatici. È possibile utilizzare la valvola di scarico integrata (e) per ridurre la pressione degli pneumatici se è troppo alta.
- Il manometro per il gonfiaggio degli pneumatici è dotato di un adattatore per valvole di automobili.

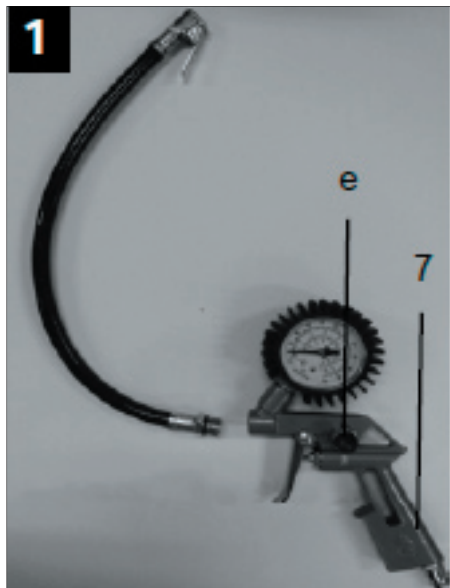

Avvertenza! Il manometro non è calibrato. Verificare la pressione degli pneumatici subito dopo il gonfiaggio, ad es. presso una stazione di servizio.

Utilizzo come pistola di soffiaggio (Fig. 2)

Per utilizzare la pistola per gonfiaggio pneumatici come pistola di soffiaggio, svitare prima il tubo flessibile con l'adattatore per valvole di pneumatici di automobili.

Campo di applicazione:

- Per pulire/soffiare cavità o punti difficili da raggiungere o per pulire attrezzi contaminati. La leva di azionamento a variazione continua permette un dosaggio preciso dell'aria compressa.

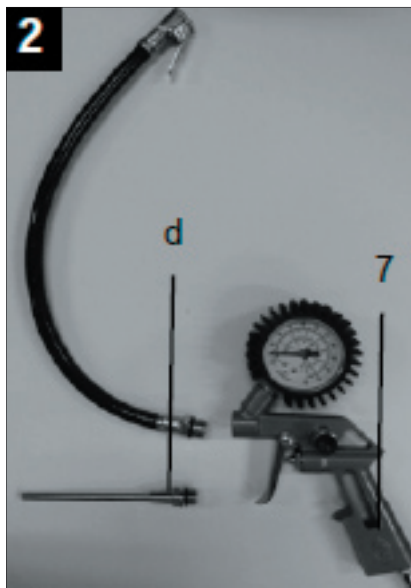

Istruzioni per il set di adattatori

La panoramica seguente mostra come utilizzare correttamente gli adattatori per le diverse valvole.

Ago per palloni (Fig. 3)

- **Campo di applicazione:** per gonfiare palloni
- L'ago per palloni può essere utilizzato per gonfiare palloni di diverso tipo



Adattatore 3 (Fig. 5)

- **Campo di applicazione:** per tutte le valvole con un diametro interno di 8 mm.
- **CONSIGLIO:** inserire l'adattatore 3 nella valvola come mostrato in Fig. 5.

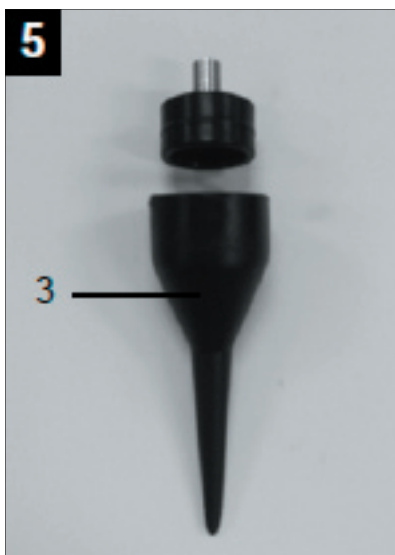

Adattatore per valvola (Fig. 4)

- **Campo di applicazione:** per valvole Dunlop di pneumatici per biciclette.
- Per gonfiare pneumatici di automobili, vedere le pistole per gonfiaggio pneumatici con adattatori

Adattatore 4 (Fig. 6)

- Campo di applicazione: per valvole ad avvitare.
- Utilizzabile con tutti i canotti, kayak o altri articoli commerciali di grandi dimensioni, come le piscine, dotati di una valvola ad avvitare.



Adattatore per sfiato (Fig. 7)

- Campo di applicazione: per valvole di sfiato.



Adattatore conico universale (Fig. 8/9)

- Campo di applicazione: Per gonfiare e sgonfiare materassini e simili.

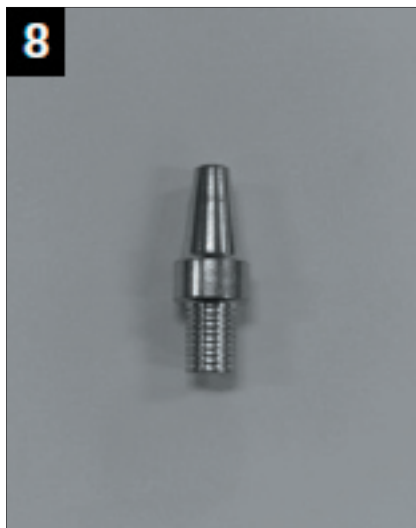

Collegamento - adattatori (Fig. 10)

- La Figura 10 mostra tutti gli strumenti e gli adattatori per il gonfiaggio di pneumatici (7). Sono utilizzati come descritto in precedenza. Il tubo di collegamento (f) può essere utilizzato per collegare facilmente l'adattatore alla pistola per gonfiaggio pneumatici (7).
- Per tutte le valvole con diametro interno a partire da 8 mm è disponibile un apposito adattatore per collegare il tubo (f).
- Manometro per il gonfiaggio di pneumatici e attacco rapido (pagina 3 e Figura 2, parte 4). Il collegamento offre un'affidabile tenuta d'aria.

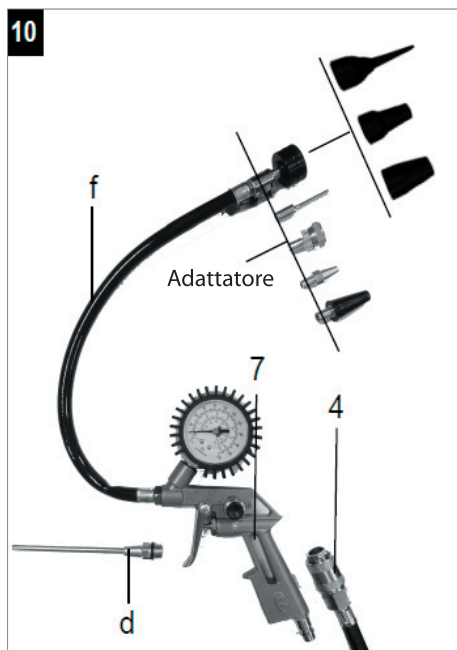

- Per pulire la polvere, è possibile collegare l'adattatore di soffiaggio (d) direttamente al manometro per il gonfiaggio di pneumatici usando una chiave.

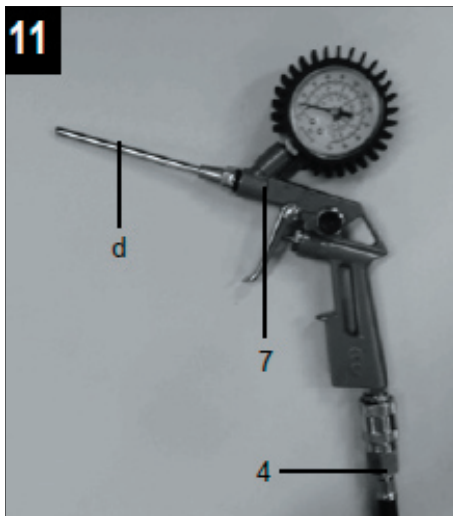

Collegamento alla linea elettrica

- Il compressore è dotato di un cavo di alimentazione con spina elettrica di tipo F. È possibile collegarla a qualsiasi presa a 220V-240V~ 50 Hz con fusibile da 10 A.
- Prima della messa in funzione, assicurarsi che la tensione di rete corrisponda alla tensione d'esercizio per l'alimentazione della macchina riportata sulla targhetta.
- Le linee di alimentazione lunghe, come prolunghie, bobine di cavo ecc., causano una caduta di tensione che può impedire l'avviamento del motore.
- A temperature inferiori a +5°C il motore può girare lentamente ed essere difficile da avviare.

Interruttore ON/OFF

- Per accendere il compressore, premere il pulsante (2) e portarlo in posizione I.
- Per spegnere il compressore, premere il pulsante (2) e portarlo in posizione 0.

Collegamento elettrico

Il motore elettrico installato è collegato e pronto all'uso. Il collegamento è conforme alle normative VDE e DIN applicabili. Il collegamento alla linea elettrica del cliente e la prolunga utilizzata devono essere conformi a queste normative.

Cavo di alimentazione elettrica difettoso.

L'isolamento dei cavi di alimentazione elettrica si danneggia spesso.

Le cause possono essere:

- Punti di pressione - quando i cavi di alimentazione passano attraverso aperture nelle finestre o nelle porte.
- Pieghe causate da fissaggio o posa non appropriati del cavo di alimentazione.
- Tagli provocati spingendo o premendo oggetti sul cavo di alimentazione.
- Danneggiamento dell'isolamento per aver strappato il cavo di alimentazione dalla presa a muro.
- Crepe dovute all'invecchiamento dell'isolamento.

NON utilizzare cavi di alimentazione elettrica con questi difetti; l'isolamento difettoso costituisce un pericolo di morte.

Controllare periodicamente se i cavi di alimentazione elettrica sono danneggiati. Assicurarsi che il cavo di alimentazione non sia collegato all'alimentazione elettrica durante il controllo. I cavi di alimentazione elettrica devono essere conformi alle normative VDE e DIN applicabili. Utilizzare solo cavi di alimentazione con marcatura H05W-F.

Per legge, la denominazione del tipo deve essere stampata sul cavo di alimentazione.

Motore CA

La tensione di rete deve essere CA220~240V/50Hz. Le prolunghie con lunghezza fino a 25 m devono avere una sezione di 1,5 mm². Il materiale elettrico deve essere collegato e/o riparato solo da un elettricista qualificato.

In caso di domande, fornire i seguenti dati:

- Tipo di alimentazione del motore
- Dati sulla targhetta della macchina
- Dati sulla targhetta del motore

Pulizia, manutenzione e conservazione

Avvertenza!

Prima di eseguire qualsiasi intervento di pulizia o manutenzione, assicurarsi di aver scollegato il cavo di alimentazione. Pericolo di lesioni a causa di folgorazione.

Avvertenza!

Attendere che l'apparecchio si sia raffreddato completamente. Pericolo di ustioni.

Avvertenza!

Prima di eseguire qualsiasi intervento di pulizia e/o manutenzione, depressurizzare l'apparecchio. Pericolo di lesioni.

Pulizia

- Tenere l'apparecchio il più possibile pulito e libero da polvere. Pulire l'apparecchio con un panno pulito o utilizzando aria compressa a bassa pressione.
- Si consiglia di pulire l'apparecchio subito dopo l'uso.
- Pulire l'apparecchio periodicamente con un panno umido e un po' di sapone delicato. Non utilizzare soluzioni detergenti o solventi, che potrebbero intaccare i materiali plastici dell'apparecchio. Assicurarsi che l'acqua non possa penetrare nell'apparecchio.
- Il tubo flessibile e gli utensili di spruzzatura devono essere scollegati dal compressore prima della pulizia. Non pulire il compressore con acqua, soluzioni contenenti solventi o simili.
- Trasportare sempre l'apparecchio in posizione verticale. Evitare colpi contro i raccordi.

Conservazione

Avvertenza!

Scollegare la spina di alimentazione e scaricare l'aria dall'apparecchio e da tutti gli utensili ad aria compressa collegati. Riporre il compressore in modo che non possa essere avviato da persone non autorizzate.

Avvertenza!

Conservare il compressore in un ambiente asciutto e non accessibile da persone non autorizzate. Conservare sempre in posizione verticale e non inclinata.

Conservazione della spina di alimentazione, del tubo flessibile e degli accessori

- Il cavo di alimentazione può essere riposto nel vano laterale del compressore
- Il tubo flessibile in pressione può essere riposto nel vano utensili.

Risoluzione guasti

Guasto	Possibile causa	Rimedio
Il compressore non funziona.	<ul style="list-style-type: none"> • Tensione di rete assente. • Tensione di rete troppo bassa. • Temperatura esterna troppo bassa. • Motore surriscaldato. 	<ul style="list-style-type: none"> • Controllare i cavi, la spina di alimentazione, il fusibile e la presa elettrica. • Non utilizzare prolunghe troppo lunghe. Utilizzare prolunghe di sezione adeguata. • Non utilizzare con temperature esterne inferiori a +5°C. • Attendere che il motore si raffreddi; se necessario, eliminare la causa del surriscaldamento.
Il compressore è in funzione, ma non c'è pressione.	<ul style="list-style-type: none"> • Perdita dalla valvola di ritegno • Le guarnizioni sono danneggiate 	<ul style="list-style-type: none"> • Sostituire la valvola di ritegno • Controllare le guarnizioni, far sostituire le guarnizioni difettose da un'officina specializzata e autorizzata.
Il compressore funziona, il manometro indica che la pressione è presente, ma gli utensili non funzionano.	<ul style="list-style-type: none"> • Perdita dai collegamenti del tubo flessibile. • Perdita dall'attacco rapido. • La pressione impostata sul regolatore di pressione è troppo bassa. 	<ul style="list-style-type: none"> • Controllare il tubo flessibile in pressione e gli utensili, sostituirli se necessario. • Controllare l'attacco rapido, sostituirlo se necessario. • Aprire di più il regolatore di pressione.

Centro assistenza

Nota: indicare il numero di modello del prodotto in ogni richiesta di assistenza.

Il numero di modello è riportato sulla copertina di questo manuale e sulla targhetta del prodotto.

Per:

- Reclami
- Pezzi di ricambio
- Resi
- Questioni relative alla garanzia
- www.schou.com

Informazioni ambientali



Le apparecchiature elettriche ed elettroniche (AEE) contengono materiali, componenti e sostanze che possono essere pericolosi e dannosi per la salute umana e l'ambiente, se i rifiuti di apparecchiature elettriche ed elettroniche (RAEE) non vengono smaltiti correttamente. I prodotti contrassegnati con il simbolo del bidone sbarrato sono apparecchiature elettriche ed elettroniche. Il bidone sbarrato indica che le apparecchiature elettriche ed elettroniche non devono essere smaltite insieme ai rifiuti domestici non differenziati, ma devono essere raccolti separatamente.

Fabbricato in P.R.C.

Produttore:
Schou Company A/S
Nordager 31
DK-6000 Kolding

Tutti i diritti riservati. I contenuti di questo manuale non possono essere riprodotti in parte o per intero, elettronicamente o meccanicamente (ad es. mediante fotocopie o scansioni), tradotti o archiviati in sistemi di memorizzazione e recupero di informazioni senza il consenso scritto di Schou Company A/S.

IT

DICHIARAZIONE DI CONFORMITÀ CE

Produttore:	
Nome della società:	Schou Company A/S
Indirizzo	Nordager 31
Codice postale	6000
Città	Kolding
Paese	Danimarca
dichiara con la presente che il prodotto	
Denominazione del prodotto:	Compressore d'aria, 1100 W Marca PROBUILDER. Cod. art. 43660
è conforme alle disposizioni della seguente direttiva/delle seguenti direttive CE (incluse tutte le modifiche applicabili)	
N. riferimento	Titolo
2006/42/CE	Direttiva Macchine
2014/30/UE	Direttiva EMC
2000/14/CE & 2005/88/CE	Direttiva sull'emissione acustica ambientale delle macchine ed attrezzature destinate a funzionare all'aperto
2011/65/UE	RoHS
Riferimenti alle norme e/o alle specifiche tecniche applicabili a questo certificato di conformità, o parti delle stesse:	
Norma armonizzata N.	Titolo della norma
EN 1012-1:2010	
EN 60335-1:2012+A13:2017	
EN 55014-1:2017	
EN 55014-1:2006+A2:2011	
EN 55014-2:2015	
EN 55014-2:1997+A2:2008	
EN 61000-3-2:2014	
EN 61000-3-3:2013	
EN 63000:2008	

Altre norme e/o specifiche tecniche:	
Norma o specifica tecnica	Titolo della norma o della specifica tecnica
Livello di potenza sonora garantito: 97 dB(A)	
(1) Ove possibile, si deve fare riferimento alle parti o alle disposizioni applicabili della norma o della specifica tecnica.	
<p>Kolding 01/11/2020</p>  <p>Kirsten Vibeke Jensen Product Safety Manager</p>	

IT

COMPRESSOR

Inleiding

LET OP:

Volgens de toepasselijke productaansprakelijkheidswet is de fabrikant van het apparaat niet aansprakelijk voor schade aan of door dit apparaat in geval van:

- onjuiste bediening,
- het niet volgen van de handleiding,
- reparaties door derden, onbevoegde specialisten,
- het installeren van en vervangen door niet-oorspronkelijke reserveonderdelen,
- onjuist gebruik,
- storing in het elektrische systeem in geval van niet-naleving van de elektrische voorschriften en VDE-regelgeving 0100, DIN 57113/VDE0113.

Belangrijk:

Lees en begrijp alle tekst in de handleiding voordat u begint met het monteren en in gebruik nemen.

Deze handleiding is bedoeld om u bekend te maken met uw elektrische gereedschap en het beoogde gebruik ervan.

De handleiding bevat belangrijke informatie over hoe u het elektrische gereedschap op een veilige, professionele en duurzame manier gebruikt en hoe u gevaren voorkomt, reparatiekosten bespaart, downtime vermindert, de betrouwbaarheid van het elektrische gereedschap vergroot en de levensduur ervan verlengt.

In aanvulling op de veiligheidsrichtlijnen van deze handleiding is het belangrijk dat u op de hoogte bent van de regelgeving van uw land met betrekking tot het bedienen van elektrisch gereedschap.

Gebruik een plastic hoes om de handleiding te beschermen tegen vuil en vocht en bewaar deze bij het elektrische gereedschap. Elke bediener moet voorafgaand aan gebruik de handleiding zorgvuldig doorlezen.

Alleen personen die zijn geïnstrueerd in het gebruik van het elektrische gereedschap en die zijn geïnformeerd over de bekende gevaren mogen met het elektrische gereedschap werken. De vereiste minimumleeftijd moet in acht worden genomen.

In aanvulling op de veiligheidsaanwijzingen in deze handleiding en de speciale regelgeving van uw land moeten de algemeen erkende technische regels voor het bedienen van apparaten met hetzelfde ontwerp in acht worden genomen.

Beschrijving van onderdelen

1. Transport-handgreep
2. Aan-uitschakelaar
3. Compressorbehuizing
4. Snelkoppeling (geregelde perslucht)
5. Drukslang
6. Stroomkabel



Uitpakken

- Open de verpakking en haal het apparaat er voorzichtig uit.
- Verwijder het verpakkingsmateriaal en de verpakking/transportbeveiligingen (indien aanwezig).
- Controleer of alle artikelen aanwezig zijn.
- Controleer het apparaat en de accessoires op transportschade.
- Bewaar de verpakking indien mogelijk tot de garantieperiode is verlopen.

LET OP!

Het apparaat en verpakkingsmateriaal is geen speelgoed voor kinderen!

Kinderen mogen niet met de plastic zakken, folies en kleine onderdelen spelen! Er is inslik- en verstikkingsgevaar!

Correct gebruik

Een compressor genereert perslucht voor persluchtgereedschap dat met een luchtvolume tot ongeveer 180 l/min. kan worden bediend (bijv. bandenpompen, blaaspistolen en verfspuiten).

Vanwege de beperkte luchtstroomsnelheid is het niet mogelijk om gereedschap te bedienen dat een zeer hoog luchtverbruik heeft (bijv. excentrische schuurmachines, haakse slijpers of slagmoersleutels).

Het apparaat mag alleen worden gebruikt waarvoor het bedoeld is. Elk ander gebruik is niet in overeenstemming met het beoogde doel.

De gebruiker/bediener, niet de fabrikant, is aansprakelijk voor schade of letsel van welke aard dan ook die voortvloeien uit onjuist gebruik.

Opmerking: onze apparaten zijn niet ontworpen of bedoeld voor commercieel, ambachtelijk of industrieel gebruik.

We bieden geen enkele garantie voor het apparaat als het gebruikt wordt bij commerciële, ambachtelijke of industriële en/of vergelijkbare activiteiten.

NL

Veiligheidsinformatie

Waarschuwing! Wanneer u de compressor gebruikt, neemt u de volgende standaard veiligheidsmaatregelen in acht om u te beschermen tegen elektrische schokken en letsel- en brandgevaar.

Lees deze instructies door en volg ze op voordat u het apparaat gebruikt

Veilig werken

- 1 Houd het werkgebied schoon en opgeruimd
 - Rommelige werkgebieden kunnen leiden tot ongelukken.
- 2 Houd rekening met omgevingsfactoren
 - Stel elektrisch gereedschap niet bloot aan regen.
 - Gebruik elektrisch gereedschap niet in een vochtige of natte omgeving. Gevaar van elektrische schok!
 - Zorg ervoor dat het werkgebied goed is verlicht.
 - Gebruik het elektrische gereedschap niet in omgevingen waar risico bestaat op brand of ontploffing.
- 3 Bescherm u tegen elektrische schokken
 - Voorkom fysiek contact met gearde onderdelen (bijv. leidingen, radiators, elektrische ovens of koelkasten).
- 4 Houd buiten het bereik van kinderen!
 - Laat anderen het gereedschap en/of de kabel niet aanraken en houd ze uit de buurt van uw werkgebied.
- 5 Bewaar elektrisch gereedschap dat niet wordt gebruikt veilig
 - Elektrisch gereedschap dat niet wordt gebruikt, moet op een droge, verhoogde of afgesloten plek buiten het bereik van kinderen worden bewaard.
- 6 Overbelast uw elektrische gereedschap niet
 - Het gereedschap werkt beter en veiliger binnen het opgegeven prestatiebereik.
- 7 Draag geschikte kleding
 - Draag geen loszittende kleding of sieraden, omdat deze vast kunnen komen te zitten in bewegende onderdelen.
 - Wanneer u buiten werkt, wordt het aanbevolen om rubberen handschoenen en antislipschoenen te dragen.
 - Als u lang haar hebt, draag dan een haarnetje.
- 8 Gebruik de kabel niet voor andere doeleinden dan waarvoor deze is bedoeld
 - Trek niet aan de kabel om de stekker uit het stopcontact te verwijderen. Bescherm de kabel tegen hitte, olie en scherpe randen.
- 9 Onderhoud uw gereedschap zorgvuldig
 - Houd uw compressor schoon voor goede en veilige werking.
 - Volg de onderhoudsinstructies.
 - Controleer de verbindingkabel van het elektrische gereedschap regelmatig en bij schade laat u deze vervangen door een goedgekeurde reparateur.
 - Controleer de verlengkabels regelmatig en vervang deze bij schade.
- 10 Verwijder de stekker uit het stopcontact
 - Wanneer het elektrische gereedschap niet wordt gebruikt, voordat u onderhoudswerkzaamheden uitvoert en wanneer u het gereedschap wisselt zoals zaagblad, boor of frees.

- 11 Voorkom dat het gereedschap onbedoeld opstart
 - Voordat u de stekker aansluit op het stopcontact, controleert u of de schakelaar is uitgeschakeld.
- 12 Gebruik verlengkabels bij buitengebruik
 - Gebruik alleen verlengkabels die zijn goedgekeurd voor buitengebruik en met de juiste markering.
 - Wanneer u de kabeltrommel gebruikt, rolt u deze voor gebruik volledig uit.
- 13 Blijf altijd goed opletten
 - Wees voorzichtig bij wat u doet. Gebruik uw gezonde verstand wanneer u werkt. Gebruik het elektrische gereedschap niet als u zich niet kunt concentreren of afgeleid bent.
- 14 Inspecteer het elektrische gereedschap op mogelijke schade
 - Voordat u het elektrische gereedschap verder gebruikt, controleert u of de beschermmiddelen of licht beschadigde onderdelen naar behoren werken.
 - Controleer of de bewegende onderdelen goed werken en niet aanlopen en of er geen onderdelen zijn beschadigd. Alle onderdelen moeten correct worden gemonteerd en moeten voldoen aan alle vereisten voor juiste werking van het elektrische gereedschap.
 - Beschadigde beschermmiddelen en onderdelen moeten worden gerepareerd of vervangen door een goedgekeurde werkplaats, tenzij anders aangegeven in de handleiding.
 - Beschadigde schakelaars moeten worden vervangen door een erkende reparateur.
 - Gebruik geen defecte of beschadigde verbindingkabels.
 - Gebruik geen elektrisch gereedschap waarvan de schakelaar niet in- of uitgeschakeld kan worden.
- 15 Alleen erkende elektriciens zijn bevoegd om uw elektrische gereedschap te repareren
 - Dit elektrische gereedschap voldoet aan de relevante veiligheidsvoorschriften. Reparaties mogen uitsluitend worden uitgevoerd door erkende elektriciens die oorspronkelijke reserveonderdelen gebruiken, omdat dit anders tot ongelukken bij de gebruiker kan leiden.
- 16 Waarschuwing!
 - Gebruik voor uw eigen veiligheid alleen accessoires en opzetstukken die worden genoemd in de handleiding of worden aanbevolen of genoemd door de fabrikant.
 - Het gebruik van ander gereedschap of accessoires dan die worden aanbevolen in de handleiding of catalogus brengt het risico op persoonlijk letsel met zich mee.
- 17 Geluid
 - Draag gehoorbeschermers wanneer u de compressor gebruikt.
- 18 De verbindingkabel vervangen
 - Als de verbindingkabel beschadigd is, moet deze vervangen worden door de fabrikant of een erkende elektricien om gevaar te voorkomen. Gevaar van elektrische schok
- 19 Banden oppompen
 - Controleer de bandenspanning onmiddellijk nadat u ze hebt opgepompt met behulp van een geschikte drukmeter bij bijvoorbeeld een servicewerkplaats.

- 20 Mobiele compressors gebruiken op een bouwplaats
- Zorg ervoor dat alle slangen en aansluitingen geschikt zijn voor de maximale werkdruk van de compressor.
- 21 Installatieplaats
- De compressor moet altijd op een vlakke ondergrond worden geplaatst.

Aanvullende veiligheidsaanwijzingen

Veiligheidsaanwijzingen voor het werken met perslucht en blaaspistolen

- De compressorpomp en leidingen worden tijdens gebruik zeer heet. Contact met de pomp en leidingen veroorzaakt brandwonden.
 - De lucht die door de compressor wordt aangezogen moet vrij zijn van onzuiverheden die brand of explosies in de compressorpomp kunnen veroorzaken.
 - Wanneer u de slangkoppeling loskoppelt, houdt u het koppelingsdeel van de slang stevig vast met uw hand. Zo voorkomt u letsel dat wordt veroorzaakt door de terugslaande slang.
 - Draag een veiligheidsbril wanneer u werkt met het blaaspistool. Vreemde objecten en weggeblazen onderdelen kunnen eenvoudig letsel veroorzaken.
 - Gebruik het blaaspistool niet om op personen te blazen of kleding op het lichaam te reinigen. Letselgevaar!
 - Bij een druk hoger dan 7 bar wordt het om aanbevolen om een veiligheidskabel, bijvoorbeeld een staalkabel, te bevestigen aan de aanvoerslang.
- ### Veiligheidsaanwijzingen voor verfspuiten
- Gebruik geen verf of oplosmiddelen met een ontvlammingspunt lager dan 55 °C. Explosiegevaar!
 - Verhit verf en oplosmiddelen niet. Explosiegevaar!
 - Wanneer u met schadelijke vloeistoffen werkt of deze gebruikt, zijn filterhulpmiddelen (gezichtsmaskers) nodig voor bescherming. Neem ook de informatie van fabrikanten over beschermmiddelen tegen dergelijke substanties in acht.
 - Neem de informatie en labels door die op het verpakkingsmateriaal van het verwerkte materiaal staan voor de verordening voor gevaarlijke stoffen. Er kunnen indien nodig extra beschermende maatregelen worden getroffen, zoals het dragen van geschikte kleding en maskers.
 - Het is niet toegestaan te roken tijdens het spuitproces of in het werkgebied. Explosiegevaar! Verfdampen zijn licht ontvlambaar.
 - Open haarden, open vuur of vonkmachines mogen niet aanwezig zijn of worden gebruikt.
 - Bewaar of consumeer geen voedsel en dranken in het werkgebied. Verfdampen zijn schadelijk voor de gezondheid.
 - Het werkgebied moet groter zijn dan 30 m³ en de lucht moet voldoende worden geventileerd tijdens het spuiten en drogen.
 - Spuit niet tegen de wind in. Neem altijd de voorschriften van de plaatselijke autoriteiten in acht wanneer u ontvlambare of gevaarlijke spuitbare stoffen spuit.
 - Gebruik geen middelen zoals terpentijn, butanol en dichloormethaan samen met de pvc drukslang. Deze middelen beschadigen de drukslang.

Technische gegevens

Netaansluiting	220-240 V ~50 Hz
Motorvermogen W	max. 1100
Bedrijfsmodus	S3 (15%)
Snelheid van compressor	4300 min. ⁻¹
Werkdruk	max. 8 bar
Type smering	Olievrij
Theoretische zuigcapaciteit (l/min.)	180
Beschermingstype	IP20
Gewicht van apparatuur in kg	4,7
Geluidsniveau, L _{WA}	97 dB

De geluidsemissiewaarden zijn bepaald in overeenstemming met EN ISO 3744.

Draag gehoorbeschermers.

Blootstelling aan geluid kan gehoorverlies veroorzaken.

Voorafgaand aan gebruik

Voordat u het apparaat aansluit, controleert u of de gegevens op het typeplaatje overeenkomen met de gegevens van het elektriciteitsnet.

- Controleer de eenheid op transportschade. Meld schade onmiddellijk aan het transportbedrijf dat de compressor heeft geleverd.
- De compressor moet in de buurt van de belasting worden geplaatst die van voeding voorzien moet worden.
- Voorkom lange luchtleidingen en lange aanvoerleidingen (verlengkabels).
- Zorg dat de luchtinvoer droog en stofvrij is.
- Plaats de compressor niet in een vochtige of natte ruimte.
- De compressor mag alleen worden gebruikt in geschikte ruimten (goed geventileerd, omgevingstemperatuur van 5 °C tot 40 °C). Er mogen geen stof, zuren, dampen, explosieve of ontvlambare gassen aanwezig zijn in de ruimte.
- De compressor is geschikt voor gebruik in droge ruimten. De compressor mag niet worden gebruikt in ruimten waar water wordt gespetterd.

Monteren en gebruiken

Waarschuwing!

Het is belangrijk om het apparaat volledig te monteren voordat u het in gebruik neemt.

Bandenpompmetre met adapters (afbeelding 1, nummer 7)

Werkdruk tussen 0-8 bar

Bereik van toepassing:

- Met de bandenpompmetre kunnen autobanden eenvoudig en nauwkeurig worden opgepompt. De drukmeter wordt gebruikt om de bandenspanning te controleren. Het geïntegreerde afvoerventiel (e) kan worden gebruikt om de bandenspanning te verminderen wanneer deze te hoog is.
- De bandenpompmetre is uitgerust met een ventieladapter voor auto's met een ventiel.

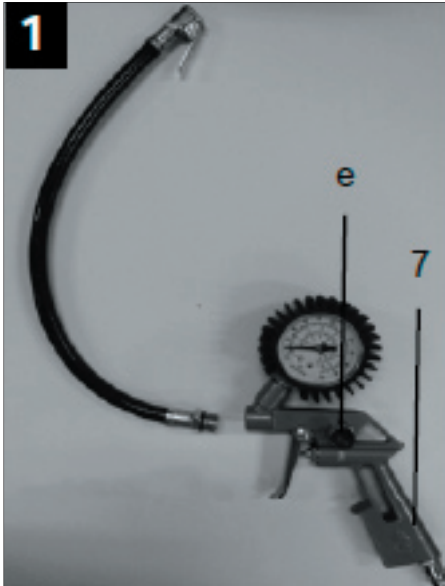

Waarschuwing! De drukmeter is niet gekalibreerd! Controleer de bandenspanning onmiddellijk nadat u de band hebt opgepompt bij bijvoorbeeld een servicewerkplaats.

Toepassing als blaaspistool (afbeelding 2)

Om de bandenpomp als blaaspistool te gebruiken, schroeft u eerst de slang met de ventieladapter voor autobanden los.

Toepassingsgebied:

- Voor het reinigen/uitblazen van ruimtes of plekken die moeilijk bereikbaar zijn en voor het reinigen van verontreinigde voorwerpen. Dankzij de traploos variabele pistoolgreep kan perslucht nauwkeurig worden gedoseerd.

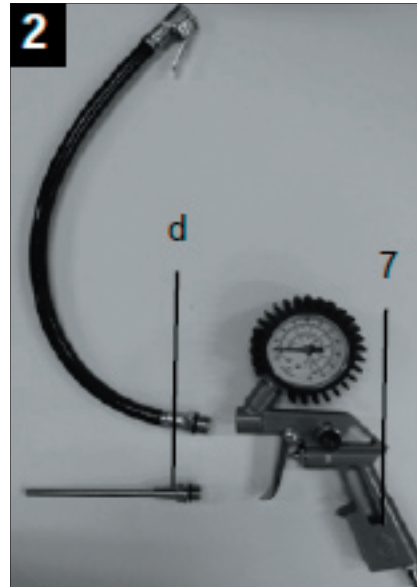

Instructies voor de adapterset

In het volgende overzicht wordt weergegeven hoe adapters goed worden gebruikt voor de verschillende ventielen.

Balnaald (afbeelding 3)

- **Toepassingsgebied: Voor het oppompen van ballen**
- De balnaald kan worden gebruikt om verschillende soorten ballen op te pompen



Ventieladapter (afbeelding 4)

- **Toepassingsgebied: Past op Dunlop-ventielen van fietsbanden.**
- Voor het oppompen van autobanden zie bandenpompen met adapters



Adapter 3 (afbeelding 5)

- **Toepassingsgebied: Voor alle ventielen met een binnendiameter van 8 mm.**
- TIP: Breng adapter 3 in het ventiel zoals weergegeven op afbeelding 5.

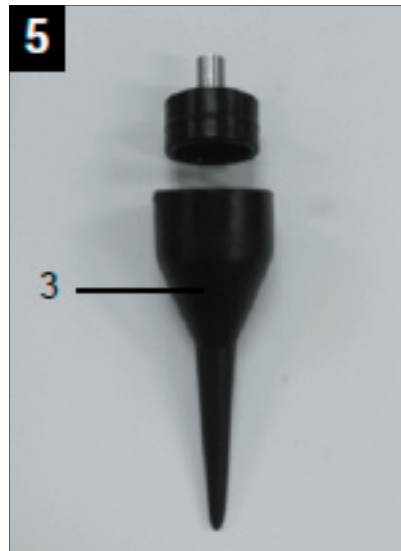

Adapter 4 (afbeelding 6)

- Toepassingsgebied: Voor opschroefbare ventielen.
- Kan worden gebruikt voor alle commerciële zwembaden, kajaks of andere grote objecten, zoals zwembaden die zijn voorzien van een opschroefbaar ventiel.



Ontluchtungsadapter (afbeelding 7)

- Toepassingsgebied: Voor ontluchtungsventielen.



Universele kegelvormige adapter (afbeelding 8/9)

- Toepassingsgebied: Voor het oppompen van luchtbedden enzovoorts

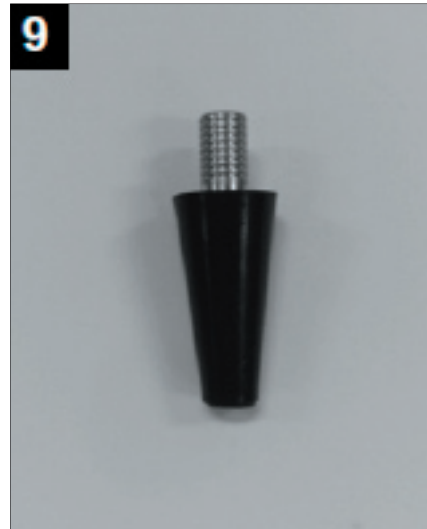
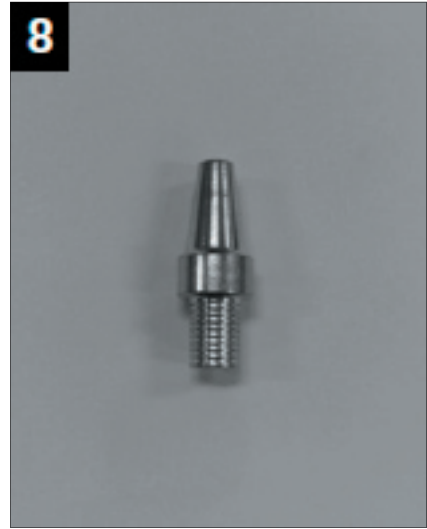

Aansluiten - adapters (afbeelding 10)

- Op afbeelding 10 worden de bandenpomp (7) en adapters weergegeven. Ze worden gebruikt zoals hierboven aangegeven. De verbindingsslang (f) kan worden gebruikt om de adapter eenvoudig aan te sluiten op de bandenpomp (7).
- Voor alle ventielen met een binnendiameter vanaf 8 mm is er een overeenkomende adapter voor het koppelen van de slang (f).
- Bandenpomp (7) en snelkoppeling (pagina 3 en afbeelding 2, deel 4). De verbinding zorgt voor een betrouwbare luchtdichtheid.

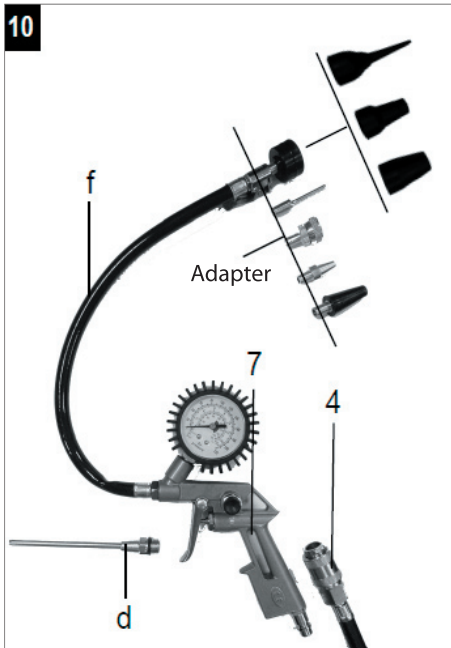

- Wanneer stof wordt weggeblazen, kan de stofadapter (d) met behulp van een moersleutel onmiddellijk aan de bandenpomp (7) worden bevestigd.

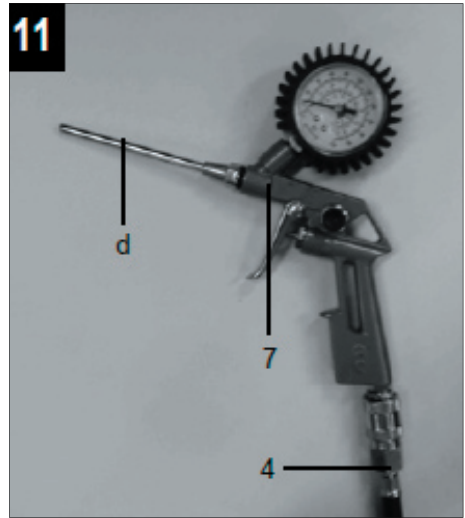

Netaansluiting

- De compressor is uitgerust met een stroomkabel met een type F elektrische stekker. Deze kan worden aangesloten op elk stopcontact van 220-240 V ~50 Hz met een zekering van 10 A.
- Zorg er voorafgaand aan het gebruik voor dat de netspanning overeenkomt met de nominale spanning voor het apparaatvermogen op het gegevensplaatje.
- Lange aanvoerleidingen, verlengingen, kabeltrommels, enzovoorts veroorzaken spanningsverlies dat ervoor kan zorgen dat de motor niet opstart.
- Bij temperaturen onder 5 °C is het moeilijker om de motor op te starten.

NL

AAN-UIT-schakelaar

- De compressor wordt ingeschakeld door de knop (2) in te drukken op de positie I.
- Om de compressor uit te schakelen, drukt u de knop (2) in naar de positie 0.

Elektrische aansluiting

De geïnstalleerde elektrische motor is aangesloten en klaar voor gebruik. De aansluiting voldoet aan de relevante VDE- en DIN-regelgeving. De netaansluiting van de klant en de verlengkabel moeten voldoen aan deze regelgeving.

Defecte elektrische stroomkabel.

De isolatie van elektrische stroomkabels raakt regelmatig beschadigd.

Mogelijke oorzaken zijn:

- Drukpunten - wanneer stroomkabels door een raam of deuropening worden geleid.
- Knikken vanwege onjuiste bevestiging of het onjuist leiden van stroomkabels.
- Scheuren die worden veroorzaakt wanneer objecten worden geduwd of getrokken over de stroomkabel.
- Beschadigde isolatie als gevolg van een stroomkabel die uit het wandstopcontact is gerukt.
- Scheuren vanwege verouderde isolatie.

U mag geen defecte stroomkabels gebruiken, omdat beschadigde isolatie levensgevaarlijk is.

Controleer de elektrische stroomkabels regelmatig op schade. Zorg ervoor dat de stroomkabel niet is aangesloten op voeding wanneer u de stroomkabel controleert. Elektrische stroomkabels moeten voldoen aan de relevante VDE- en DIN-regelgeving. Gebruik alleen stroomkabels met de markering H05W-F.

Het is wettelijk verplicht om het type classificatie te plaatsen op de stroomkabel.

Wisselstroommotor

De netspanning moet AC 220 ~240 V/50 Hz bedragen. Verlengkabels met een maximale lengte van 25 m moeten een doorsnede van 1,5 mm² hebben. Elektrische apparatuur mag alleen worden aangesloten en/of gerepareerd door een erkende elektricien.

Als u vragen hebt, geef dan de volgende gegevens op:

- Vermogenstype van de motor
- Gegevens op het typeplaatje van het apparaat
- Gegevens op het typeplaatje van de motor

Reiniging, onderhoud en opslag

Waarschuwing!

Zorg ervoor dat de stroomkabel is losgekoppeld voordat u reinigings- of onderhoudswerkzaamheden uitvoert. Letselgevaar door elektrische schokken!

Waarschuwing!

Wacht tot het apparaat volledig is afgekoeld. Risico op verbranding!

Waarschuwing!

Verlaag de druk van het apparaat voordat u reinigings- en/of onderhoudswerkzaamheden uitvoert. Letselgevaar!

Reiniging

- Houd het apparaat zo schoon en stofvrij als mogelijk. Gebruik een schone doek om het apparaat schoon te vegen of gebruik perslucht met lage druk om het apparaat schoon te blazen.
- We raden u aan om het apparaat onmiddellijk te reinigen nadat u het hebt gebruikt.
- Reinig het apparaat regelmatig met een vochtige doek en een kleine hoeveelheid milde zeep. Gebruik geen reinigings- of oplosmiddelen, omdat deze middelen het plastic materiaal van het apparaat kunnen aantasten. Zorg ervoor dat water het apparaat niet kan binnendringen.
- De slang en het spuitgereedschap moeten worden losgekoppeld van de compressor voorafgaand aan de reiniging. Reinig de compressor niet met water, oplosmiddelen of iets soortgelijks.
- Vervoer het apparaat altijd in een rechtopstaande positie. Voorkom dat er tegen de aansluitingen wordt gestoten.

Opslag

Waarschuwing!

Koppel de stekker los en ontluicht het apparaat en het aangesloten persluchtgereedschap. Berg de compressor zo op dat deze niet ingeschakeld kan worden door onbevoegde personen.

Waarschuwing!

Bewaar de compressor in een droge omgeving en op een plek waar onbevoegde personen er niet bij kunnen. Kantel het apparaat niet en bewaar het in een rechtopstaande positie.

Stekker, slang en accessoires bewaren

- De stroomkabel kan in het zijvak van de compressor worden bewaard
- De drukslang kan in het gereedschapsvak worden bewaard.

Probleemoplossing

Storing	Mogelijke oorzaak	Oplossing
Compressor werkt niet.	<ul style="list-style-type: none"> • Geen netspanning. • Te lage netspanning. • Te lage buitentemperatuur. • Oververhitte motor. 	<ul style="list-style-type: none"> • Controleer de kabels, stekker, zekering en het stopcontact. • Voorkom dat verlengkabels te lang zijn. Gebruik verlengkabels met een geschikte kabeldoorsnede. • Gebruik het apparaat niet bij een buitentemperatuur onder 5 °C. • Laat de motor afkoelen en verwijder indien nodig de bron van oververhitting.
De compressor werkt maar er is geen druk.	<ul style="list-style-type: none"> • Het terugslagventiel lekt • De afdichtingen zijn beschadigd 	<ul style="list-style-type: none"> • Vervang het terugslagventiel • Controleer de afdichtingen en laat indien nodig de defecte afdichtingen repareren door een erkende reparateur.
De compressor werkt en de drukmeter geeft druk aan, maar het gereedschap werkt niet.	<ul style="list-style-type: none"> • De slangaansluitingen lekken. • De snelkoppeling lekt. • De druk die is ingesteld op de drukregelaar is te laag. 	<ul style="list-style-type: none"> • Controleer de drukslang en het gereedschap en vervang deze indien nodig. • Controleer de snelkoppeling en vervang deze indien nodig. • Open de drukregelaar meer.

Service centre

Let op: Vermeld bij alle vragen het productmodelnummer.

Het modelnummer staat op de voorkant van deze handleiding en op het producttypeplaatje.

Voor:

- Klachten
- Reserveonderdelen
- Retourzendingen
- Garantiekwesties
- www.schou.com

Milieu-informatie



Elektrische en elektronische apparatuur (EEE) bevat materialen, componenten en substanties die gevaarlijk en schadelijk voor de menselijke gezondheid en het milieu kunnen zijn als afgedankte elektrische en elektronische apparatuur (WEEE) niet correct als afval afgevoerd wordt. Producten gemarkeerd met een doorgestreepte afvalbak zijn elektrische en elektronische apparatuur. De doorgestreepte afvalbak geeft aan dat afgedankte elektrische en elektronische apparatuur niet met het huisafval weggegooid mag worden, maar dat deze afzonderlijk ingezameld moet worden.

Vervaardigd in P.R.C.

Fabrikant:
Schou Company A/S
Nordager 31
DK-6000 Kolding

Alle rechten voorbehouden. De inhoud van deze handleiding mag op geen enkele wijze, noch volledig noch in delen, elektronisch of mechanisch gereproduceerd worden, bijv. kopiëren of publicatie, vertaald of opgeslagen in een informatie-opslag- en ontsluitingssysteem zonder schriftelijke toestemming van Schou Company A/S.

NL

EG-VERKLARING VAN OVEREENSTEMMING

Fabrikant:	
Bedrijfsnaam:	Schou Company A/S
Adres	Nordager 31
Postcode	6000
Plaats	Kolding
Land	Denemarken
verklaart hierbij dat het product	
Productontwerp:	Luchtcompressor, 1100 W Merk PROBUILDER. Art. nr. 43660
in overeenstemming is met de bepalingen van de volgende EG-richtlijn(en) (en alle toepasselijke wijzigingen)	
Referentienr.	Titel
2006/42/EG	Machinerichtlijn
2014/30/EU	EMC-richtlijn
2000/14/EG en 2005/88/EG	Richtlijn inzake geluidsemissie door materieel voor gebruik buitenshuis
2011/65/EU	RoHS
Referenties aan normen en/of technische specificaties die toepasselijk zijn voor deze verklaring van overeenstemming of delen ervan:	
Geharmoniseerde norm nr.	Titel van de norm
EN 1012-1:2010	
EN 60335-1:2012+A13:2017	
EN 55014-1:2017	
EN 55014-1:2006+A2:2011	
EN 55014-2:2015	
EN 55014-2:1997+A2:2008	
EN 61000-3-2:2014	
EN 61000-3-3:2013	
EN 63000:2008	

Andere normen en/of technische specificaties:	
Norm of technische specificatie	Titel van de norm of technische specificatie
Gegarandeerd geluidsniveau: 97 dB(A)	
(1) Waar mogelijk wordt verwezen naar de toepasselijke delen of bepalingen van de norm of technische specificatie.	
<p>Kolding 01/11/2020</p>  <p>Kirsten Vibeke Jensen Product Safety Manager</p>	

NL

COMPRESSEUR

Introduction

REMARQUE :

Selon la loi sur la responsabilité du fait des produits applicable, le fabricant de cet appareil n'est pas responsable des dommages causés à ou par le dispositif en cas de :

- manipulation incorrecte,
- non-respect du manuel d'instructions,
- réparations faites par des tiers, des spécialistes non agréés,
- installation de et remplacement avec des pièces de rechange ne provenant pas du fabricant d'origine,
- utilisation incorrecte,
- défaillance du système électrique à cause du non-respect des prescriptions électriques et normes VDE 0100, DIN 57113 / VDE0113.

Important :

Vous devez lire attentivement et bien comprendre l'ensemble du manuel d'instructions avant l'assemblage et la mise en service.

Ce manuel d'instructions sert à vous apprendre à connaître votre outil électrique et à vous en servir de la façon prévue.

Ce manuel d'instructions contient des informations importantes pour pouvoir travailler de manière sûre, professionnelle et économique avec l'outil électrique et sur la façon d'éviter les dangers, d'économiser sur les réparations, de réduire les temps d'arrêt et d'augmenter la fiabilité et la durée de vie de l'outil.

À côté des consignes de sécurité contenues dans ce manuel d'instructions, il faut également respecter les règlements de votre pays relatifs à l'utilisation de l'outil électrique.

Utilisez une housse en plastique pour protéger votre manuel d'instructions de la saleté et de l'humidité et gardez le document ensemble avec l'outil. Il doit être lu et soigneusement étudié par chaque utilisateur avant le début des travaux.

Seules les personnes qui ont reçu des instructions relatives à l'utilisation de l'outil électrique et qui ont été informées des dangers associés à cette utilisation peuvent travailler sur / avec l'appareil. L'âge minimum requis doit être respecté.

En plus des consignes de sécurité contenues dans ce manuel d'instructions et des règlements spéciaux de votre pays, il faut respecter les règles techniques généralement reconnues pour l'utilisation d'appareils avec une conception similaire.

Description des pièces

1. Poignée de transport
2. Interrupteur Marche/Arrêt
3. Carter du compresseur
4. Raccord rapide (air comprimé régulé)
5. Tuyau de pression
6. Cordon d'alimentation



Déballage

- Ouvrez l'emballage et sortez l'appareil avec précaution.
- Retirez le matériel d'emballage ainsi que les éléments de sécurisation de l'emballage et de sécurité pour le transport (si présents).
- Veuillez contrôler que la livraison est complète.
- Assurez-vous que l'appareil et les accessoires n'ont pas été endommagés pendant le transport.
- Si possible, gardez l'emballage jusqu'à la fin de la période de garantie.

ATTENTION !

L'appareil et le matériel d'emballage ne sont pas des jouets pour enfants !

Ne laissez pas les enfants jouer avec les sacs en plastique, les films et les petites pièces ! Il y a un risque d'ingestion et d'étouffement !

Usage prévu

Le compresseur sert à produire de l'air comprimé pour les outils pneumatiques qui peuvent fonctionner avec un débit d'air d'environ 180 l/min (par ex. les gonfleurs de pneu, les pistolets à air et les pistolets pulvérisateurs de peinture).

À cause du débit d'air limité, il n'est pas possible de combiner le produit avec des outils avec une très grande consommation d'air (comme les ponceuses orbitales, les meuleuses crayon et les clés à chocs).

La machine ne peut être utilisée que dans le but pour lequel elle a été conçue. Toute autre utilisation qui sort de ce cadre est non conforme au but auquel elle est destinée.

L'utilisateur/opérateur, et non le fabricant, est responsable de toutes les sortes de dommages ou blessures qui en résultent.

Veuillez noter que nos appareils ne sont pas conçus ou destinés pour un usage commercial, artisanal ou industriel.

Nous n'accordons aucune garantie pour l'appareil s'il est utilisé à des fins commerciales, artisanales ou industrielles et/ou pour des activités similaires.

FR

Informations relatives à la sécurité

Avertissement ! Quand vous utilisez ce compresseur, respectez les précautions de sécurité de base ci-dessous pour vous protéger des chocs électriques, risques de blessures et incendies.

Lisez et suivez ces instructions avant d'utiliser l'appareil

Travailler en sécurité

- 1 Gardez votre espace de travail propre et bien rangé.
 - Une zone de travail en désordre peut conduire à des accidents.
- 2 Tenez compte des influences environnementales
 - N'exposez pas les outils électriques à la pluie.
 - N'utilisez pas les outils électriques dans un environnement humide ou mouillé. Risque de choc électrique !
 - Assurez-vous que la zone de travail est bien éclairée.
 - N'utilisez pas l'outil électrique dans les zones où il y a un risque de feu ou d'explosion.
- 3 Protégez-vous des chocs électriques
 - Évitez les contacts physiques avec les éléments mis à la terre (par ex. les conduites, les radiateurs, les cuisinières électriques, les réfrigérateurs).
- 4 Gardez les enfants à l'écart du produit !
 - Ne laissez pas d'autres personnes toucher l'outil et/ou le câble, gardez-les à l'écart de la zone de travail.
- 5 Rangez les outils électriques non utilisés dans un endroit sûr
 - Les outils non utilisés doivent être rangés dans un espace sec, élevé ou fermé à clé, hors de la portée des enfants.
- 6 Ne sollicitez pas les outils électriques excessivement
 - Ils fonctionneront mieux et avec plus de sécurité dans la plage de performance spécifiée.
- 7 Portez des vêtements appropriés
 - Ne portez pas de vêtements amples ou de bijoux car ils pourraient être pris dans des parties mobiles.
 - Quand vous travaillez à l'extérieur, nous vous recommandons de porter des gants en caoutchouc et des chaussures anti-dérapage.
 - Si vous avez des cheveux longs, portez un filet pour cheveux.
- 8 N'utilisez pas le câble à d'autres fins que celles pour lesquelles il a été conçu.
 - Pour débrancher la prise mâle de la prise murale, ne tirez pas sur le câble. Protégez le câble contre la chaleur, l'huile et les arêtes vives.
- 9 Entretenez vos outils avec soin
 - Gardez votre compresseur propre afin de bien travailler en toute sécurité.
 - Suivez les consignes d'entretien.
 - Contrôlez régulièrement le câble de raccordement de l'outil et, en cas de dommage, faites-le réparer par un technicien qualifié et agréé.
 - Contrôlez régulièrement les rallonges et remplacez-les si elles sont endommagées.
- 10 Retirez la fiche de la prise électrique
 - Quand l'outil électrique n'est pas utilisé, avant de commencer les travaux de maintenance et quand vous changez les accessoires comme les lames de scie, les forets ou les fraises.
- 11 Évitez tout démarrage intempestif
 - Assurez-vous que l'interrupteur est dans la position OFF (arrêt) avant d'insérer la fiche dans la prise électrique.

- 12 Utilisez des rallonges pour le travail à l'extérieur
- N'utilisez que des rallonges approuvées pour le travail à l'extérieur et marquées comme tel.
 - Quand vous utilisez un enrouleur de câble, déroulez le câble complètement avant toute utilisation.
- 13 Soyez toujours vigilant
- Soyez attentif à ce que vous faites. Faites appel à votre bon sens quand vous travaillez. N'utilisez pas l'outil électrique quand vous n'êtes pas concentré ou quand vous êtes distrait.
- 14 Examinez l'outil électrique pour voir s'il a été endommagé
- Avant de continuer d'utiliser l'outil électrique, contrôlez soigneusement les dispositifs de protection ou les pièces légèrement endommagées pour vous assurer qu'ils sont en bon état de fonctionnement et peuvent fonctionner comme prévu.
 - Vérifiez que les éléments mobiles fonctionnent correctement et ne sont pas entravés et assurez-vous qu'aucun composant n'est endommagé. Toutes les pièces doivent être montées correctement et doivent satisfaire à toutes les conditions nécessaires pour assurer le bon fonctionnement de l'outil électrique.
 - Les dispositifs de protection et éléments endommagés doivent être réparés ou remplacés par un atelier spécialisé et agréé pour qu'ils puissent être utilisés comme prévu, sauf s'il y a une indication contraire dans le manuel d'instructions.
 - Les interrupteurs endommagés doivent être remplacés par un atelier d'entretien agréé.
- N'utilisez pas de câbles de raccordement défectueux ou endommagés.
 - N'utilisez pas un outil électrique si l'interrupteur ne peut pas être mis sur ON (marche) et/ou OFF (arrêt).
- 15 Ne demandez qu'à des électriciens agréés de réparer votre outil électrique
- Cet outil électrique satisfait aux exigences des règles de sécurité pertinentes. Les réparations ne doivent être effectuées que par un électricien agréé et qu'avec des pièces de rechange d'origine ; l'utilisateur pourrait sinon subir des accidents.
16. Attention !
- Pour votre sécurité personnelle : n'utilisez que les accessoires et outillages auxiliaires spécifiés dans le manuel d'instructions ou ceux qui sont recommandés ou spécifiés par le fabricant.
 - L'utilisation d'outillages auxiliaires ou accessoires autres que ceux recommandés dans le manuel d'instructions ou catalogue pourraient poser un risque de blessures corporelles.
- 17 Bruit
- Quand vous utilisez le compresseur, portez des protections auditives.
- 18 Remplacement du câble de raccordement
- Si le câble de raccordement est endommagé, il doit être remplacé par le fabricant ou un employé du service clientèle afin d'éviter tout danger. Risque de choc électrique
- 19 Gonflage de pneus
- Contrôlez la pression du pneu immédiatement après le gonflage en utilisant un manomètre approprié, par ex. celui d'une station-service.

20 Compresseurs mobiles utilisés sur le chantier

- Assurez-vous que tous les tuyaux et raccords conviennent pour la plus haute pression de service admissible du compresseur.

21 Lieu d'installation

- Le compresseur doit toujours être installé sur une surface plane.

Consignes de sécurité supplémentaires

Consignes de sécurité pour le travail avec de l'air comprimé et des pistolets à air

- Pendant le fonctionnement, la pompe de compression et les conduites deviennent brûlantes. Les toucher peut causer des brûlures.
- L'air aspiré par le compresseur doit être exempt d'impuretés qui pourraient causer des incendies ou explosions dans la pompe de compression.
- Quand vous déconnectez le raccord du tuyau, maintenez l'élément de raccordement fermement avec votre main. Ceci évitera les blessures causées par un coup de fouet du tuyau.
- Portez des lunettes de protection quand vous travaillez avec un pistolet à air. Les corps étrangers et les particules projetées peuvent facilement causer des blessures.
- N'utilisez pas le pistolet à air sur des personnes ou pour nettoyer les vêtements portés. Risque de blessure !
- À une pression supérieure à 7 bars, nous vous recommandons d'équiper les tuyaux d'alimentation avec un câble de sécurité, comme un câble métallique par exemple.

Consignes de sécurité pour la pulvérisation de peinture

- N'utilisez pas de peintures ou de solvants avec un point d'éclair inférieur à 55 °C. Risque d'explosion !
- Ne chauffez pas les peintures ou solvants. Risque d'explosion !
- Quand vous manipulez/travaillez avec des liquides dangereux pour la santé, il faut utiliser des équipements avec filtre (masques de protection) pour vous protéger. Veuillez également prendre en compte les informations sur les mesures de protection fournies par les fabricants de ces substances.
- Prenez en compte les indications et étiquettes fondées sur le règlement sur les matières dangereuses fixées sur l'emballage extérieur des matériaux utilisés. Le cas échéant, prenez des mesures de protection supplémentaires, dans ce cas prenez surtout soin de porter des vêtements adaptés et des masques.
- Ne fumez pas pendant les travaux de pulvérisation ou dans la zone de travail. Risque d'explosion ! Les émanations de peinture sont très inflammables.
- Ne travaillez pas à proximité / n'allumez pas de foyers, flammes nues ou des machines qui produisent des étincelles.
- Ne gardez pas / ne consommez pas de nourriture et de boissons dans la zone de travail. Les émanations de peinture sont dangereuses pour la santé.
- La zone de travail doit être plus grande que 30 m³ et il doit y avoir suffisamment de ventilation pendant les travaux de pulvérisation et le séchage.
- Ne pulvérisez pas avec un vent de face. Respectez toujours les prescriptions des autorités de police quand vous pulvérisez des substances inflammables ou dangereuses.

- N'utilisez pas de substances comme le white spirit, l'alcool butylique et la chlorure de méthylène conjointement avec le tuyau de pression en PVC. Ces substances endommagent le tuyau de pression.

Données techniques

Raccordement au secteur 220 V- 240V~ 50 Hz

Puissance du moteur en W 1100 max.

Mode de fonctionnement S3 (15 %)

Vitesse du compresseur 4300 min⁻¹

Pression de fonctionnement 8 bars max.

Type de lubrification Sans huile

Capacité d'aspiration théorique (l/min) 180

Indice de protection IP20

Poids de l'équipement en kg 4,7

Niveau de puissance acoustique L_{WA} 97 dB

Les valeurs des émissions sonores ont été déterminées conformément à la norme EN ISO 3744.

Portez des protections auditives.

L'exposition au bruit peut entraîner une perte auditive.

Avant de commencer les travaux

Avant de raccorder l'appareil, assurez-vous que les données sur la plaque signalétique correspondent aux données du réseau électrique.

- Contrôlez si l'appareil présente des dommages dus au transport. Informez immédiatement la société de transport des dommages présents sur le compresseur à sa livraison.
- Le compresseur doit être installé à proximité du point de consommation.
- Évitez d'utiliser de longs tuyaux d'air et conduites d'alimentation (rallonges).
- Assurez-vous que l'entrée d'air est sèche et exempte de poussière.
- N'installez pas le compresseur dans un local humide ou mouillé.
- Le compresseur doit être utilisé dans des locaux adéquats (bien ventilés, température ambiante à +5 °C / 40 °C) seulement. Le local ne doit pas contenir de la poussière, des acides, des vapeurs ou des gaz explosifs ou inflammables.
- Le compresseur convient pour une utilisation dans des locaux secs. Le compresseur ne doit pas être utilisé dans des endroits où l'on travaille avec des aspersion d'eau.

Assemblage et mise en service

Avertissement !

Il est important de complètement assembler l'appareil avant la mise en service !

Manomètre de gonflement de pneu avec adaptateurs (Fig. 1/Pos.7)

Pression de service en bars : 0-8

Champ d'application :

- Le manomètre de gonflement de pneu permet un gonflement facile et précis des pneumatiques de voiture. Le manomètre est utilisé pour contrôler la pression du pneu. La vanne de purge intégrée (e) peut être utilisée pour réduire la pression du pneu quand celle-ci est trop élevée.
- Le manomètre est pourvu d'un adaptateur pour valve de pneu de voiture.

Avertissement ! Le manomètre n'est pas étalonné ! Veuillez contrôler la pression du pneu immédiatement après le gonflage, par ex. à une station-service.

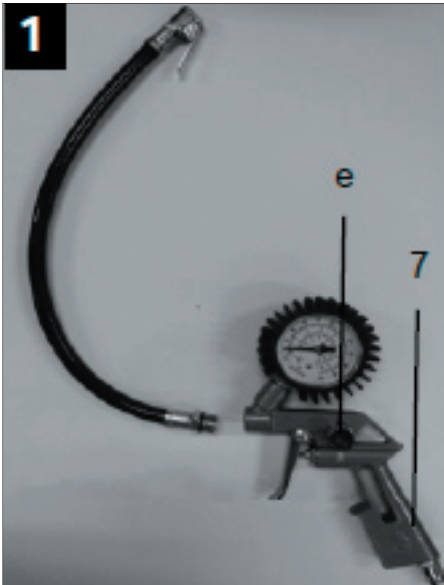

Utilisation comme pistolet à air (Fig. 2)

Pour utiliser le gonfleur de pneu comme pistolet à air, dévissez d'abord le tuyau avec l'adaptateur pour valve de pneu.

Champ d'application :

- Pour nettoyer/souffler des espaces creux ou des endroits difficiles à atteindre et pour nettoyer des instruments de travail sales. La détente réglable en continu facilite le dosage précis de l'air comprimé.

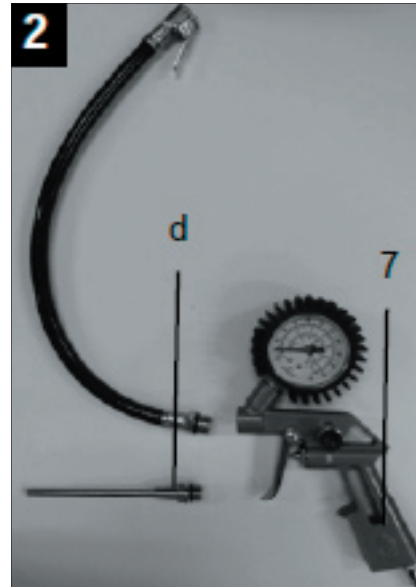

Instructions pour le jeu d'embouts

L'aperçu ci-dessous montre comment utiliser correctement les embouts pour les différentes valves.

Embout pour ballons (Fig. 3)

- **Champ d'application : Pour gonfler des ballons**
- L'embout pour ballons peut être utilisé pour gonfler différents types de ballons



Embout pour valves (Fig. 4)

- **Champ d'application : Convient pour les valves Dunlop des pneus de vélo.**
- Pour gonfler les pneumatiques de voiture, voyez le paragraphe Manomètre de gonflement de pneu avec adaptateurs



Embout 3 (Fig. 5)

- **Champ d'application : Pour les valves avec un diamètre intérieur de 8 mm.**
- **CONSEIL :** Insérez l'embout 3 dans la valve comme illustré à la Fig. 5.

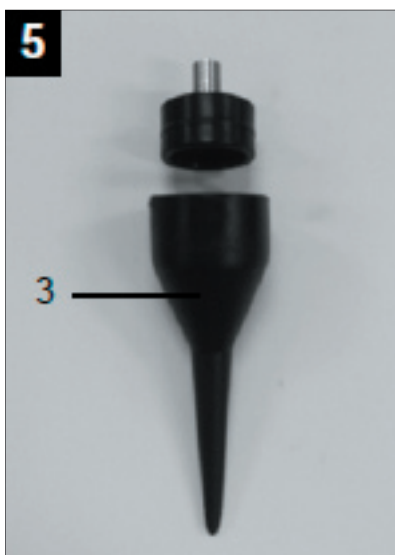

Embout 4 (Fig. 6)

- Champ d'application : Pour valves à visser.
- Peut être utilisé pour tous les bateaux, kayaks ou autres grands articles disponibles dans le commerce, comme les piscines pourvues d'une valve à visser.



Embout pour purge (Fig. 7)

- Champ d'application : Pour valves de purge.



Embouts universels de forme conique (Fig. 8/9)

- Champ d'application : Pour gonfler des matelas pneumatiques et articles similaires.

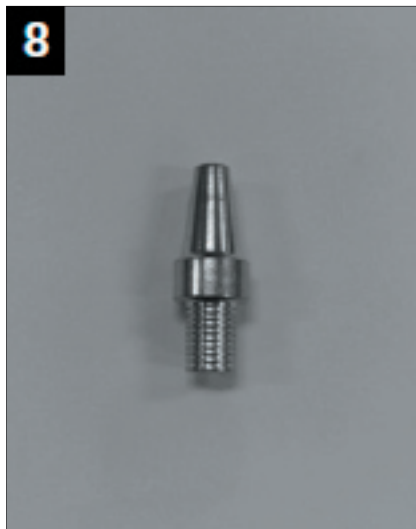

Raccordement - embouts (Fig. 10)

- La figure 10 montre le manomètre (7) et tous les embouts. Ils sont utilisés comme indiqué ci-dessus. Le tube de raccordement (f) peut être utilisé pour facilement raccorder l'embout avec le gonfleur de pneu (7).
- Pour toutes les valves avec un diamètre intérieur à partir de 8 mm il y a un embout correspondant pour raccorder le tube (f).
- Manomètre de gonflement de pneu et raccord rapide (page 3 et Figure 2, pièce 4). Le raccord fournit une étanchéité fiable.

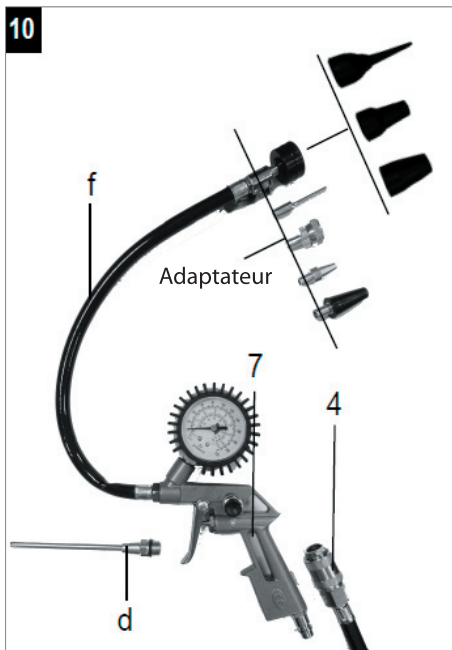

- Lors de l'élimination de la poussière, l'adaptateur de soufflage (d) peut directement être raccordé au manomètre de gonflement de pneu grâce à une clé.

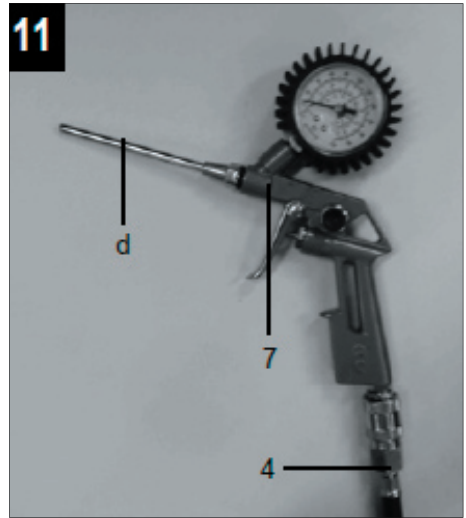

Raccordement au secteur

- Le compresseur est équipé d'un câble électrique avec une prise électrique mâle de type F. Cette prise peut être raccordée à toute prise femelle 220V-240V~50 Hz reliée à la terre de type F avec une protection par fusible de 10 A.
- Avant de mettre l'appareil en service, assurez-vous que la tension du secteur correspond à la tension de service de la machine sur la plaque signalétique.
- De longs câbles d'alimentation ainsi que les rallonges, les enrouleurs de câble, etc. peuvent causer une chute de tension et empêcher le moteur de démarrer.
- À des températures en dessous de +5°C, le moteur est plus lent et démarre plus difficilement.

FR

Interrupteur Marche/Arrêt

- Allumez le compresseur en déplaçant le bouton (2) sur la position I.
- Pour éteindre le compresseur, mettez le bouton (2) sur la position 0.

Raccordement électrique

Le moteur électrique installé est raccordé et prêt à l'emploi. Le raccordement est conforme aux prescriptions VDE et DIN pertinentes. Le raccordement au secteur de l'utilisateur et la rallonge utilisée doivent être conformes à ces prescriptions.

Câble d'alimentation défectueux.

L'isolation des câbles électriques subit fréquemment des dommages.

Ceci peut être dû à :

- Des points de pression - quand les câbles électriques sont passés à travers des fenêtres ou des portes entrouvertes.
- Des torsions à cause d'une fixation ou acheminement incorrects du câble électrique.
- Des objets poussés ou roulés par-dessus le câble électrique qui créent des coupures.
- L'arrachement du câble électrique de la prise murale.
- Un vieillissement de l'isolation qui entraîne des fissures.

N'utilisez PAS de tels câbles électriques défectueux, leur isolation endommagée peut présenter un danger mortel.

Assurez-vous régulièrement que les câbles électriques ne sont pas endommagés. Assurez-vous que, quand vous inspectez le câble, celui-ci n'est pas raccordé à l'alimentation électrique. Les câbles électriques doivent être conformes aux prescriptions VDE et DIN pertinentes. N'utilisez que des câbles électriques avec le marquage H05W-F.

Selon la loi, le marquage relatif au type doit être imprimé sur le câble.

Moteur CA

La tension du secteur doit être de 220~240 V CA / 50 Hz. Les rallonges jusqu'à une longueur de 25 m doivent avoir une section de 1,5 mm². Les équipements électriques ne doivent être raccordés et/ou réparés que par un électricien qualifié.

En cas de questions, veuillez fournir les données suivantes :

- Type de courant du moteur
- Données sur la plaque signalétique de la machine
- Données sur la plaque signalétique du moteur

Nettoyage, maintenance et rangement

Avertissement !

Avant de commencer tout travail de nettoyage et de maintenance, assurez-vous que le câble électrique est débranché. Risque de blessures à cause d'un choc électrique.

Avertissement !

Attendez que l'appareil soit complètement refroidi. Risque de brûlure !

Avertissement !

Avant de commencer des travaux de nettoyage et/ou de maintenance, dépressurisez l'appareil. Risque de blessure !

Nettoyage

- Gardez l'appareil aussi propre et dépourvu de poussière que possible. Utilisez un chiffon propre pour essuyer l'appareil ou utilisez de l'air comprimé à faible pression pour le nettoyer.
- Nous vous recommandons de nettoyer l'appareil directement après l'utilisation.
- Nettoyez régulièrement l'appareil avec un chiffon humide et un peu de savon doux. N'utilisez pas de solutions de nettoyage ou de solvants ; ces substances pourraient attaquer les matériaux en plastique dont l'appareil se compose. Assurez-vous que l'eau ne peut pénétrer dans l'appareil.
- Le tuyau et les outils de pulvérisation doivent être démontés du compresseur avant le nettoyage. Ne nettoyez pas le compresseur à l'eau, aux solvants ou substances similaires.
- Transportez l'équipement toujours en position verticale. Évitez de heurter les raccords.

Rangement

Avertissement !

Débranchez la fiche puis purgez l'appareil ainsi que tous les outils pneumatiques raccordés. Rangez le compresseur de telle manière qu'il ne puisse être allumé par des personnes non autorisées.

Avertissement !

Rangez le compresseur dans un endroit sec et inaccessible par les personnes non autorisées. N'inclinez pas l'appareil et rangez-le en position verticale.

Rangement de la fiche, des tuyaux et des accessoires

- Le câble électrique peut être rangé dans un compartiment sur le côté du compresseur.
- Le tuyau de pression peut être rangé dans le compartiment pour outils.

Dépannage

Anomalie	Cause possible	Solution
Le compresseur ne fonctionne pas.	<ul style="list-style-type: none"> • Pas de tension secteur. • Tension de secteur insuffisante. • Température extérieure trop basse. • Surchauffe du moteur. 	<ul style="list-style-type: none"> • Contrôlez les câbles, la fiche, le fusible et la prise électrique. • Évitez d'utiliser des rallonges trop longues. Utilisez des rallonges avec une section de câble adéquate. • N'utilisez pas l'appareil à une température extérieure inférieure à +5°C. • Laissez le moteur refroidir, éliminez éventuellement la cause de toute surchauffe.
Le compresseur fonctionne mais il n'y a pas de pression.	<ul style="list-style-type: none"> • Le clapet anti-retour n'est pas étanche • Les joints sont endommagés 	<ul style="list-style-type: none"> • Remplacez le clapet anti-retour • Contrôlez les joints, faites remplacer les joints défectueux par un atelier spécialisé et agréé.
Le compresseur fonctionne, le manomètre indique qu'il y a de la pression mais les outils ne fonctionnent pas.	<ul style="list-style-type: none"> • Les raccords de tuyau fuient. • Le raccord rapide fuit. • La pression réglée au moyen du régulateur de pression est trop basse. 	<ul style="list-style-type: none"> • Contrôlez le tuyau de pression et les outils, remplacez-les si nécessaire. • Contrôlez le raccord rapide, remplacez-le si nécessaire. • Ouvrez d'avantage le régulateur de pression.

Centre de service

Remarque : veuillez toujours mentionner le numéro de modèle du produit en cas de demandes.

Le numéro de modèle est indiqué sur la première page de ce manuel et sur la plaque signalétique du produit.

Pour :

- Réclamations
- Pièces de rechange
- Retours
- Questions de garantie
- www.schou.com

Informations relatives à l'environnement



Les équipements électriques et électroniques (EEE) contiennent des matériaux, pièces et substances pouvant être dangereux et nocifs pour la santé et l'environnement si les déchets d'équipements électriques et électroniques (DEEE) ne sont pas éliminés correctement. Les produits marqués du pictogramme de la poubelle sur roues barrée d'une croix sont des équipements électriques et électroniques. Ce pictogramme indique que les déchets des équipements électriques et électroniques ne doivent pas être éliminés avec les ordures ménagères non triées et qu'ils doivent être ramassés séparément.



Fabriqué en R.P.C.

Fabricant :
Schou Company A/S
Nordager 31
DK-6000 Kolding

Tous droits réservés. Le contenu du présent manuel ne doit en aucun cas être reproduit intégralement ou partiellement, sous forme électronique ou mécanique (par exemple par photocopie ou numérisation), traduit ou sauvegardé dans un système stockage et de récupération d'informations sans l'accord écrit de Schou Company A/S.

FR

DÉCLARATION DE CONFORMITÉ CE

Fabricant :	
Nom de la société :	Schou Company A/S
Adresse	Nordager 31
Code postal	6000
Ville	Kolding
Pays	Danemark
déclare par la présente que le produit	
Nom du produit :	Compresseur d'air, 1100 W De marque PROBUILDER. N<cf cstyle="[No character style]" posm="e_spsc">o</cf> d'article 43660
est conforme aux dispositions de la/des directive(s) CE suivante(s) (y compris tous les amendements applicables)	
N<cf cstyle="[No character style]" posm="e_spsc">o</cf> de référence	Titre
2006/42/CE	Directive machines
2014/30/UE	Directive CEM
2000/14/CE et 2005/88/CE	Directive relative aux émissions sonores dans l'environnement des matériels destinés à être utilisés à l'extérieur des bâtiments
2011/65/UE	RoHS
Références aux normes et/ou aux spécifications techniques applicables à ce certificat de conformité, ou des parties d'entre elles :	
Norme harmonisée n<cf cstyle="[No character style]" posm="e_spsc">o</cf>	Nom de la norme
EN 1012-1:2010	
EN 60335-1:2012+A13:2017	
EN 55014-1:2017	
EN 55014-1:2006+A2:2011	
EN 55014-2:2015	
EN 55014-2:1997+A2:2008	
EN 61000-3-2:2014	
EN 61000-3-3:2013	
EN 63000:2008	

Autres normes et/ou spécifications techniques :	
Norme ou spécification technique	Nom de la norme ou spécification technique
Puissance acoustique garantie : 97 dB(A)	
(1) Si possible, faire référence aux parties applicable ou dispositions de la norme ou de la spécification technique.	
<p>Kolding, le 1-11-2020</p>  <p>Kirsten Vibeke Jensen Product Safety Manager</p>	