

CELESTE FASTO SKYVEDØR M/SIKKERHETSFOLIE, SORT

MF3803FB

CELESTE FASTO SIDEVEGG M/ SIKKERHETSFOLIE, SORT

MF3804FB

80X100X195cm	80X110X195cm	80X120X195cm	80X130X195cm
90X100X195cm	90X110X195cm	90X120X195cm	90X130X195cm
100X100X195cm	100X110X195cm	100X120X195cm	100X130X195cm



NO

 CELESTE®

Vi takker for ditt valg av en Celeste dusjløsning.

Før du setter i gang med monteringen av dette produktet er det viktig at du får oversikt over alle delene. Bruk god tid til å sette deg inn i hvordan monteringen skal utføres.

Det kan være en fordel og være to personer under monteringen. Husk og sjekke at alle glassflater er hele og at folien ikke har noen riper før du starter monteringen. Dersom du skulle oppdage riper i folien før monteringen finner sted må dette meldes ifra til oss umiddelbart. Garantien på skadet folie på montert produkt, er inntil 3 måneder etter kjøpsdato

Viktig å tenke på ved montering av herdet glass med folie:

1) Skadet glass må under ingen omstendigheter monteres ettersom sikkerhetsfunksjonen bygger på at glasset er 100% intakt under montering. Kontroller derfor at hvert glassfelt er i uskadet tilstand før det monteres. Kontroller hjørnene ekstra nøye.

2) Beskytt alltid glasskantene mot skader og slag under monteringsarbeidet.

Se til at glasset og at hjørnene ikke støter imot ståldetaljer, murverk, vegg- og gulvfliser eller andre harde flater ved montering og bruk.

3) Sett aldri en glassflate på glassets hjørnekant.

4) Glassflatene har en transparent beskyttelses-folie på utsiden. Sørg for at glassflatene alltid monteres med folien på innsiden. Siden folien er festet på innsiden av glassflaten er den utsatt for riper, risp og slag under montering. Vær derfor nøye med at ingen harde gjenstander kommer i kontakt med glasset, eller at glassflaten legges ned på et hardt underlag som kan forårsake riper.

Tips:

- Oppbevar glasset i forpakningen helt til det skal monteres.
- Sett aldri glasset direkte ned på gulvflisene eller lignende harde underlag .
- Det kan være en fordel å være to personer under monteringen.

Vedlikehold av dusj

Profiler er av krom eller pulverlakkert aluminium og dører av herdet sikkerhetsglass med en folie på innsiden. Dusjen rengjøres på vanlig måte. Gjør rent ofte og bruk vanlige rengjøringsmidler som Plumbo clean bad og dusjrens eller Jif baderom.

Unngå bruk av stålull og fibersvamp, samt rengjøringsmidler med skurekorn, da dette kan riper profilene og folien på utsiden av glasset. Unngå bruk av saltsyre, svovelsyre og kaustisk soda. Løsemidler som aceton eller trikloretylen er også skadelig ved rengjøring.

Sørg for god ventilasjon i rommet. Bruk f.eks. en baderomsvifte eller luften ofte for å hindre at det dannes kondens og muggsopp. profilene og folien på utsiden av glasset.

Unngå bruk av saltsyre, svovelsyre og kaustisk soda. Løsemidler som aceton eller trikloretylen er også skadelig ved rengjøring. Sørg for god ventilasjon i rommet. Bruk f.eks. en baderomsvifte eller luften ofte for å hindre at det dannes kondens og muggsopp.

Lykke til med monteringen!

Vi tackar dig för att du har valt en Celeste duschlösning.

Innan du börjar installera denna produkten är det viktigt att du får en överblick över alla delar. Använd god tid till att bekanta dig med hur installationen måste utföras.

Det kan vara en fördel att vara två personer under montering. Kom ihåg och kontrollera att alla glasytorna är hela och att folien inte har några repor innan installationen startas. Vänligen kontakta oss om du hittar eventuella repor och skador före installationen. Garantin på skadad folie på den monterade produkten är upp till 3 månader efter inköpsdatumet

Viktigt att tänka på vid installation av härdat glas med folie:

- 1) Skadat glas får under inga omständigheter monteras eter som säkerhetsfunktionen bygger på att glaset är 100% intakt under installationen. Var därför säker på att varje glasfält är oskadat innan det monteras. Kontrollera hörnen extra noggrant.
- 2) Skydda alltid glasskanterna mot skador och slag under monteringsarbetet. Se till att glaset och hörnen inte möter ståldetaljer, betong-, vägg- och golvplattor eller andra hårda ytor under installationen.
- 3) Placera aldrig en glasyta på glasets hörnkant.
- 4) Glaset har en genomskinlig skyddsfilm inuti. Se till att glasytorna alltid är monterade med folien på utsidan. Eftersom folien är fäst på insidan av glasytan är den utsatt för repor och stötar under installationen. Se till att inga hårda föremål kommer i kontakt med glaset eller att glasytan läggs ner på en hård yta som kan orsaka repor.

Tips:

- Bevara glaset i förpackningen tills produkten skall monteras
- Placera aldrig glaset direkt på golvplattorna eller liknande hårda ytor.
- Det är en fördel att vara två personer under installationen.

Duschunderhåll

Profiler tillverkas i krom eller pulverlackerad aluminium och dörrar av härdat säkerhetsglas med folie inuti. Duschen rengörs på vanligt vis. Rengör ofta och använd vanliga rengöringsmedel.

Undvik att använda stålull och fiber svamp och rengöringsmedel med skrubbande korn. Detta kan repa profilerna och folien på utsidan av glaset. Undvik att använda saltsyra, svavelsyra och kaustik soda. Lösningemedel som aceton är också skadligt vid rengöring.

Använd bra ventilation i rummet. Använd t.ex. en badrumsfläkt och ventiler ofta för att förhindra kondens och att svamp bildas på folien på utsidan av glaset.

Lycka till med monteringen!

PL

CELESTE®

Dziękujemy za wybór rozwiązania prysznicowego Celeste.

Przed rozpoczęciem instalacji tego produktu ważne jest, aby uzyskać przegląd wszystkich części. Poświęć dużo czasu na zapoznanie się ze sposobem montażu.

Może to być zaletą montaż z dwiema osobami podczas montażu. Zapamiętaj i sprawdź, czy wszystkie szklane powierzchnie są pełne i czy folia nie ma żadnych zadrapań przed rozpoczęciem instalacji. Jeśli zauważysz zdrapania w folii przed rozpoczęciem instalacji, należy to natychmiast zgłosić. Gwarancja na uszkodzoną folię na zmontowanym produkcie wynosi do 3 miesięcy od daty zakupu

Ważne do rozważenia przy dopasowywaniu szkła hartowanego za pomocą folii:

- 1) W żadnym wypadku nie należy montować uszkodzonego szkła, ponieważ funkcja bezpieczeństwa opiera się na tym, że szkło jest nienaruszone w 100% podczas montażu. Dlatego przed montażem upewnij się, że każde pole szklane jest w nienaruszonym stanie. Dokładnie sprawdź rogi.
- 2) Zawsze należy chronić krawędzie szkła przed uszkodzeniem i uderzeniem podczas montażu. Upewnij się, że szkło i narożniki nie napotykają stalowych detali, kamieni, płytek ściennych i podłogowych lub innych twardych powierzchni podczas instalacji i użytkowania.
- 3) Nigdy nie stawiaj szklanej powierzchni na krawędzi narożnej szyby.
- 4) Powierzchnie szklane mają na zewnątrz przezroczystą folię ochronną. Upewnij się, że szklane powierzchnie zawsze mają folię na zewnątrz. Ponieważ folia jest przymocowana do zewnętrznej powierzchni szyby, podczas montażu narażona jest na żarowanie, żarowanie z uderzenia. Dlatego należy upewnić się, że żadne twarde przedmioty nie stykają się ze szkłem lub że powierzchnia szkła oszada na twardej powierzchni, która może powodować żarowanie.

Wskazówki:

- Trzymaj szkło w opakowaniu, dopóki nie zostanie zamontowane.
- Nigdy nie stawiaj szkła bezpośrednio na płytkach podłogowych lub podobnych twardych powierzchniach.

Konserwacja prysznic

Profile wykonane są z aluminium pokrytego chromem lub proszkiem oraz drzwi z hartowanego szkła bezpiecznego z wewnętrzną folią. Prysznic jest czyszczony w zwykły sposób. Czyść często i używaj zwykłych środków czyszczących, do łazienek i prysznicu np. Plumbo, JIF.

Unikaj stosowania wełny stalowej i gąbki z włóknem, a także środków czyszczących z systemem szorowania, ponieważ może to zarysować profile i folię na zewnętrznej stronie szkła. Unikaj stosowania kwasu solnego, kwasu siarkowego i sodu kaustycznego. Rozpuszczalniki takie jak aceton lub trichloroetylen również są szkodliwe w czyszczeniu.

Zapewnij dobrą wentylację w pomieszczeniu. Używaj np. często wentylator lub odpowietrznik, aby zapobiec kondensacji i pleśni na zewnątrz szkła.

Powodzenia w montażu.

We thank you for choosing a Celeste shower solution.

Before starting the installation of this product, it is important that you get an overview of all parts. Take good time to read the manual carefully

Two people are recommended during assembly. Remember and check that all glass surfaces are full and that the foil does not have any scratches before starting installation. Please report it as soon as you notice any scratches and damage before installation. The warranty on damaged foil on the assembled product is up to 3 months after the date of purchase

Important to consider when installing tempered glass with foil:

1) Under no circumstances should damaged glass be fitted as the safety function is based on the glass being 100% intact during installation. Therefore, make sure each glass field is intact condition before mounting. Check the corners extra careful.

2) Always protect the glass edges against damage and impact during assembly. Make sure the glass and the corners do not encounter steel details, concrete, wall and floor tiles, or other hard surfaces during installation.

3) Never place a glass surface on the corner edge of the glass.

4) The glass surfaces have a transparent protective film on the inside. Make sure the glass surfaces are always fitted with the foil on the outside. Since the foil is attached to the inside of the glass surface, it is exposed to scratches, scratches and impacts during assembly. Therefore, make sure that no hard objects come into contact with the glass or that the glass surface is deposited on a hard surface that can cause scratches.

Tips:

- Keep the glass in the package until the product is mounted
- Never place the glass directly on the floor tiles or similar hard surfaces.
- It is an advantage to be two people during installation.

Shower maintenance

Profiles are made of chrome or powder-coated aluminum and doors of hardened safety glass with a foil on the inside. Clean often and use regular cleaning products such as the Plumbo clean bad og dusjrens or Jif baderom.

Avoid the use of steel wool and fiber sponge, as well as cleaning agents with scrubbing grain, as this can scratch the profiles and foil on the outside of the glass. Avoid using hydrochloric acid, sulfuric acid and caustic soda.

Provide good ventilation in the room. Use the bathroom fan or vent frequently to prevent condensation and molds from forming on the outside of the glass.

Good luck with the mounting.

Etikett med produksjonsnummer sitter under toppdekselet på veggprofilen og må ikke under noen omstendighet fjernes fra produktet. Dette vil kunne hjelpe produsenten ved tilfelle av feil på produktet, eller ved bestilling av reservedeler.

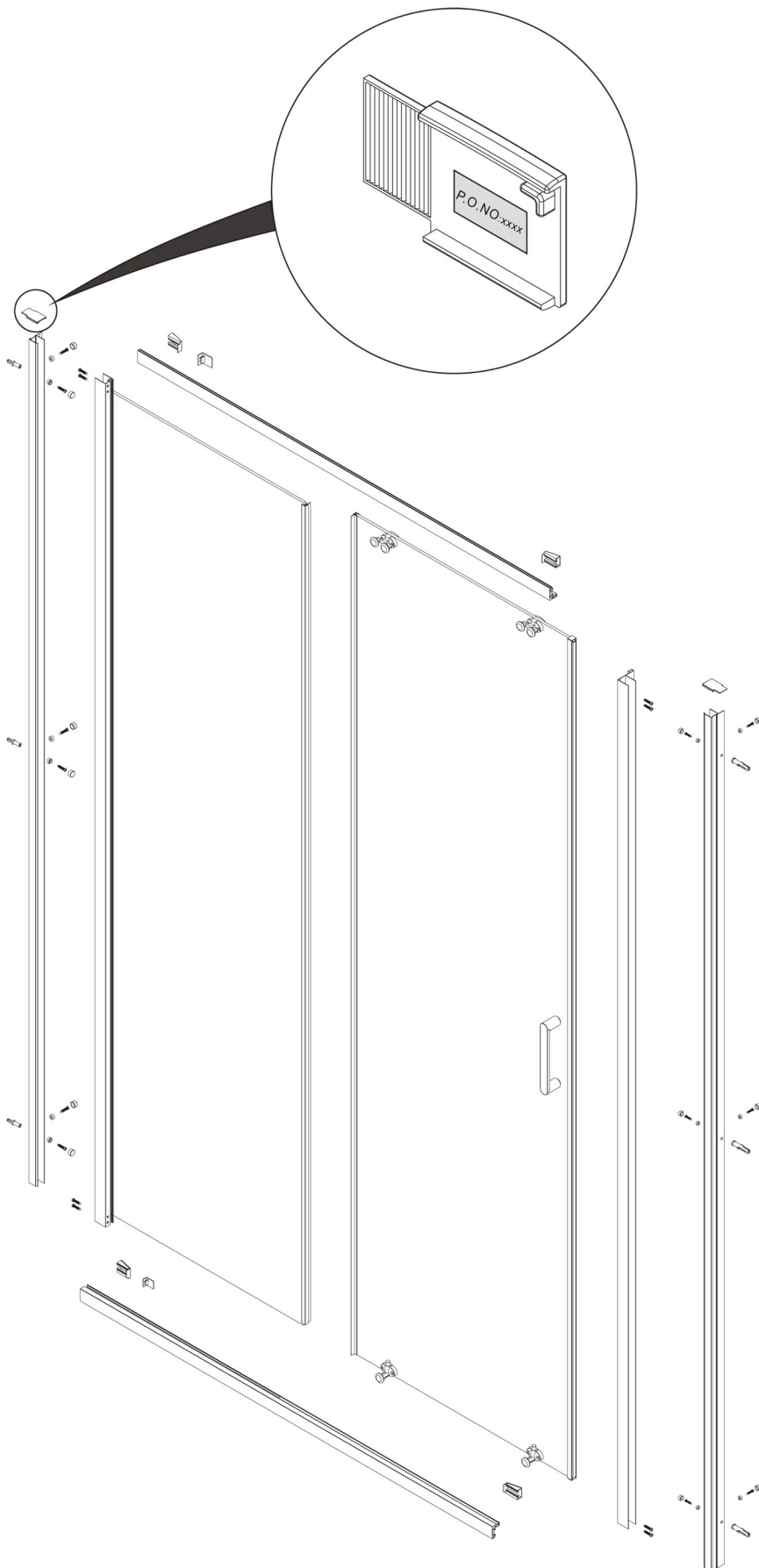

Etikett med produksjonsnummer sitter under toppdekselet på hjørneprofilen og må ikke under noen omstendighet fjernes fra produktet. Dette vil kunne hjelpe produsenten ved tilfelle av feil på produktet, eller ved bestilling av reservedeler.

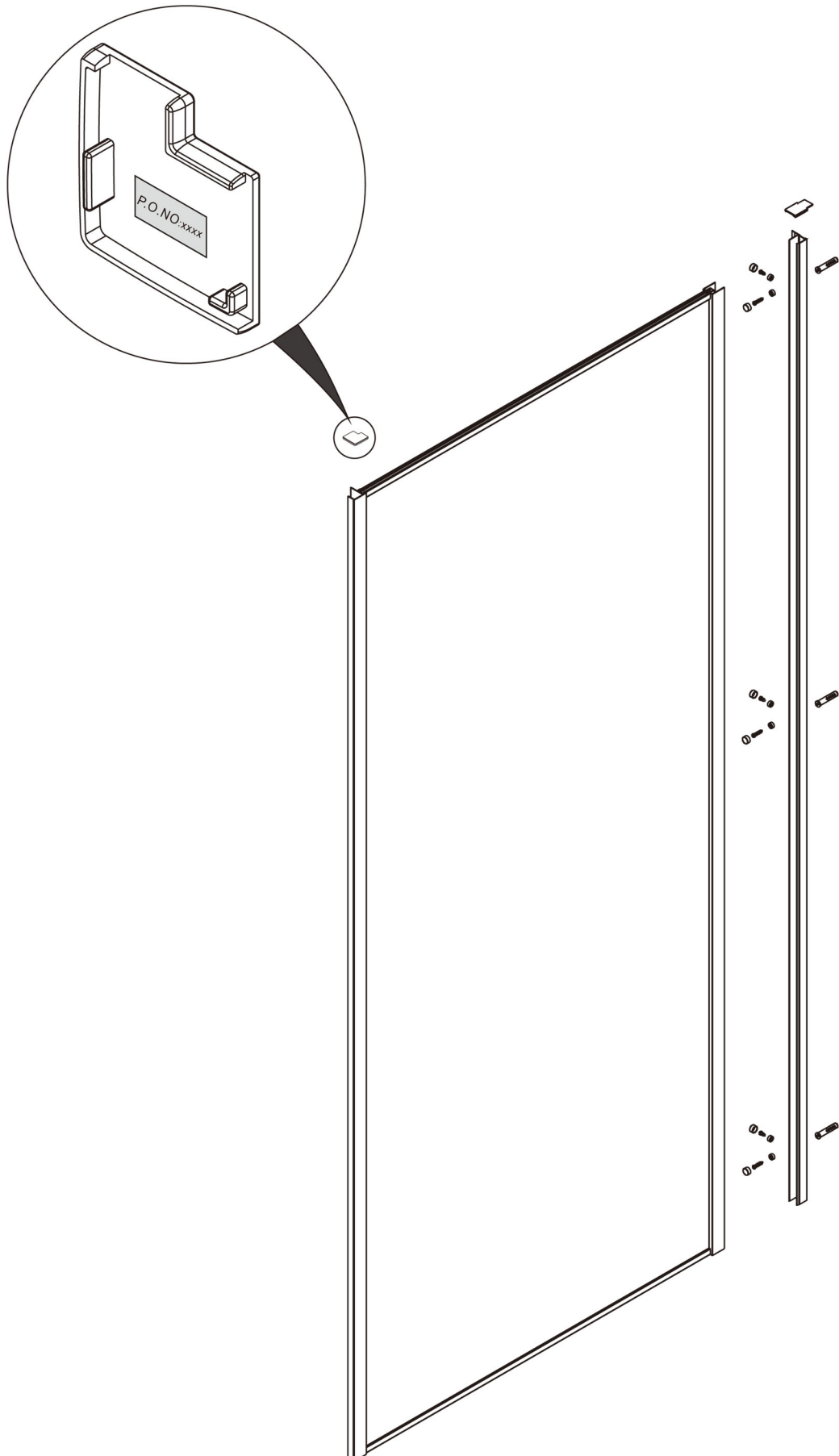

Sørg for at glassflatene merket med innvendig skal vendes innover.
NB! Beskyttelsesfolie sitter på utsiden av glasset.

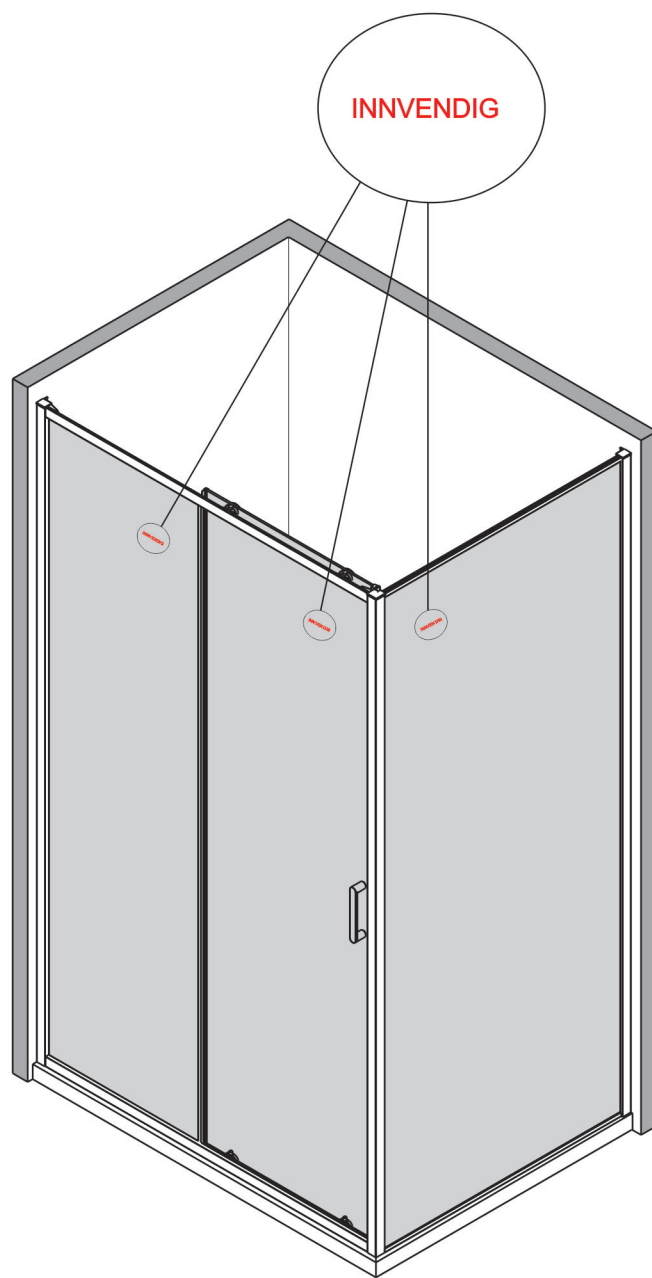
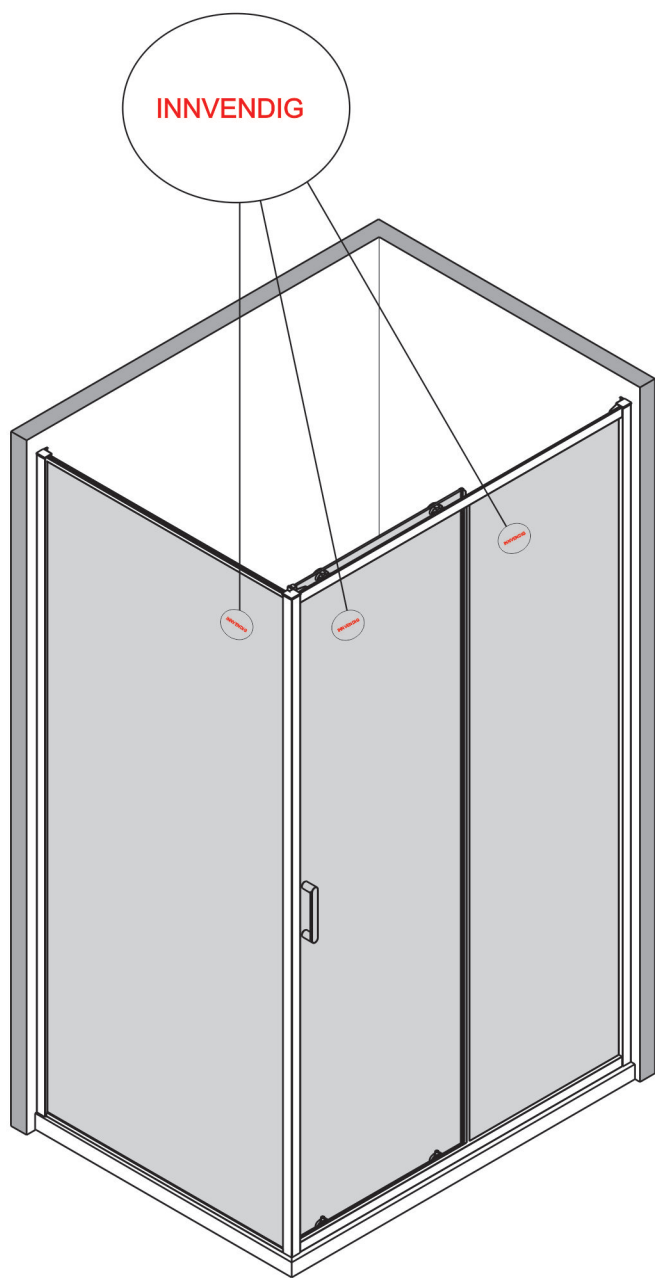

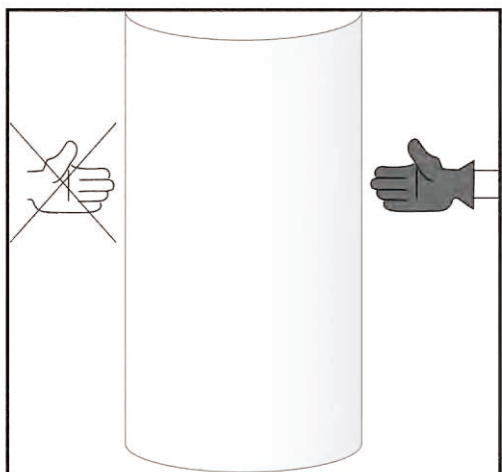

- NO** Benytt hansker ved håndtering av glass
- SE** Använd handskar när du hanterar glas
- PL** Nosić rękawice podczas pracy ze szkłem
- GB** Wear gloves when handling glass

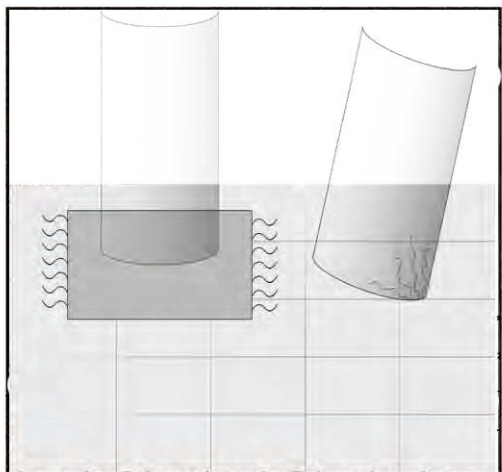

- NO** Sett aldri glass direkte på gulv
- SE** Placera aldrig glas direkt på golvet
- PL** Nigdy nie stawiaj szkła bezpośrednio na podłodze
- GB** Never place glass directly on the floor

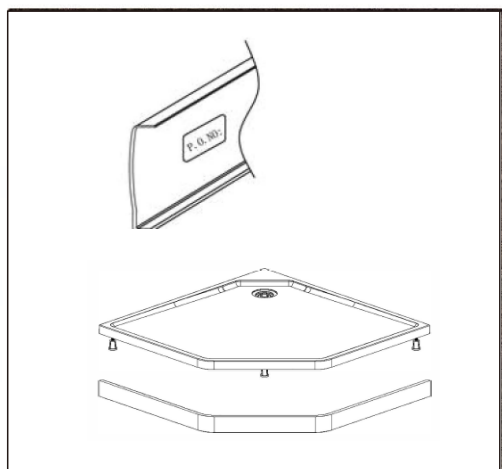

- NO** Servicenummeret er plassert på baksiden av bunndekselet
- SE** Servicenummeret är placerat på baksidan av bottenkåpan
- PL** Numer serwisowy znajduje się z tyłu dolnej pokrywy
- GB** The service number is located on the back of the bottom cover



- NO** viktig å tenke på ved montering av herdet glass med folie.
- SE** viktigt att tänka på vid installation av härdat glas med folie.
- PL** ważne do rozważenia przy dopasowywaniu szkła hartowanego za pomocą folii.
- GB** Important to consider when installing tempered glass with foil.



- NO** Ikke benytt skarpe gjenstander mot glassoverflaten.
- SE** Använd inte skarpa föremål mot glasytan.
- PL** Nie używaj ostrych przedmiotów przedmioty na szklaną powierzchnię.
- GB** Do not use sharp objects against the glass surface.



- NO** ikke benytt sterke rengjøringsmidler mot glassoverflaten
- SE** Använd inte starkt rengöringsmedel mot glasytan
- PL** Nie używaj silnych środków czyszczące na szklaną powierzchnię
- GB** Do not use strong cleaning products against the glass surface

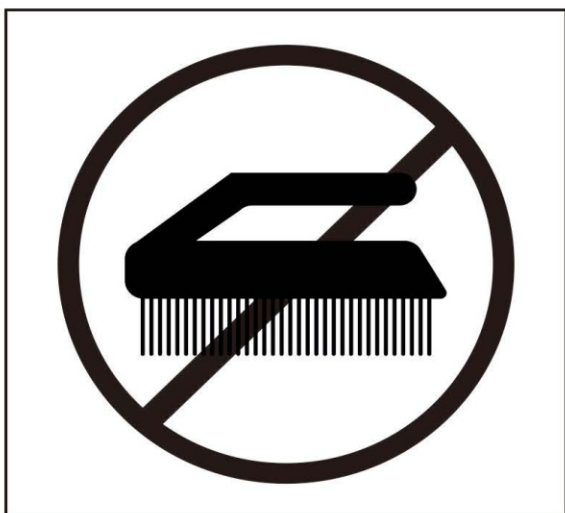

- NO** Ikke benytt skureartikler mot glassoverflaten. Rengjør med klut.
- SE** Inte använda skureartikler mot glasöverflatan. Rengör med tyg
- PL** Nie używaj elementów szorujących na szklaną powierzchnię. Oczyszć szmatką
- GB** Don't use scrubbing items against the glass surface. Clean with cloth

Forsiktig!



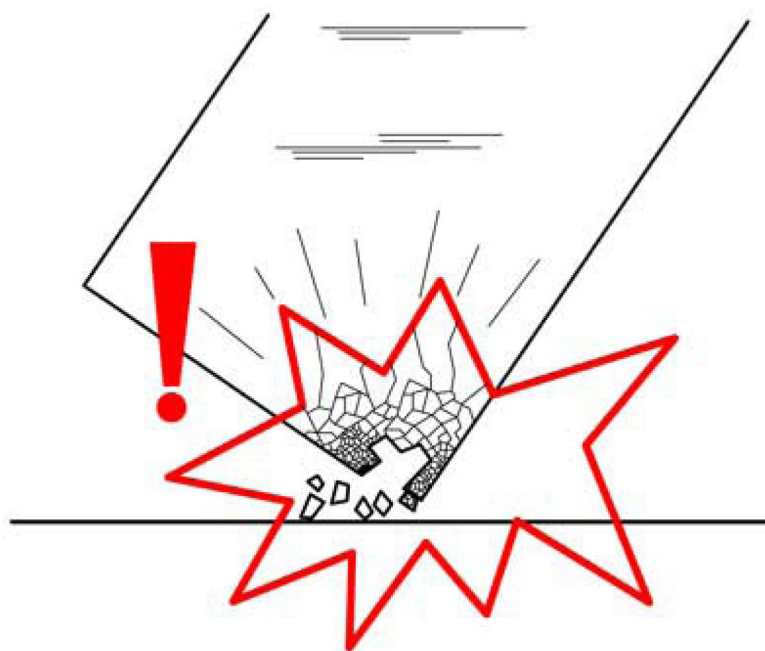
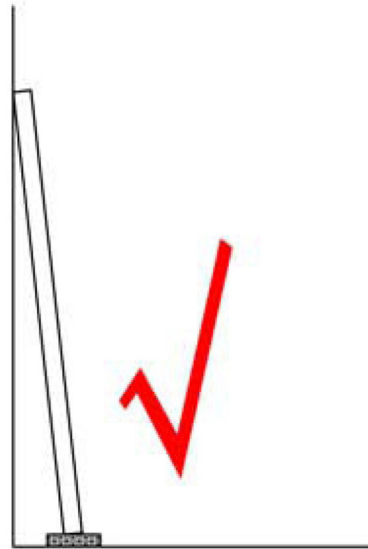
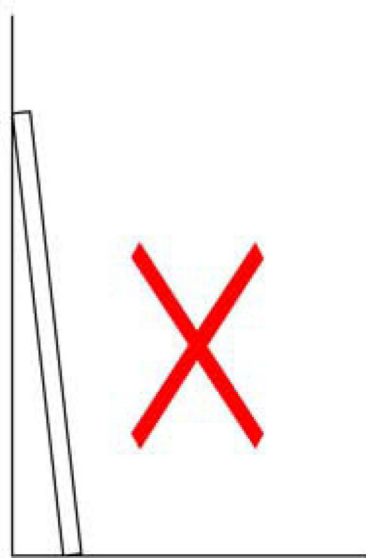



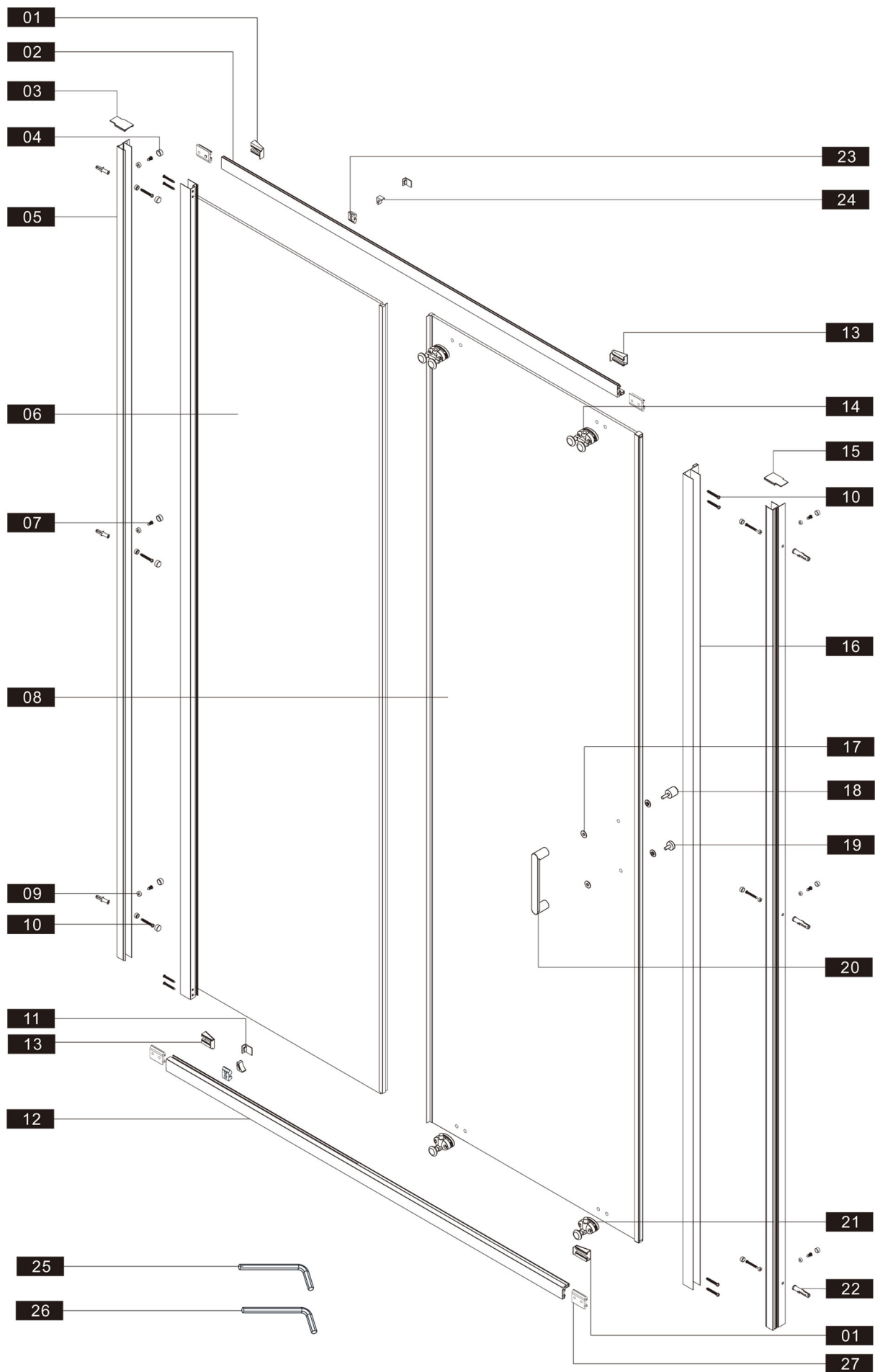

















Still aldri glassdøren direkte på gulvet



Produktübersicht



Deler

Nummer	Bilde	Mål(mm)	Antall	Delenr.
01			2 PCS	a1685
02			1 PCS	a1686
03			1 PCS	a1687
04			12 PCS	a1688
05			2 PCS	a1689
06			1 PCS	a1690
07		ST4X10	6 PCS	a1281
08			1 PCS	a1691
09			12 PCS	a1692
10		ST4X30	14 PCS	a1714
11			2 PCS	a1693
12			1 PCS	a1694
13			2 PCS	a1695
14			2 PCS	a1696
15			1 PCS	a1697
16			1 PCS	a1698
17			4 PCS	a1699
18			1 PCS	a1699
19			1 PCS	a1699
20			1 PCS	a1699
21			2 PCS	a1700
22			6 PCS	a1259
23			2 PCS	a1701
24			2 PCS	a1702

Deler

Nummer	Bilde	Mål(mm)	Antall	Delenr.
25		2.0mm	1 PCS	B0143
26		2.5mm	1 PCS	B0144
27			4 PCS	B0242
28		Φ 2.8mm	1 PCS	B0154

Nødvendig verktøy:



Drill



Saks

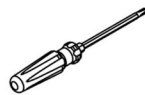

Skrutrekker

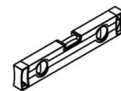

Vater



Bor, Ø6mm for materiale i vegg



Målebånd



Vinkelhake



Blyant



Unbrakonøkkel sekskant



Silikon



Kniv





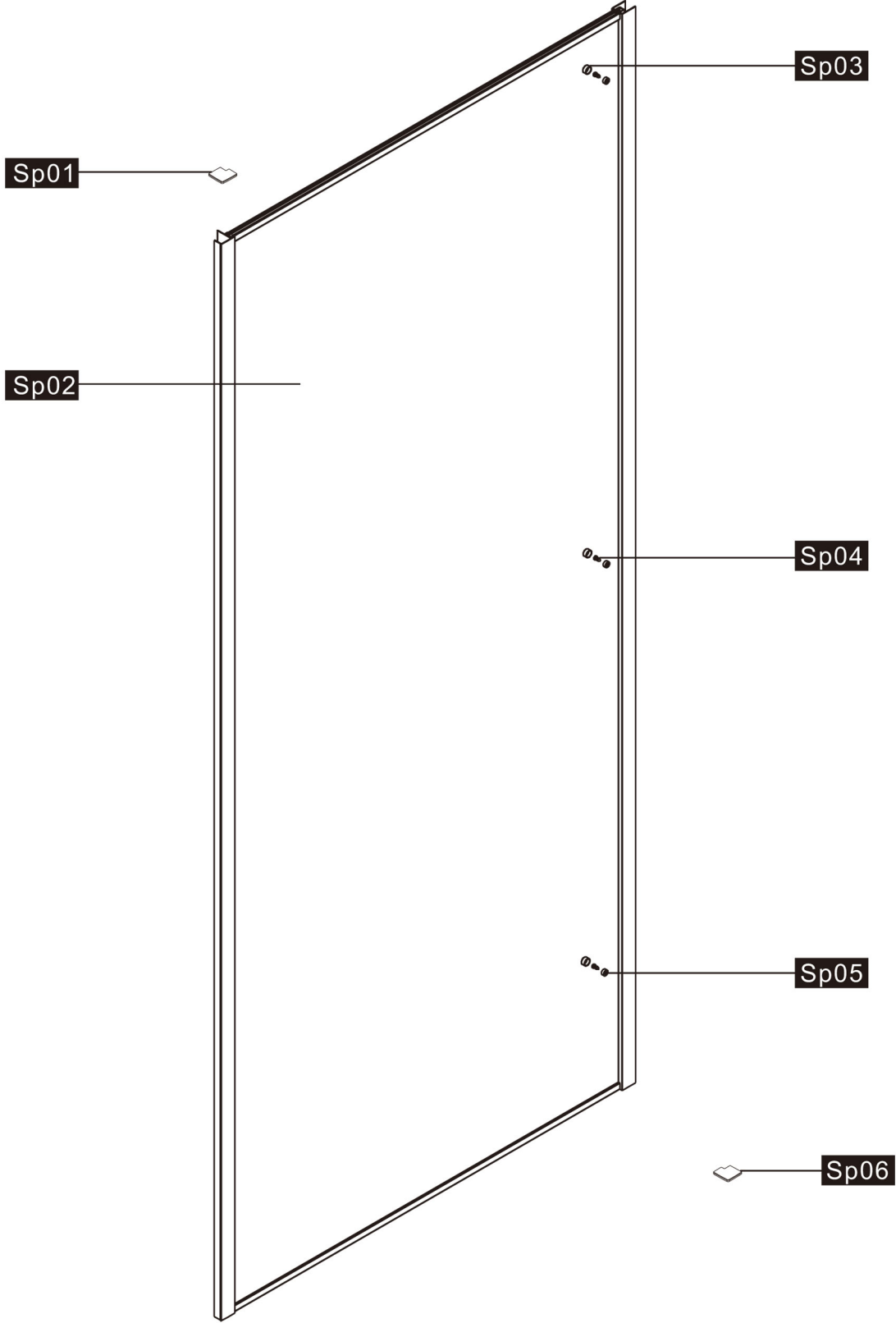

Gummi hammer

Produktoversikt:



Deler

Nummer	Bilde	Mål(mm)	Antall	Delenr.
Sp01			1 PCS	a1716
Sp02			1 PCS	a1715
Sp03			3 PCS	a1688
Sp04		ST4X10	3 PCS	a1281
Sp05			3 PCS	a1692
Sp06			1 PCS	a1717

1

1. Start med å kontrollere at veggene er rette, at hjørnet har 90 graders vinkel og at det er 90 graders vinkel mellom vegg og gulv.

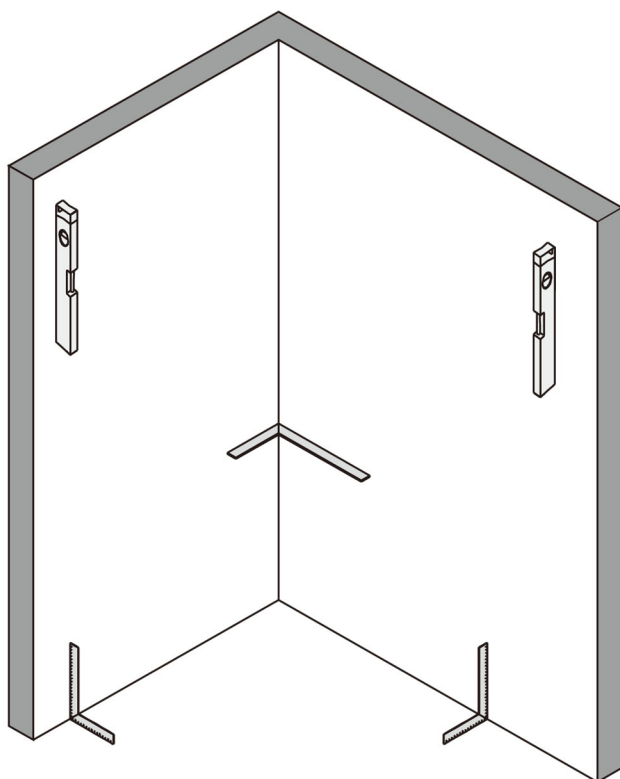

2

1. Benytt listen under til å måle opp riktig avstand fra hjørnet, til hvor veggprofilene skal monteres.

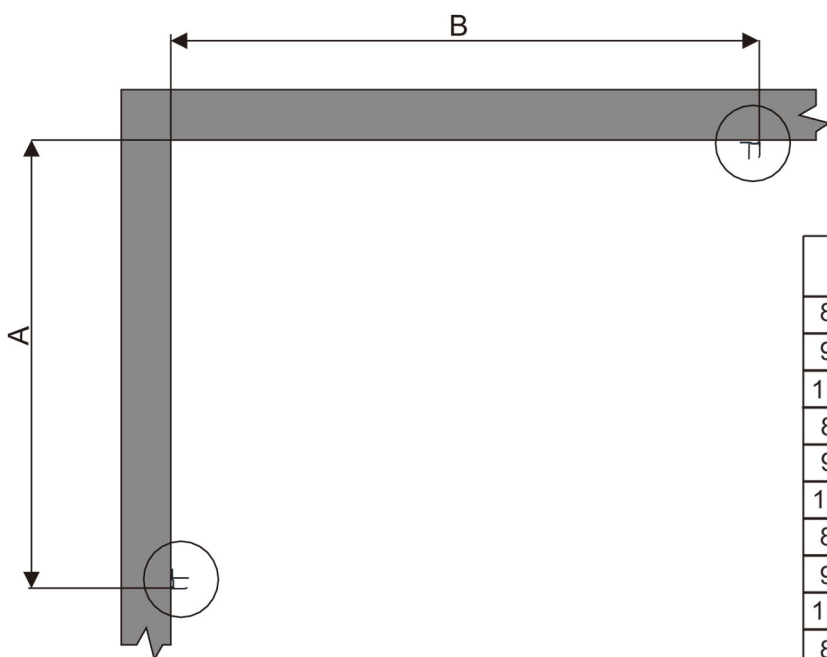

Size	A	B
80X100cm	79cm	99cm
90X100cm	89cm	99cm
100X100cm	99cm	99cm
80X110cm	79cm	109cm
90X110cm	89cm	109cm
100X110cm	99cm	109cm
80X120cm	79cm	119cm
90X120cm	89cm	119cm
100X120cm	99cm	119cm
80X130cm	79cm	129cm
90X130cm	89cm	129cm
100X130cm	99cm	129cm

3

1. Plasser veggprofilen (05) i ønsket posisjon. Leppen med hull til skrue skal peke inn i hjørnet.
2. Sikre at profilen er i vater.
3. Merk med blyant hvor hullene skal være.
NB! Veggprofilen skal monteres slik at den hviler mot gulvet.
4. Bor hull i de oppmerkede punktene, ved å benytte et Ø6mm bor til egnet materiale i vegg.
5. Bank inn plugg (22) i hver av de oppborede hullene.
NB! Dersom det er spikerslag i vegg er det ikke nødvendig å benytte plugg.
6. Gjenta med den andre veggprofilen på motsatt side av hjørnet.

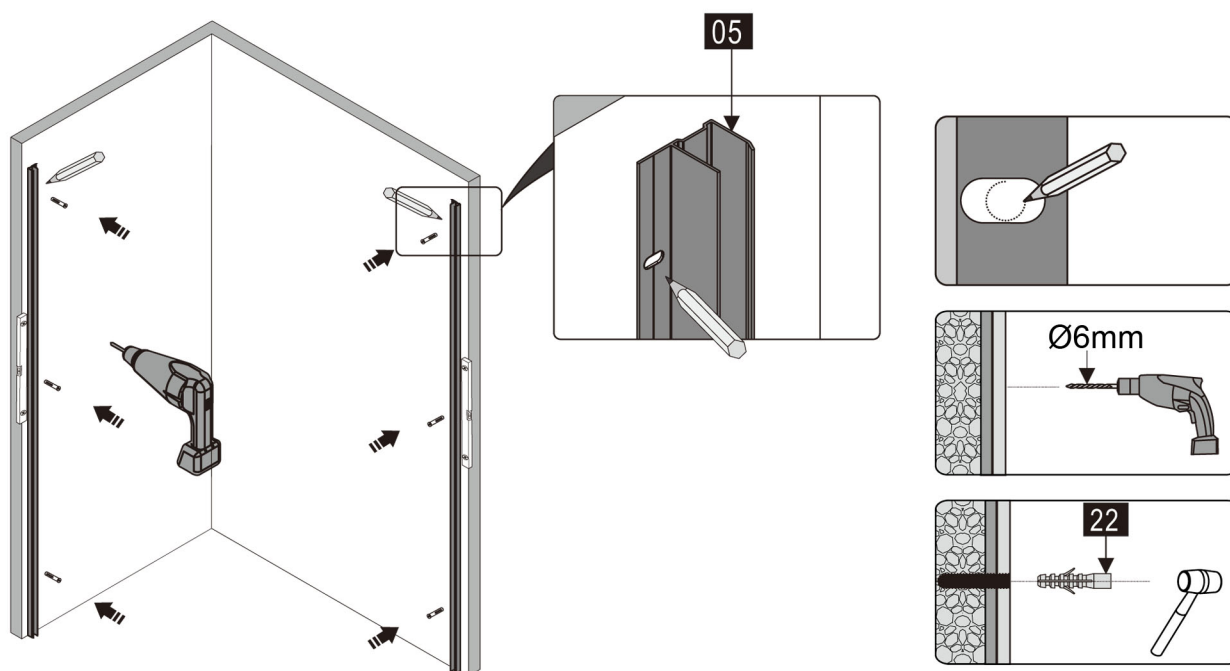

4

1. Skru veggprofilene fast til vegg, ved å benytte skrue (10).
NB! Husk å benytte dekordeksel (09) når skruene festes.
2. Dobbeltsjekk at profilene er i vater når skruene strammes til.

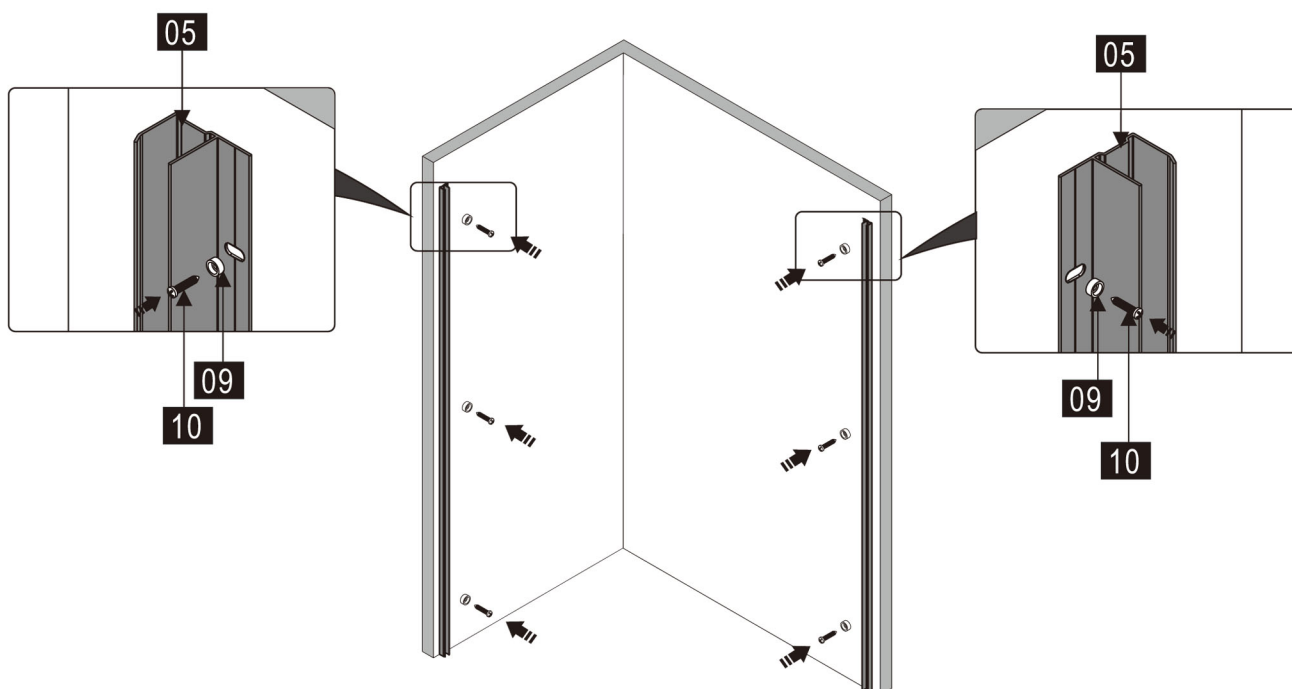

5

1. Press sideveggen (Sp02) inn i veggprofil (05) på den ene siden.

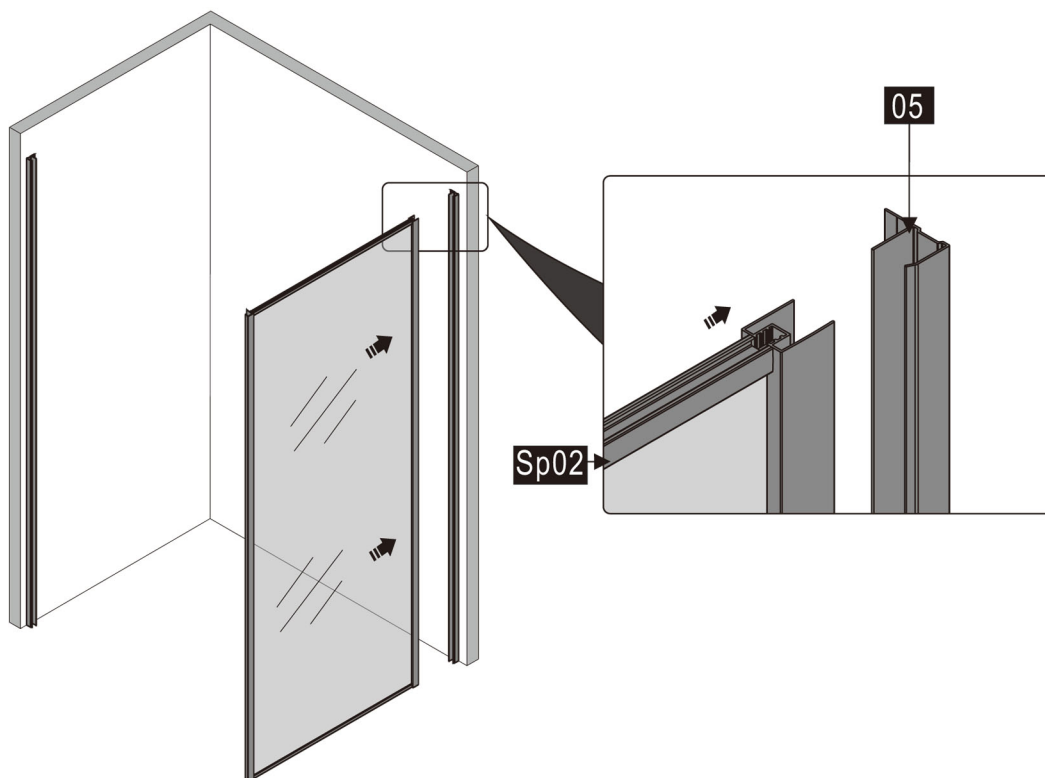

6

1. Velg hvilken side av frontpartiet du ønsker skyvedøren, og hvor fast glassfelt skal være.
2. Legg en stripe med silikon i gulvprofilens spor (12) på den siden hvor fast glassfelt skal sitte.
3. Legg en stripe med silikon i toppprofilens spor (02) på den siden hvor fast glassfelt skal sitte.

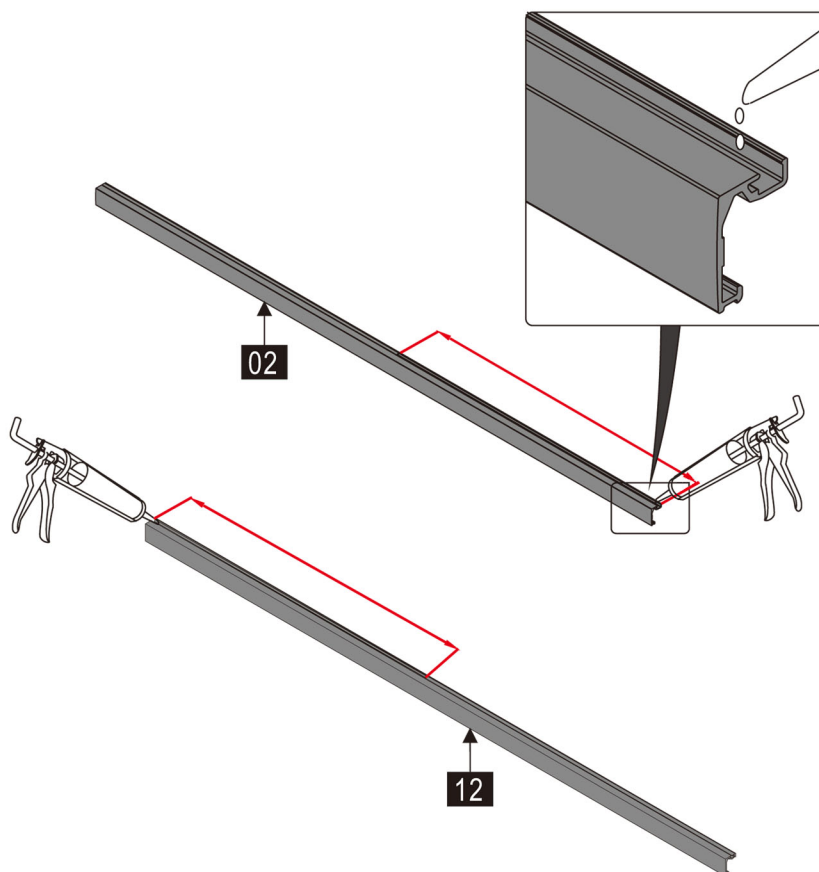

1. Press gulvprofil (12) på sideglass (06).
NB! Pass på at sideglassets kant med gummlist peker mot midten av gulvprofilen.
2. Spenn fast glasset til profilen i bunn ved å feste skrue (10).
3. Press toppprofil (02) på sideglass (06).
4. Spenn fast glasset til profilen i topp ved å feste skrue (10).

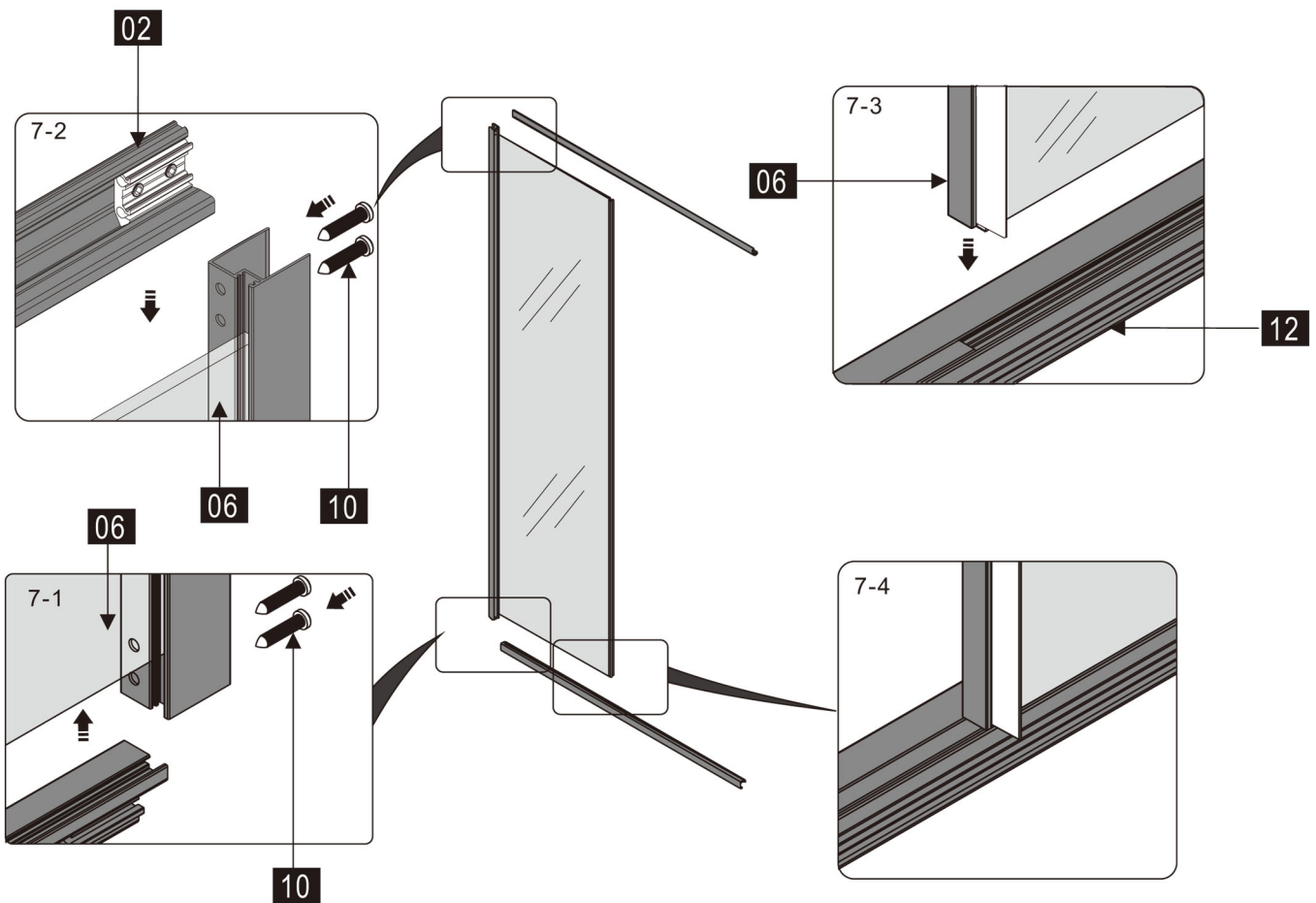

8

1. Monter profil (16) til topp og bunnprofil ved å feste skruer (10).

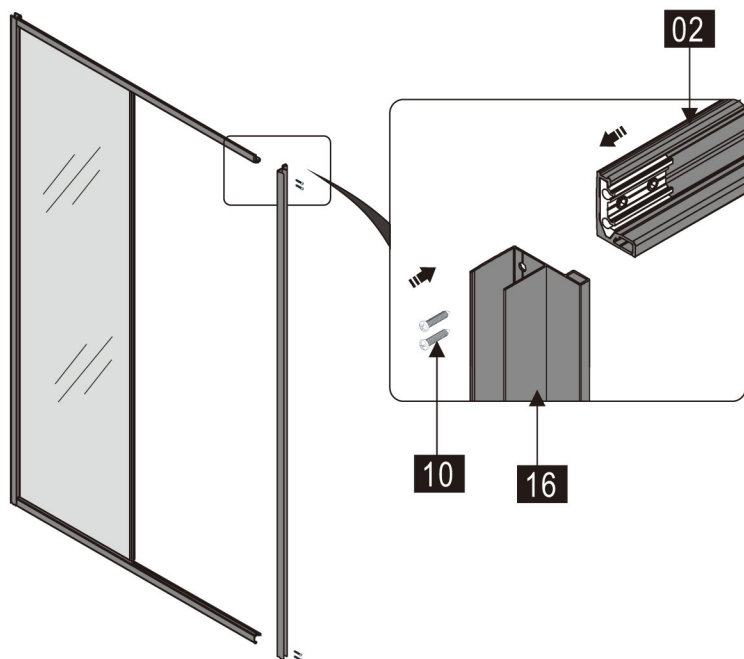

9

1. Fest dørstopper (13) i toppprofilen, som vist på tegningen.
NB! Dørstopper skal festes i enden mot rammens sideprofil (16).
2. Fest dørstopper (01) i bunnprofilen, som vist på tegningen.

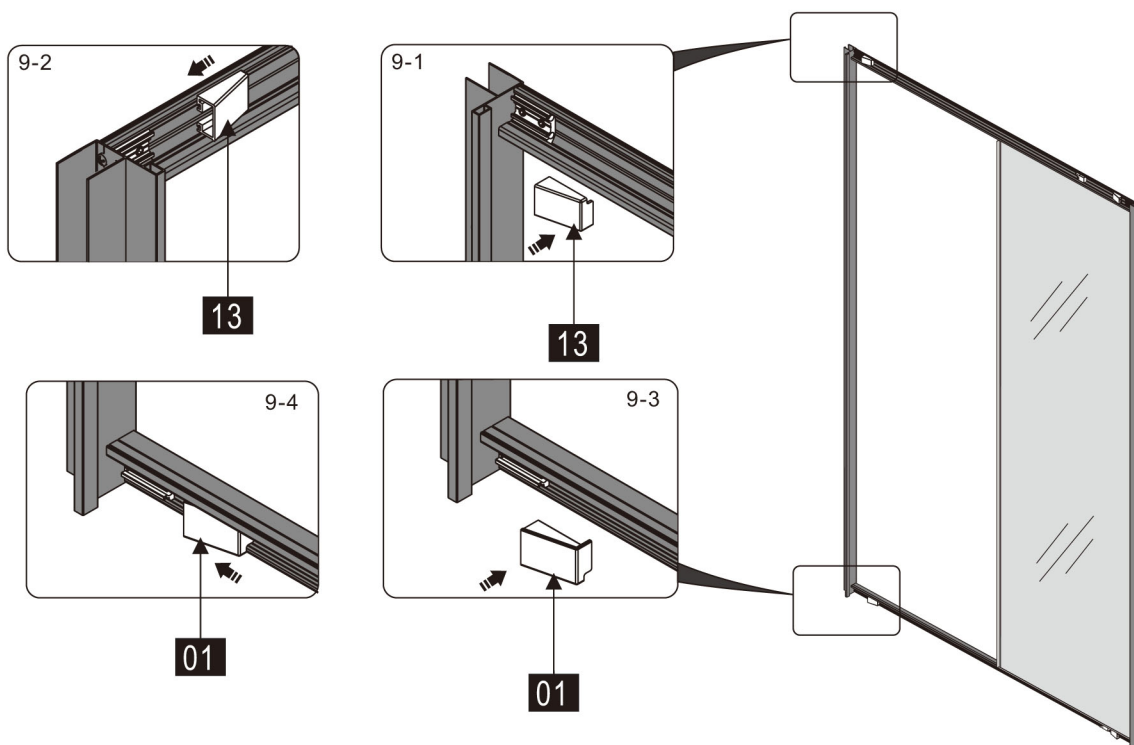

10

1. Press front døren med ramme (06) inn i veggprofilen (05) på ene siden, og hjørneprofil på sideveggen (Sp02) på den andre siden.

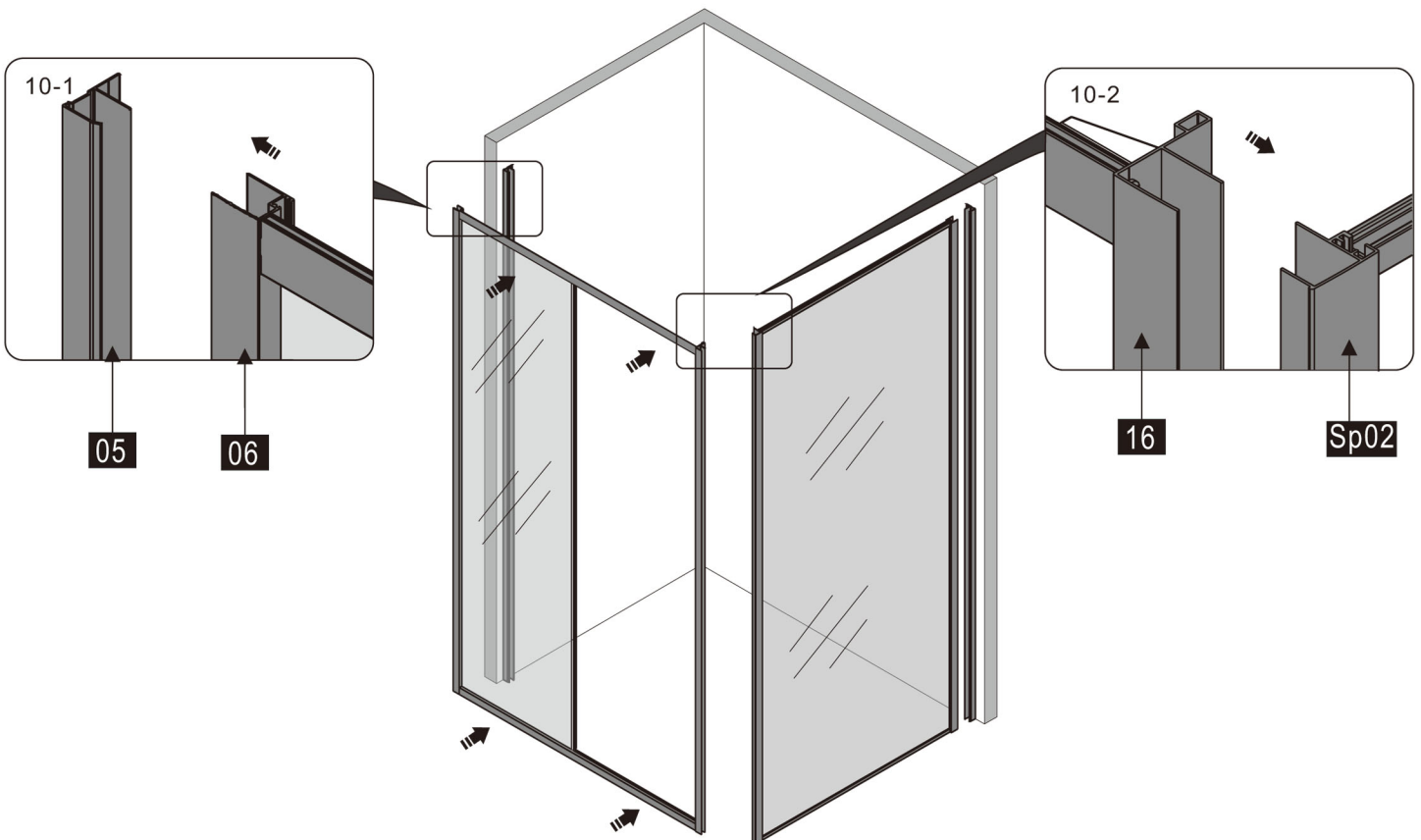

11

1. Hold frontrammen i posisjon og bor hull igjennom sideveggens hjørneprofil og frontrammens profil, fra innsiden. Benytt $\varnothing 2.8\text{mm}$ bor.
2. Skru frontramme fast til sidevegg, ved å benytte skrue (07).
NB! Husk å benytte dekordeksel (09) når skruene festes.

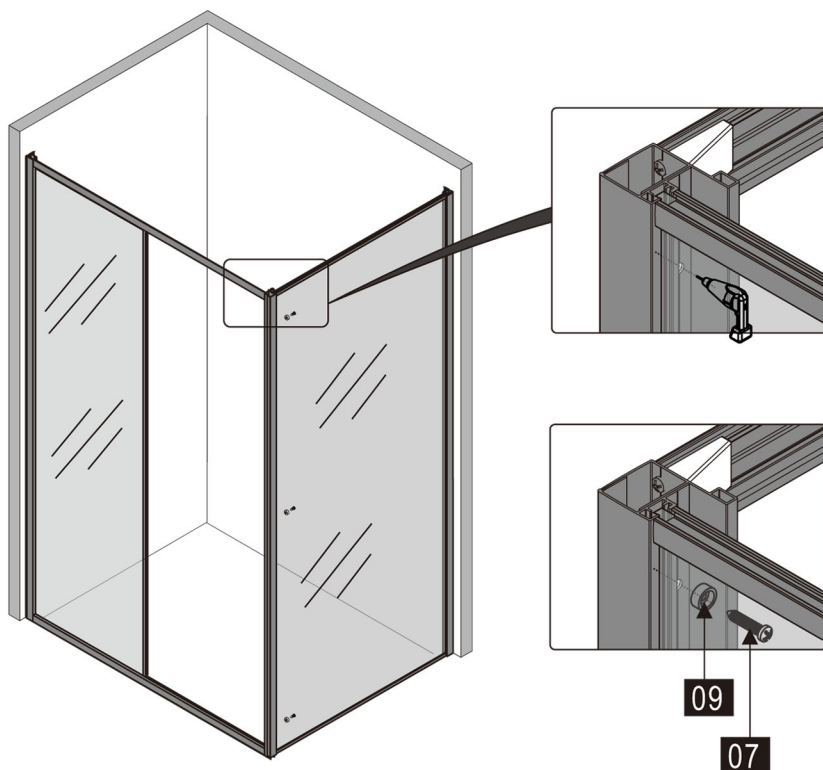

12

1. Monter doble hjul (14) i topp av glassdøren (08), som vist på tegningen. Sørg for at hjulene monteres på samme side som leppen på gummlisten peker. Pass også på at hull for justering av hjulene peker ned.
2. Monter enkle hjul (21) i bunn av glassdøren (08), som vist på tegningen. Pass på at knapp for fjærbelastning på hjulene peker opp.

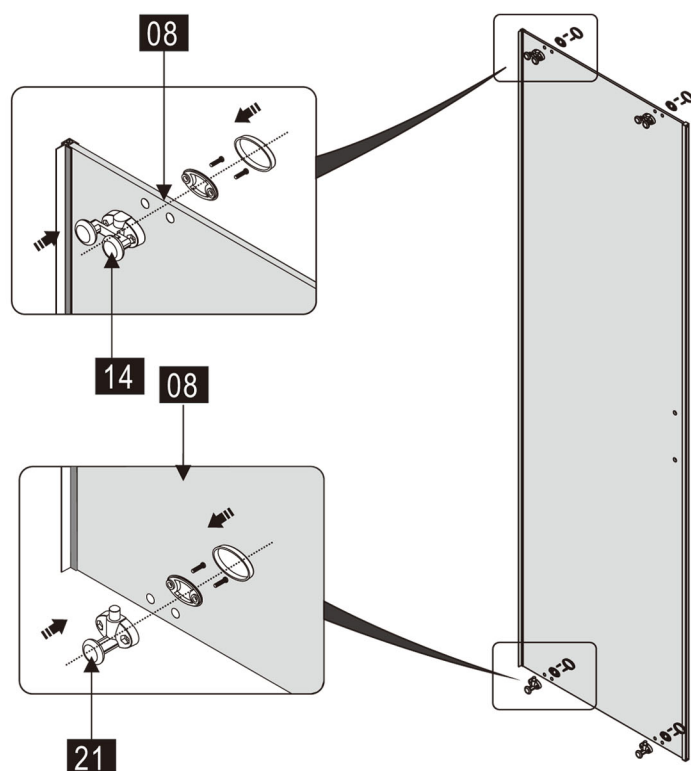

13

1. Hekt døren på profil i topp (02) fra innsiden av nisjen. Sørg for at hjulene (14) hviler i profilens spor.
2. Press knappen på hjulene i bunn av døren (21) ned, og hekt hjulene inn på bunnprofilen (12). Slipp knappen for å låse hjulene til bunnprofilen.

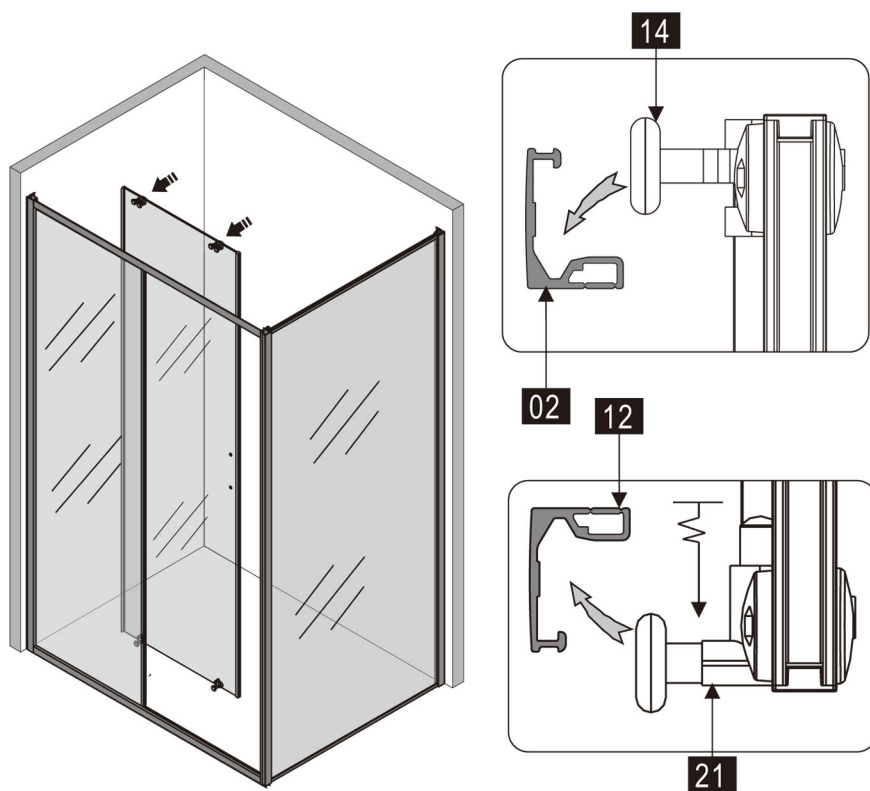

14

1. Juster frontrammen mot veggprofilen slik at den er parallel med bakvegg i nisjen, og er maks 1,5 cm fra veggprofilens kant.
2. Hold rammen i posisjon og bor hull igjennom veggprofilen. Benytt Ø2.8mm bor.
3. Fest rammen til veggprofilen ved å feste skruer (07).
NB! Husk å benytte dekordeksel (09) når skruene festes.

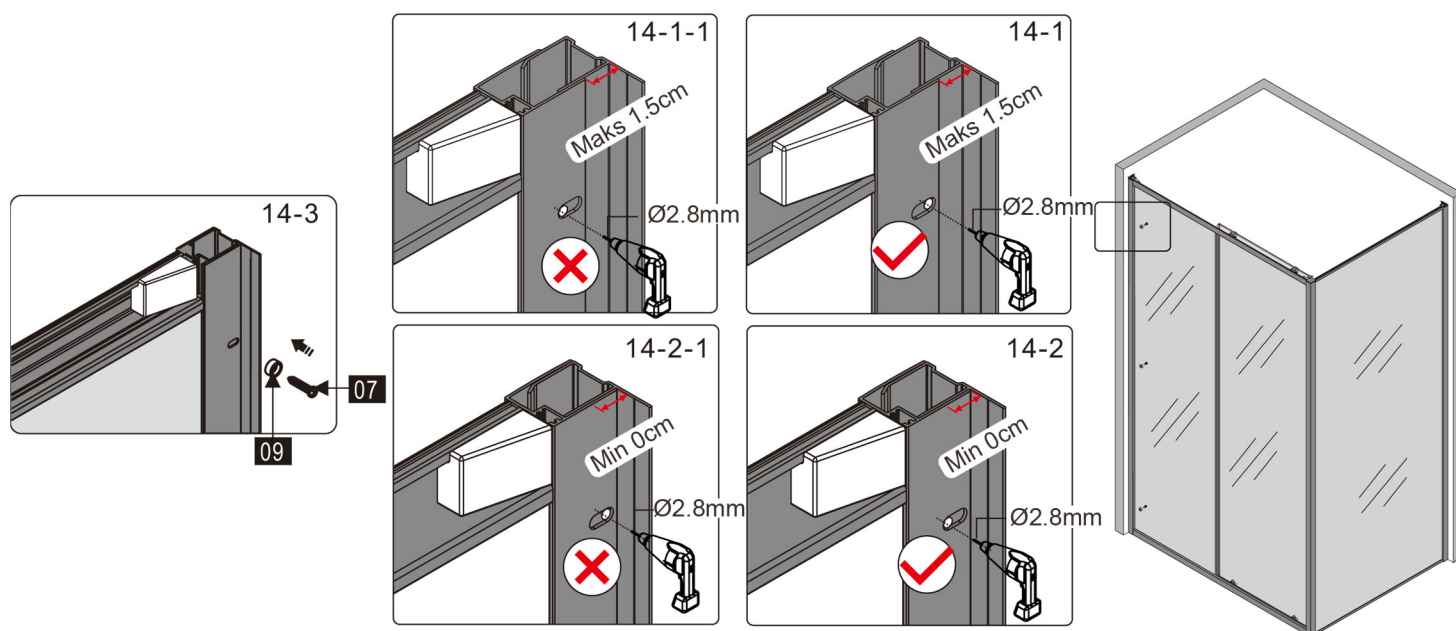

15

1. Juster sideveggen mot veggprofilen på motsatt side slik at den i 90 graders vinkel med frontrammen, og at det er maks 1,5 cm fra veggprofilens kant.
2. Hold sideveggen i posisjon og bor hull igjennom veggprofilen. Benytt Ø2.8mm bor.
3. Fest sideveggen til veggprofilen ved å feste skruer (Sp04).
NB! Husk å benytte dekordeksel (Sp05) når skruene festes.

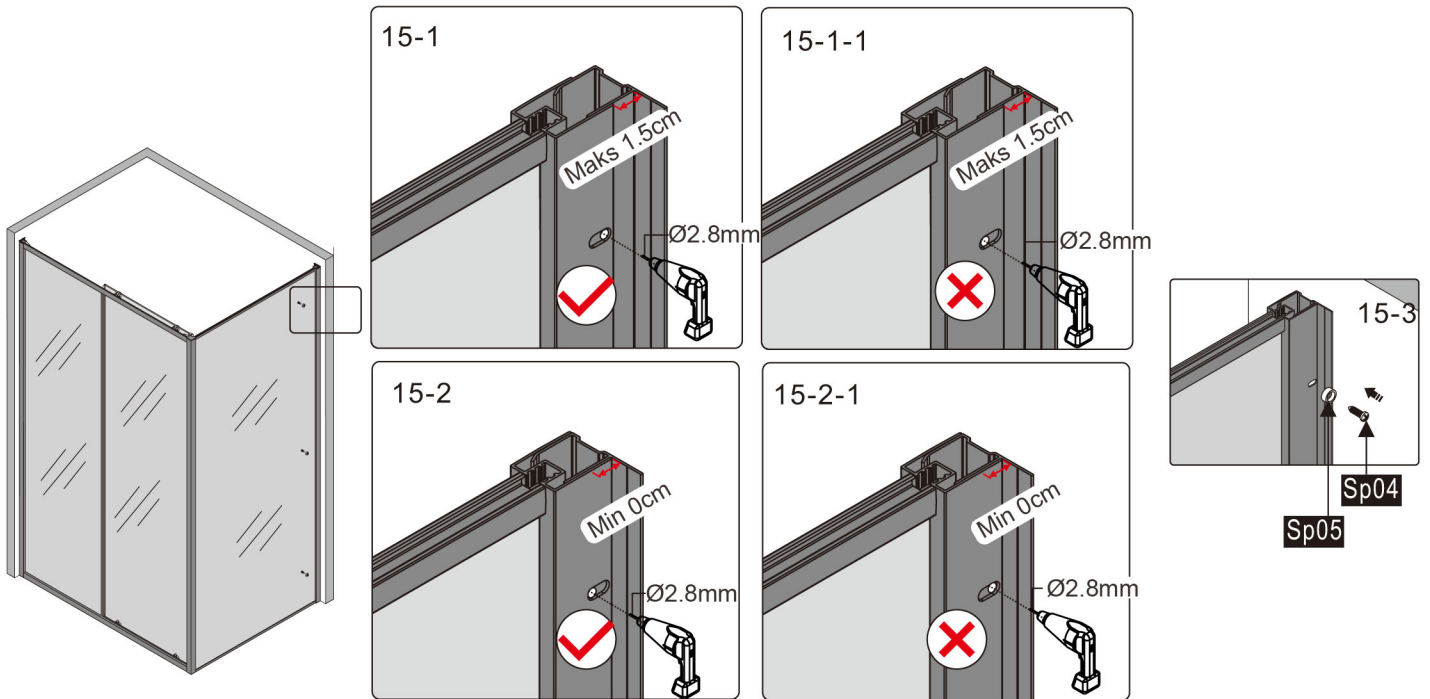

16

1. Monter håndtaket ved å feste det store grepet (20) på utsiden av døren ved å låse det med den lille dørknotten (18) i øverste hull på innsiden av døren. Lås ekstra festepunkt på det store grepet (20) ved å feste skruer (19). Husk å benytte pakninger (17) mellom glass og håndtak/skruer.

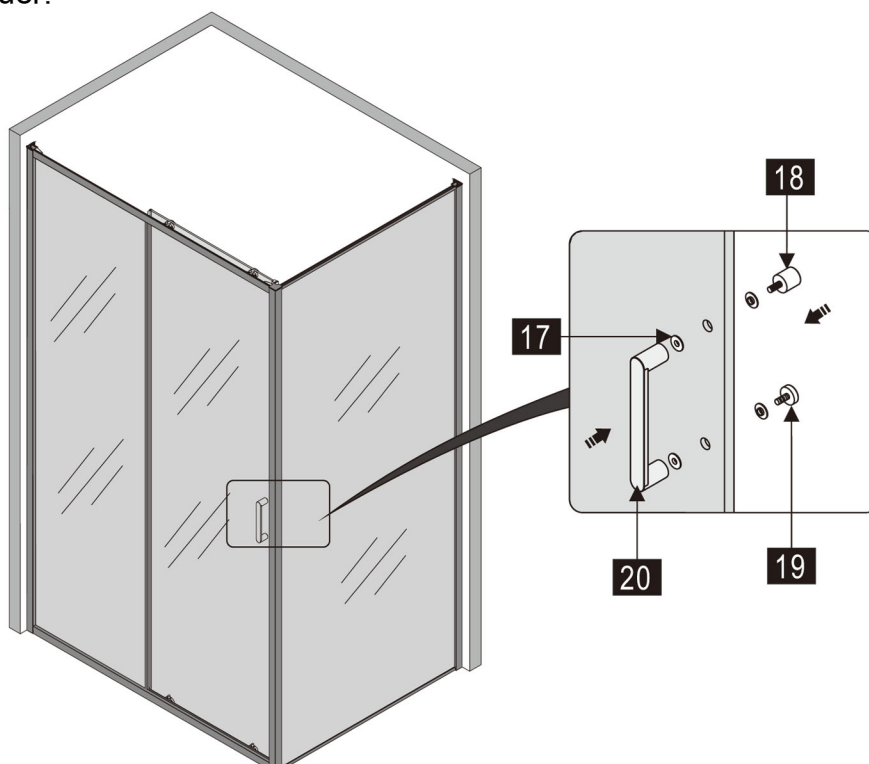

17

1. Juster hjulene i topp for å tilpasse døren til riktig posisjon.
Sørg for at døren lukker tett mot sideprofil.

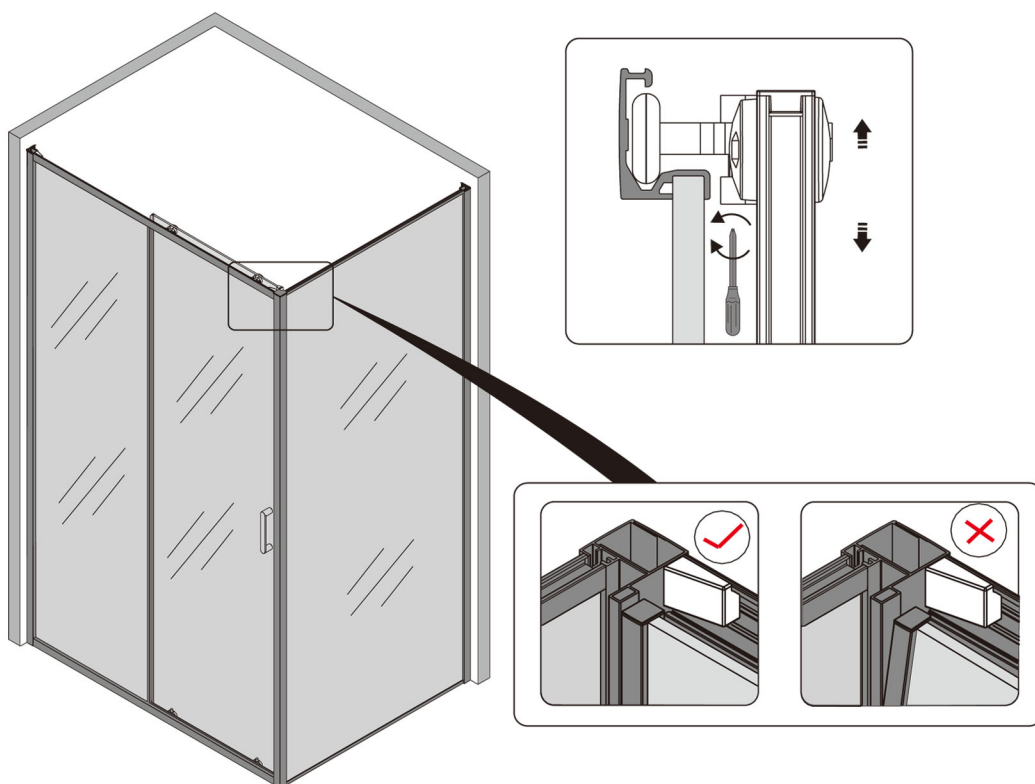

18

1. Mål toppen av veggprofil inkl. sideveggens profil.
2. Klipp og tilpass toppdekslet (15) etter målene.
3. Press toppdeksel (15) på veggprofil i topp.
4. Gjenta på motsatt side.

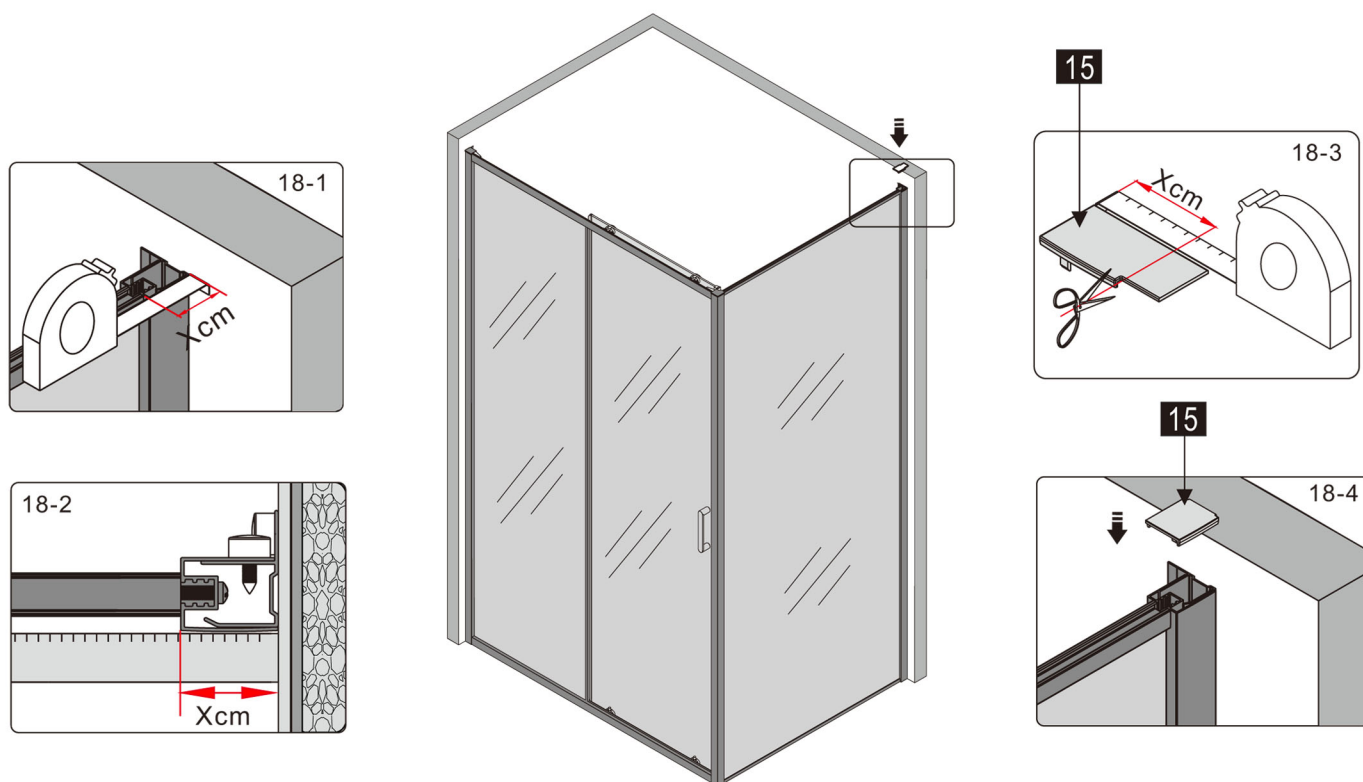

19

1. Press dekordeksel (Sp01) på toppen av hjørneprofilen mellom frontdør og sidevegg.

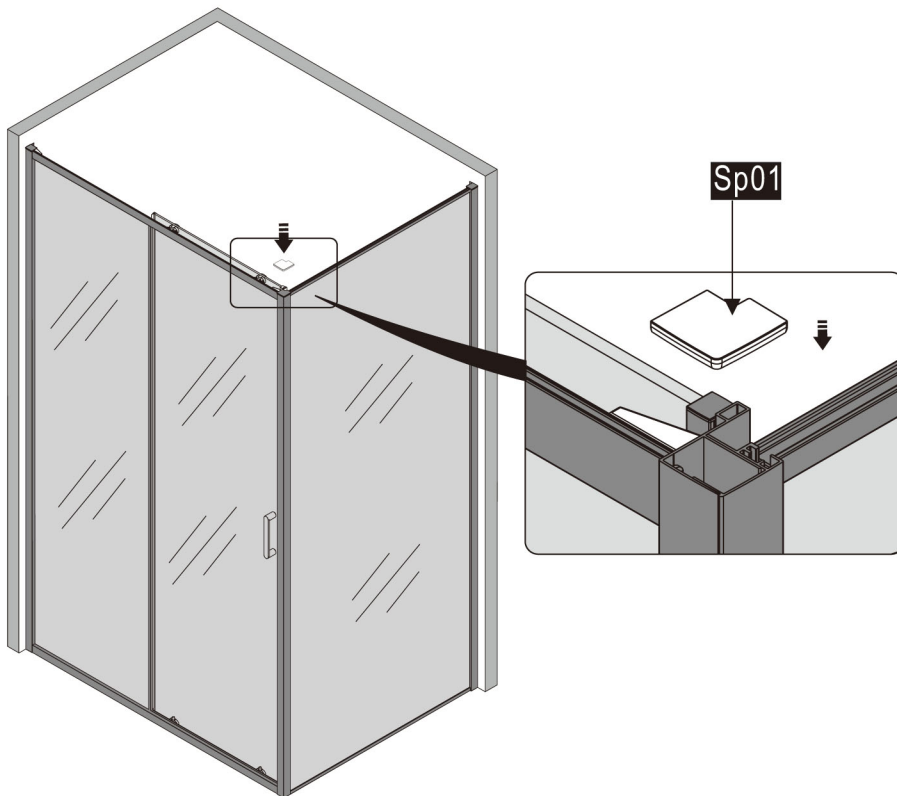

20

1. Mål opp slik at dørens håndtak stopper minimum 3.5cm fra sideglasset når den er åpen.
2. Juster dørstoppere på topp og bunnprofil slik at de stopper inntil hjulene på døren. Sørg for at skruene på dørstopperne festes godt og press dekordeksel (11) på til slutt.

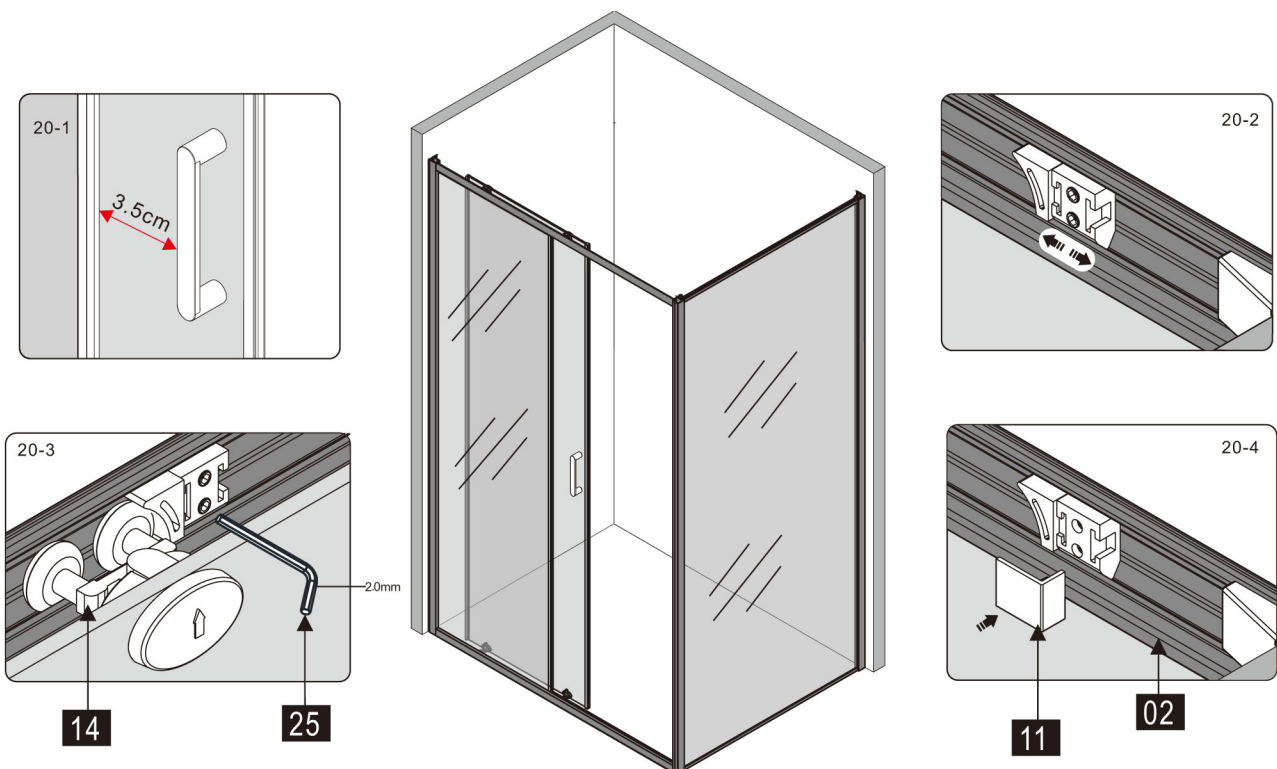

1. Press dekorpropper (04) på alle skruehoder hvor dekordeksel er festet med skrue.

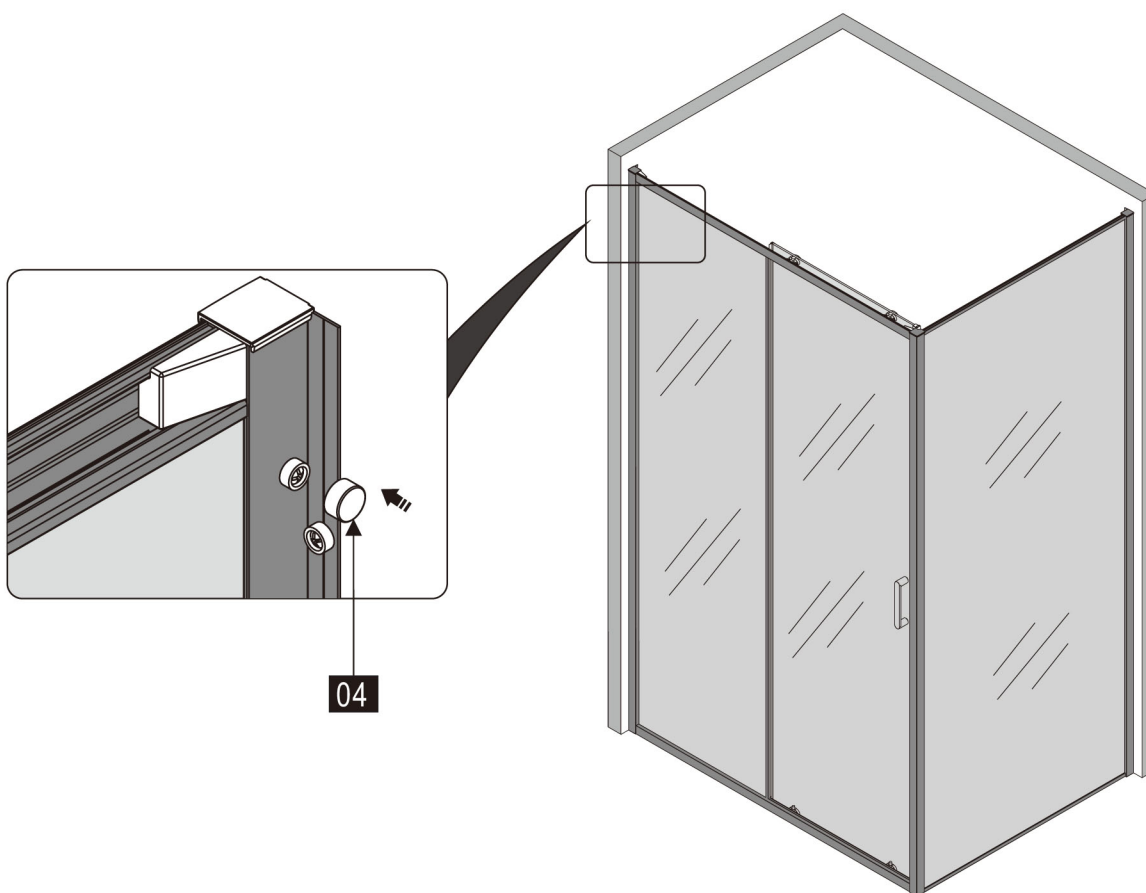

1. Legg en stripe med transparent silikon langs rammens bunn - og veggprofil, i overgangen mellom rammen og vegg og gulv.
2. La tørke i 24 timer før dusjløsningen utsettes for vann.

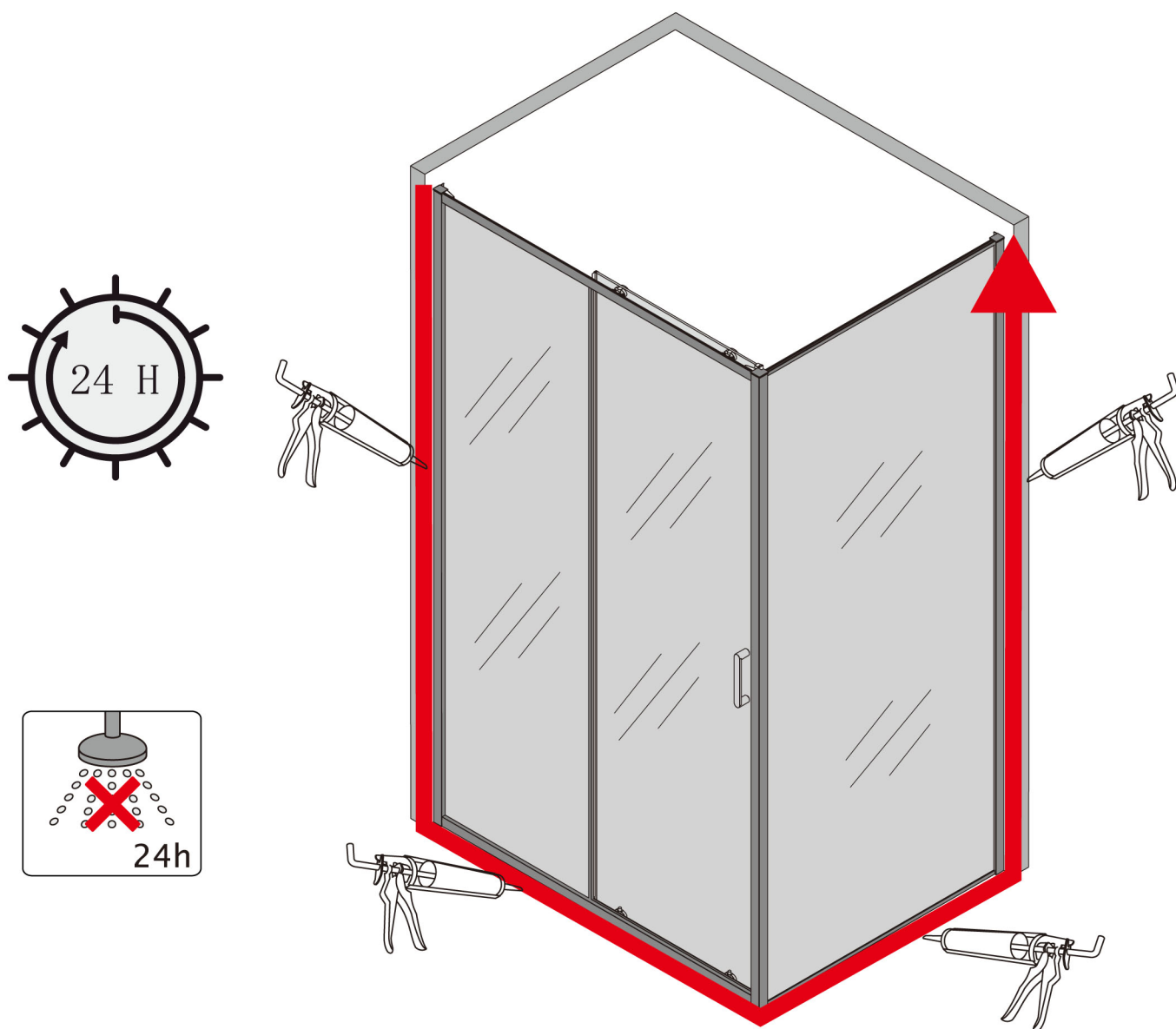

MONTERINGSSET

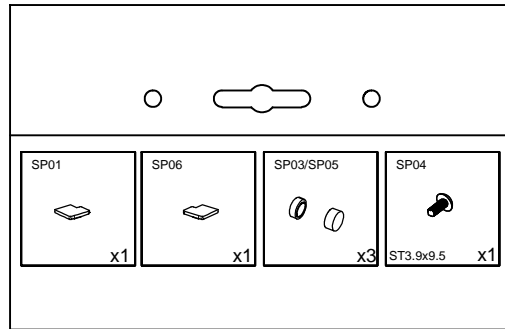

M0074

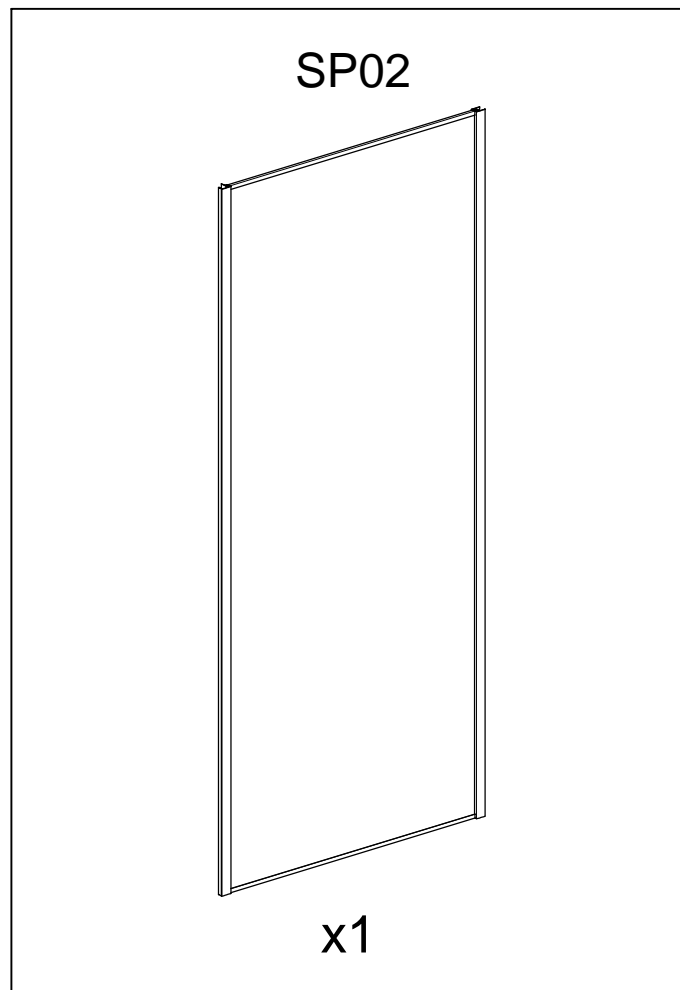

a1689