

Model 54865

Brugsanvisning
Bruksanvisning
Bruksanvisning
Käyttöohje
Instruction manual
Gebrauchsanweisung
Podręcznik użytkownika
Kasutusjuhend
Manual de instrucciones
Manuale di istruzioni
Gebruiksaanwijzing
Manuel d'instructions



PROBUILDER
DESIGNED TO WORK

DK

NO

SE

FI

GB

DE

PL

ET

ES

IT

NL

FR



DK: Læs brugsanvisningen før brug!
NO: Les bruksanvisningen før bruk!
SE: Läs bruksanvisningen före användning!
FI: Lue käyttöohje ennen käyttöä!
GB: Read the instructions before use!
DE: Lesen Sie vor Gebrauch die Gebrauchsanweisung!
PL: Przed rozpoczęciem użytkowania należy przeczytać instrukcję!
ET: Lugege juhised enne kasutamist läbi!
ES: ¡Lea todas las instrucciones antes de utilizarlo!
IT: Leggere le istruzioni prima dell'uso.
NL: Lees de instructies vóór gebruik!
FR: Lisez les signes avant utilisation !



DK: Brug høreværn!
NO: Bruk hørselsvern!
SE: Använd hörselskydd!
FI: Käytä kuulosuojaimia!
GB: Always use ear protection!
DE: Tragen Sie einen Gehörschutz!
PL: Zawsze stosować ochronniki słuchu!
ET: Kasutage alati kõrvakaitsmeid!
ES: ¡Use siempre protección auditiva!
IT: Utilizzare sempre delle protezioni per l'udito
NL: Gebruik altijd gehoorbescherming!
FR: Utilisez toujours des protections auditives !



DK: Brug øjenværn!
NO: Bruk vernebriller!
SE: Använd ögonskydd!
FI: Käytä suojalaseja!
GB: Always use eye protection!
DE: Tragen Sie einen Augenschutz!
PL: Zawsze stosować okulary ochronne!
ET: Kasutage alati kaitseprille!
ES: ¡Use siempre protección ocular!
IT: Utilizzare sempre delle protezioni per gli occhi.
NL: Gebruik altijd oogbescherming!
FR: Utilisez toujours un équipement de protection des yeux !



DK: Brug støvmaske!
NO: Bruk støvmaske!
SE: Använd munskydd!
FI: Käytä hengityssuojainta!
GB: Always use a dust mask!
DE: Tragen Sie eine Staubmaske!
PL: Zawsze stosować maskę przeciwpyłową!
ET: Kasutage alati tolumaski!
ES: ¡Use siempre mascarilla antipolvo!
IT: Utilizzare sempre una mascherina antipolvere.
NL: Gebruik altijd een stofmasker!
FR: Utilisez toujours un masque à poussière !



DK: Brug arbejdshandsker!
NO: Bruk arbeidshansker!
SE: Använd arbetshandskar!
FI: Käytä työkäsineitä!
GB: Use protective gloves!
DE: Tragen Sie Arbeitshandschuhe!
PL: Używać rękawic ochronnych.
EE: Kasutage kaitsekindaid.
ES: ¡Use guantes protectores!
IT: Indossare guanti protettivi!
NL: Gebruik beschermende handschoenen!
FR : Utilisez des gants de protection !

DK

NO

SE

FI

GB

DE

PL

ET

ES

IT

NL

FR

SPRØJTEMALERTANK

Introduktion

For at du kan få mest mulig glæde af din nye sprøjtemalertank, beder vi dig gennemlæse denne brugsanvisning og de vedlagte sikkerhedsforskrifter, før du tager sprøjtemalertanken i brug. Vi anbefaler dig desuden at gemme brugsanvisningen, hvis du senere skulle få brug for at genopfriske din viden om sprøjtemalertankens funktioner.

Tekniske data

Maks. tankkapacitet: 9,5 l

Maks. forsyningstryk: 80 psi (5,5 bar)

Luftforbrug: 170-240 l/min

 Inkl. sprøjtepistol, 3 meter luftslange og 3 meter tilførselsslange

Med regulator, manometer og sikkerhedsventil

Sprøjtemalertankens dele

1. Kobling til malingslange
2. Fastspændingsbeslag (4 stk.)
3. Bærehåndtag
4. Manometer
5. Kobling til trykluftslange (2 stk.)
6. Regulator
7. Sikkerhedsventil (bag på regulatorhuset)
8. Låg
9. Trykluftslange
10. Tank
11. Malingslange
12. Kobling til trykluftslange
13. Udløser
14. Lufttryksregulator
15. Dyseregulator
16. Sprøjtepistol
17. Kobling til malingslange

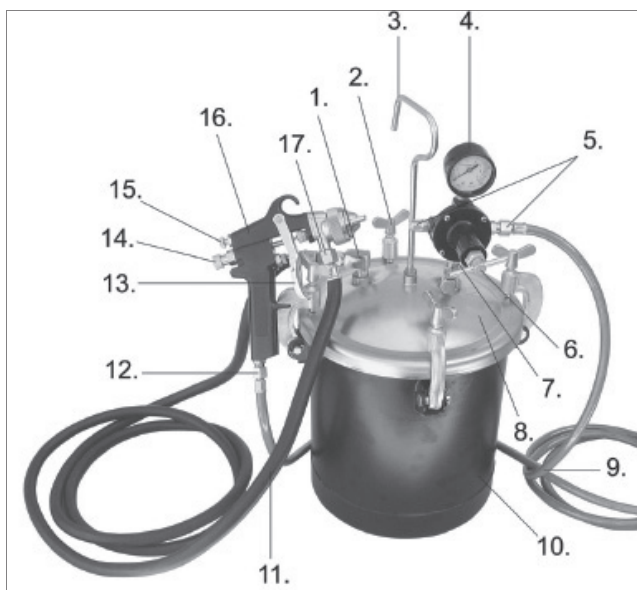

PROBUILDER
DESIGNED TO WORK

Særlige sikkerhedsforskrifter

Tank

Sørg altid for, at sprøjtemalertanken og sprøjte-pistolen kan holde til forsyningstrykket.

Saml altid sprøjtemalertanken korrekt.

Forsøg under ingen omstændigheder at bore eller svejse i beholderen!

Rengør sprøjtemalertanken efter hver brug, da snavs og malingspartikler kan blokere ventiler, rør og slanger og få trykket i tanken til at stige.

Sikkerhedsventilen må under ingen omstændigheder tilstoppes, justeres eller sættes ud af drift. Kontrollér sikkerhedsventilen før hver brug for at sikre, at den fungerer korrekt.

Afmonter ALDRIG låget, mens sprøjtemalertanken er under tryk! Afbryd altid tryklufforsyningen til tanken, og fjern trykket fra systemet ved at trække i ringen på sikkerhedsventilen, inden låget afmonteres.

Reaktive kemikalier (f.eks. syrer, baser eller halogenerede kulbrinter) kan ødelægge forseglingen i låget, pakningen i sikkerhedsventilen og indersiden af tanken og må derfor ikke bruges.

Klorerede opløsningsmidler kan eksplodere, hvis de kommer i kontakt med sprøjtemalertankens aluminiumdele, og må derfor ikke bruges. Læs varedeklarationen på de anvendte malinger, lakker og rengøringsmidler, og kontakt producenten eller forhandleren, hvis du er i tvivl.

Overspænd ikke de fire fastspændingsbeslag. Tilspænd dem med håndkraft.

Sprøjtepistol

Brug ikke sprøjtepistolen i nærheden af åben ild eller varme genstande, da de fleste typer maling og lak er brandfarlige.

Sprøjt aldrig maling på mennesker eller dyr.

Følg samtlige sikkerhedsanvisninger for den anvendte maling, og vær særligt opmærksom på anvisninger vedrørende personlige værnemidler og arbejdsområde.

Tryklufforsyning

Kompressor og trykluffværktøj kan være farlige, hvis de betjenes forkert. Overhold altid samtlige forskrifter for tryklufforsyningen (kompressoren)!

Vær altid opmærksom på, hvor trykluffslangen befinder sig. Pludselige trykændringer i slangen kan få den til at bevæge sig og vælte personer eller genstande, hvilket kan forårsage personskade eller materiel skade. Sørg desuden for, at slangen ikke ligger, så det er let at snuble over den.

Trykluffslangen må ikke komme i kontakt med skarpe kanter, varme og olie.

Løft eller bær aldrig sprøjtepistolen i slangen. Tag altid fat om selve sprøjtepistolen.

Kontrollér inden brug, at tryklufforsyningen og samtlige slanger, koblinger, nipler og adaptere er i god stand og leverer ren trykluff med det korrekte tryk. Brug ALDRIG tryklufforsyningen, hvis det ikke er tilfældet! Brug aldrig anden højtrykluff, f.eks. ilt eller acetylen.

Afmonter sprøjtepistolen fra trykluffslangen, og fjern trykket fra tanken, når udstyret ikke er i brug.

Fjernelse af tryk fra tanken

Trykket i tanken skal ALTID fjernes, inden låget afmonteres, og når udstyret ikke er i brug. Trykket fjernes på følgende måde:

Luk for tryklufforsyningen

Træk forsigtigt ringen på sikkerhedsventilen (7) ud. Trykluffen strømmer ud af ventilen. Hold ringen ude, til der ikke strømmer mere luft ud.

Låget kan nu åbnes.

Samling og klargøring

Samling af udstyret

Monter regulatoren (6) på låget (8).

Skru bærehåndtaget (3) i hullet med gevind på midten af låget, og stram møtrikken.

Monter forsyningsslangen fra tryklufforsyningen på en af de to koblinger (4), og monter trykluft-slangen (9) mellem den anden kobling og koblingen (12) på sprøjtepistolen (16).

Monter malingsslangen (11) mellem koblingen

på låget (1) og koblingen på sprøjtepistolen (17).

Påfyldning af maling

Kontrollér, at malingen er blandet helt og ikke har trukket skind. Filtrer den evt. inden påfyldning for at frasortere skind, partikler etc.

Kontrollér, at tanken ikke er under tryk, løsn de fire fastspændingsbeslag (2), og afmonter låget.

Hæld malingen i tanken (10). Hvis malingen leveres i en dåse, der passer ned i tanken, kan du blot sætte dåsen ned i tanken i stedet. Sørg for, at røret på undersiden af låget når ned i dåsen!

Monter låget, og fastgør det med beslagene. Kontrollér, at låget slutter tæt.

Brug

Inden brug skal der monteres (medfølger ikke) en lynkobling for lufttilførsel, og der skal monteres en 3/8" trykluftslange på manometeret (4).

Vand- og olie-udskiller (medfølger ikke) skal monteres inden brug af hensyn til et optimal resultat.

Tilslutning af trykluft

Luk regulatoren helt ved at dreje den mod uret.

Indstil det ønskede forsyningstryk (maks. 80 psi) på tryklufforsyningen, og tænd for den.

Indstilling af tryk

Indstil det ønskede arbejdstryk for sprøjtepistolen ved at dreje regulatoren med uret.

Trykket kan aflæses på manometeret (4). Arbejdstrykket bør normalt være 25-30 psi, men skal muligvis være højere ved brug af sprøjtepistoler med indvendig blanding af maling og luft, eller hvis sprøjtepistolen bruges i stor højde over sprøjtemalertanken.

Arbejdstrykket kan indstilles løbende ved at dreje på regulatoren. Det er ikke nødvendigt at afbryde arbejdet og tømme systemet for trykluft, inden dette gøres.

Brug af sprøjtepistol

Drej lufttryksregulatoren (14) med uret for at reducere lufttrykket og mod uret for at øge det.

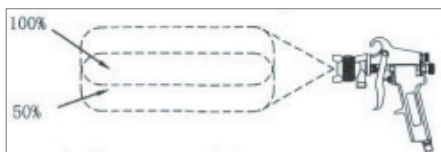
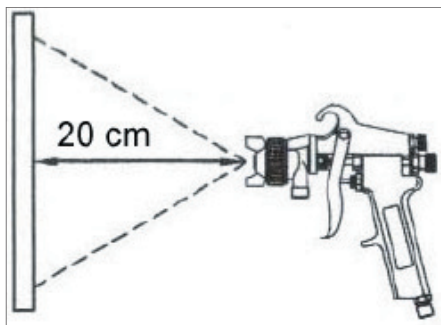

Drej dysregulatoren (15) med uret for at sprøjte malingen ud i en stråle og mod uret for at sprøjte malingen ud i en vifteform.

Hold sprøjtepistolen vinkelret på væggen i en afstand af 20 cm.

Tryk udløseren (13) ind, og hold den inde. Malingen sprøjtes ud af dysen.

Bevæg sprøjtepipetten jævnt fra side til side, og lad hver bane maling overlappe den forrige med ca. 50 %.

Lad malingen tørre, inden du maler oven på den.

Slip udløseren, når du er færdig med at male.

Hvis der skal fyldes mere maling i tanken under brug, skal trykket fjernes, og trykluftforsyningen afbrydes, inden du påfylder mere maling. Følg anvisningerne ovenfor.

Afbryd trykluftforsyningen til malingsbeholderen, og fjern trykket fra systemet, når sprøjtemaler-tanken ikke er i brug.

Rengøring og vedligehold

Afbryd trykluftforsyningen til sprøjtemalertanken, og fjern trykket fra systemet.

Luk regulatoren helt ved at dreje den mod uret.

Løsn dysen på sprøjtepipetten en anelse ved at dreje dyseregulatoren mod uret, tænd for trykluft-forsyningen, og tryk på udløseren, mens du holder en klud over munden. Herved blæses resterende maling i slangen tilbage i tanken. Hold låget lukket under denne procedure, da trykket ellers vil få malingen til at sprøjte op af tanken med stor kraft!

Åbn låget, tøm tanken, og rengør den samt alle dele, der kommer i kontakt med maling, med passende rengøringsmidler (se Særlige sikkerheds-forskrifter).

Hæld rengøringsmiddel i tanken, luk låget, tænd for trykluftforsyningen, og sprøjt, til der kommer rent rengøringsmiddel ud af sprøjtepipetten.

Fejlfinding

Problem	Mulig årsag	Mulig løsning
Der kommer luft ud af regulatoren	Regulatormembranen er defekt	Få regulatoren udskiftet
Trykket på manometeret falder langsomt	Ventilsædet i regulatoren er snavset eller slidt	Få regulatoren udskiftet
Låget lækker væske eller luft	Pakningen i låget er defekt Fastspændingsbeslagene slutter ikke tæt	Udskift pakningen i låget Efterspænd fastspændingsbeslagene
Malingen i beholderen skiller	Malingen er ikke blandet eller fortyndet korrekt	Bland malingen grundigt, og kontrollér, at den er fortyndet i henhold til producentens anvisninger
Manometeret viser ikke trykket	Manometeret er defekt	Få manometeret udskiftet
Sikkerhedsventilen udleder luft	Trykket i beholderen er for højt Sikkerhedsventilen er defekt	Sænk trykket i beholderen til 20-50 psi Få omgående sikkerhedsventilen udskiftet

Servicecenter

Bemærk: Produktets modelnummer skal altid oplyses i forbindelse med din henvendelse.

Modelnummeret fremgår af forsiden på denne brugsanvisning og af produktets typeskilt.

Når det gælder:

- Reklamationer
- Reservedele
- Returvarer
- Garantivarer
- www.schou.com

Produceret i P.R.C.

Fabrikant:
Schou Company A/S
Nordager 31
DK-6000 Kolding

© 2018 Schou Company A/S

Alle rettigheder forbeholdes. Indholdet i denne vejledning må ikke gengives, hverken helt eller delvist, på nogen måde ved hjælp af elektroniske eller mekaniske hjælpemidler, f.eks. fotokopiering eller optagelse, oversættes eller gemmes i et informationslagrings- og -hentningssystem uden skriftlig tilladelse fra Schou Company A/S.

SPRØYTEMALINGTANK

Innledning

For at du skal få mest mulig glede av den nye sprøytemalingtanken, ber vi deg lese denne bruksanvisningen og de vedlagte sikkerhetsforskriftene før du tar sprøytemalingtanken i bruk. Vi anbefaler også at du tar vare på bruksanvisningen i tilfelle du skulle få behov for å lese informasjonen om sprøytemalingtankens funksjoner om igjen senere.

Tekniske data

Maks. tankkapasitet: 9,5 l

Maks. forsyningstrykk: 80 psi (5,5 bar)

Luftforbruk: 170-240 l/min

Inkl. sprøytepipstol, 3 meter luftslange og 3 meter tilførselsslange

Med regulator, manometer og sikkerhetsventil

Delene til sprøytemalingtanken

1. Kobling til malingslange
2. Festebeslag (4 stk.)
3. Bærehåndtak
4. Manometer
5. Kobling til trykkluftslange (2 stk.)
6. Regulator
7. Sikkerhetsventil (bak på regulatorhuset)
8. Lokk
9. Trykkluftslange
10. Tank
11. Malingslange
12. Kobling til trykkluftslange
13. utløser
14. Lufttrykkregulator
15. Dyseregulator
16. Sprøytepipstol
17. Kobling til malingslange

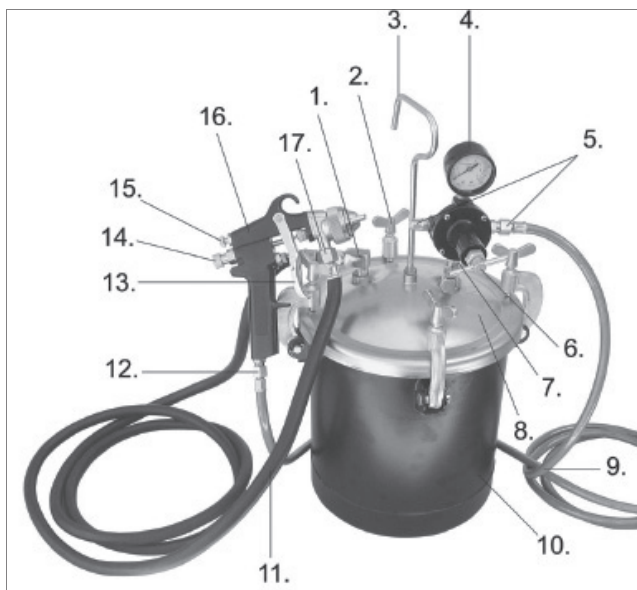

Spesielle sikkerhetsforskrifter

Tank

Sørg alltid for at sprøytemalingtanken og sprøytepipstolen kan opprettholde forsyningstrykket.

Sørg for at sprøytemalingtanken monteres korrekt.

Du må under ingen omstendigheter forsøke å bore eller sveise i beholderen!

Rengjør sprøytemalingtanken hver gang den har vært i bruk. Smuss og malingspartikler kan blokkere ventiler, rør og slanger og få trykket i tanken til å stige.

Sikkerhetsventilen må under ingen omstendigheter blokkeres, justeres eller settes ut av drift. Kontroller alltid sikkerhetsventilen før bruk for å sikre at den fungerer korrekt.

Lokket må ALDRI demonteres mens sprøytemalingtanken er under trykk! Før du demonterer lokket, skal du alltid bryte trykkluftforsyningen til tanken og fjerne trykket i systemet ved å trekke i ringen på sikkerhetsventilen..

Reaktive kjemikalier (f.eks. syrer, baser eller halogenerne hydrokarboner) kan ødelegge lokkets forsegling, sikkerhetsventilens pakning og innsiden av tanken, og må derfor ikke brukes.

Klorholdige løsemidler kan eksplodere hvis de kommer i kontakt med sprøytemalingtankens aluminiumsdeler, og det må derfor ikke brukes slike. Les varedeklarasjonen til malingen, lakken og rengjøringsmiddelet du ønsker å bruke, og kontakt produsenten eller forhandleren hvis du er i tvil.

Ikke stram de fire festebeslagene for hardt. Stram dem for hånd.

Sprøytepipstol

Ikke bruk sprøytepipstolen i nærheten av åpen ild eller varme gjenstander. De fleste typer maling og lakk er brannfarlige.

Sprøyt aldri maling på mennesker eller dyr.

Følg samtlige sikkerhetsforskrifter for den aktuelle malingen. Vær spesielt oppmerksom på forskrifter om personlig verneutstyr og arbeidsområdet.

Trykkluftforsyning

Kompressorer og trykkluftverktøy kan være farlige dersom de brukes på feil måte. Overhold alltid alle forskriftene for trykkluftforsyningen (kompressoren)!

Vær alltid oppmerksom på hvor trykkluftslangen befinner seg. Plutselige trykkendringer i slangen kan få den til å bevege seg, og velte personer eller gjenstander, noe som kan føre til personskader eller materielle skader. Sørg i tillegg for at slangen ikke ligger slik til at man lett kan snuble over den.

Trykkluftslangen må ikke komme i kontakt med skarpe kanter, varme og olje.

Løft eller bær aldri sprøytepipstolen etter slangen. Ta alltid tak sundt selve sprøytepipstolen.

Før bruk må du kontrollere at trykkluftforsyningen og samtlige slanger, koblinger, nipler og adaptere er i god stand og leverer ren trykkluft med korrekt trykk. Trykkluftforsyningen må ALDRI brukes dersom dette ikke er tilfelle. Bruk aldri annen høytrykksluft, f.eks. oksygen eller acetylen.

Demonter sprøytepipstolen fra trykkluftslangen og fjern trykket fra tanken når utstyret ikke er i bruk.

Fjerne trykk fra tanken

Trykket i tanken skal ALLTID fjernes før lokket demonteres, samt når utstyret ikke er i bruk. Trykket fjernes på følgende måte:

Steng trykkluftforsyningen.

Trekk forsiktig ut ringen på sikkerhetsventilen (7). Trykkluften strømmer ut av ventilen. Hold ringen ute til det ikke lenger kommer ut luft.

Du kan nå åpne lokket.

Montere og klargjøre

Montering av utstyret

Monter regulatoren (6) på lokket (8).

Skru bærehåndtaket (3) i hullet med gjenger på midten av lokket. Stram mutteren.

Monter forsyningsslangen fra trykkluftforsyningen på én av de to koblingene (4). Monter trykkluftslangen (9) mellom den andre koblingen og koblingen (12) på sprøytepipstolen (16).

Monter malingsslangen (11) mellom koblingen

på lokket (1) og koblingen på sprøytepipstolen (17).

Fylle maling

Kontroller at malingen er fullstendig blandet og ikke inneholder snerk. Om nødvendig skal du sile malingen før du fyller, for å få bort snerk, partikler osv.

Kontroller at tanken ikke er under trykk. Løsne de fire festebeslagene (2) og demonter lokket.

Hell malingen over i tanken (10). Hvis malingen leveres i en boks som passer i tanken, kan du bare sette hele boksen ned i tanken. Sørg for at røret på undersiden av lokket når ned i boksen!

Monter lokket og fest det med beslagene. Kontroller at lokket er tett.

Bruk

Før bruk må det monteres en hurtigkobling for lufttilførsel (ikke inkludert), og det må monteres en 3/8" trykkluftslange på manometeret (4).

Vann- og oljeutskiller (ikke inkludert) må monteres før bruk for å oppnå best mulig resultat.

Tilslutning av trykkluft

Steng regulatoren helt ved å dreie den mot urviseren.

Still inn ønsket forsyningsstrykk (maks. 80 psi) på trykkluftforsyningen og slå den på.

Stille inn trykket

Still inn ønsket arbeidstrykk for sprøytepipstolen ved å dreie regulatoren med urviseren.

Trykket kan leses av på manometeret (4). Arbeidstrykket bør normalt være 25–30 psi, men må muligens være høyere ved bruk av sprøytepipstoler med innvendig blanding av maling og luft, eller hvis sprøytepipstolen brukes i stor høyde over sprøytemalingstanken.

Arbeidstrykket kan stilles inn fortløpende ved å dreie på regulatoren. Det er ikke nødvendig å avbryte arbeidet og tømme trykkluftsystemet før du gjør dette.

Bruke sprøytepipstolen

Drei lufttrykkregulatoren (14) med urviseren for å redusere lufttrykket og mot urviseren for å øke det.

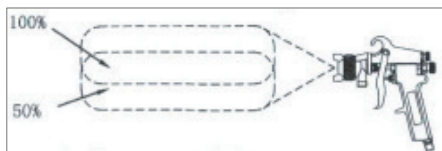
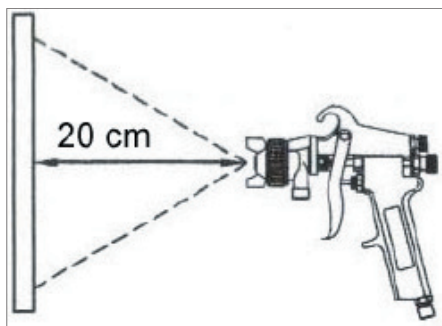

Drei dyseregulatoren (15) med urviseren for å sprøyte malingen ut i en stråle og mot urviseren for å sprøyte malingen ut i vifteform.

Hold sprøytepipistolen vinkelrett på veggen i en avstand på 20 cm.

Trykk inn utløseren (13) og hold. Malingen sprøytes ut av dysen.

Beveg sprøytepipistolen jevnt fra side til side. La hvert malingsfelt overlappe det forrige med ca. 50 %.

La malingen tørke før du legger på et nytt strøk.

Slipp utløseren når du er ferdig å male.

Hvis du må fylle mer maling på tanken under bruk, må du fjerne trykket og bryte trykkluftforsyningen før du fyller maling. Følg anvisningene ovenfor.

Bryt trykkluftforsyningen til malingstanken og fjern trykket fra systemet når sprøytemalingstanken ikke er i bruk.

Rengjøring og vedlikehold

Bryt trykkluftforsyningen til sprøytemalingstanken og fjern trykket fra systemet.

Steng regulatoren helt ved å dreie den mot urviseren.

Løsne dysen på sprøytepipistolen en anelse ved å dreie dyseregulatoren mot urviseren. Slå på trykkluftforsyningen og trykk på utløseren mens du holder en klut over utløpet. Dermed blåses den resterende malingen i slangen tilbake til tanken. Hold lokket lukket under denne prosedyren, da trykket ellers vil få malingen til å sprute opp av tanken med stor kraft!

Åpne lokket, tøm tanken og rengjør tanken samt alle deler som kommer i kontakt med maling, med passende rengjøringsmidler (se avsnittet Spesielle sikkerhetsforskrifter). Hell rengjøringsmiddel i tanken, lukk lokket, slå på trykkluftforsyningen og sprøyt til rengjøringsmiddelet som kommer ut av sprøytepipistolen, er rent.

Feilsøking

Problem	Mulig årsak	Mulig løsning
Det kommer luft ut av regulatoren.	Regulatormembranen er defekt.	Få regulatoren skiftet.
Trykket på manometeret synker langsomt.	Regulatorens ventilsete er skittent eller slitt.	Få regulatoren skiftet.
Det lekker væske eller luft fra lokket.	Pakningen i lokket er defekt. Festebeslagene sitter ikke stramt nok.	Skift pakningen i lokket. Stram festebeslagene.
Malingen i beholderen skiller seg.	Malingen er ikke korrekt blandet eller tynnet.	Bland malingen grundig og kontroller at den er tynnet i henhold til produsentens anvisninger.
Manometeret viser ikke trykket.	Manometeret er defekt.	Få manometeret skiftet.
Sikkerhetsventilen lekker luft.	Trykket i beholderen er for høyt. Sikkerhetsventilen er defekt.	Senk trykket i beholderen til 20–50 psi. Få sikkerhetsventilen skiftet umiddelbart.

Servicesenter

Merk: Ved henvendelser om produktet, skal modellnummeret alltid oppgis.

Modellnummeret står på fremsiden av denne bruksanvisningen og på produktets typeskilt.

Når det gjelder:

- Reklamasjoner
- Reservedeler
- Returvarer
- Garantivarer
- www.schou.com

Produsert i Kina

Produsent:
Schou Company A/S
Nordager 31
DK-6000 Kolding

© 2018 Schou Company A/S

Alle rettigheter forbeholdes. Innholdet i denne bruksanvisningen må ikke gjengis, verken helt eller delvis, på noen måte ved hjelp av elektroniske eller mekaniske hjelpemidler, inkludert fotokopiering eller opptak, oversettes eller lagres i et informasjonslagrings- og informasjonshentingsystem uten skriftlig tillatelse fra Schou Company A/S.

NO

FÄRGTRYCKFAT

Introduktion

För att du ska få så stor glädje som möjligt av ditt nya färgtryckfat rekommenderar vi att du läser denna bruksanvisning och de medföljande säkerhetsföreskrifterna innan du börjar använda det. Vi rekommenderar dessutom att du sparar bruksanvisningen ifall du behöver läsa informationen om de olika funktionerna igen.

Tekniska specifikationer

Max. tankkapacitet: 9,5 l

Max. försörjningstryck: 80 psi (5,5 bar)

Luftförbrukning: 170-240 l/min.

Inkl. sprutpistol, 3 meter luftslang och 3 meter matningsslang

Med regulator, manometer och säkerhetsventil

Färgtryckfatets delar

1. Koppling för färgslang
2. Fastsättningsbeslag (4 st)
3. Bärhandtag
4. Manometer
5. Koppling till tryckluftslang (2 st.)
6. Reglage
7. Säkerhetsventil (bak på regulatorhuset)
8. Lock
9. Tryckluftslang
10. Fat
11. Färgslang
12. Koppling till tryckluftslang
13. Avtryckare
14. Lufttrycksregulator
15. Strålreglage
16. Sprutpistol
17. Koppling för färgslang

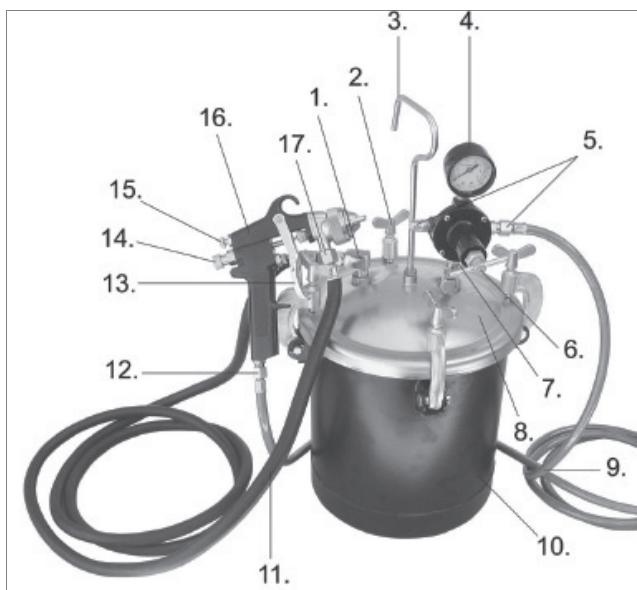

PROBUILDER
DESIGNED TO WORK

Säkerhetsföreskrifter

Fat

Se alltid till att färgtryckfatet och sprutpistolen håller för lufttrycket.

Montera alltid ihop färgtryckfatet korrekt.

Försök aldrig borra eller svetsa i behållaren!

Rengör färgtryckfatet efter varje användning, då smuts och färgpartiklar kan blockera ventiler, rör och slangar och få trycket i slangen till att stiga.

Säkerhetsventilen får aldrig under några omständigheter tilläppas, justeras eller sättas ur funktion. Kontrollera före varje användning att säkerhetsventilen fungerar korrekt.

Ta ALDRIG av locket när tryckfatet är trycksatt! Bryt alltid tryckluftsförsörjningen till fatet och gör systemet trycklöst genom att trycka in ringen på säkerhetsventilen innan locket tas av.

Reaktiva kemikalier (t.ex. syror, baser och halogeniserade kolväten) kan förstöra förseglingen i locket, packningen i säkerhetsventilen och insidan av fatet och får därför inte användas.

Klorerade lösningsmedel kan explodera om de kommer i kontakt med färgtryckfatets aluminiumdelar och får därför inte användas. Läs varudeklarationen på använda målarfärger, lacker och rengöringsmedel och kontakta tillverkaren eller försäljaren om du är osäker.

Dra ej åt de fyra fastspänningsbeslagen för hårt. Dra åt dem med handkraft.

Sprutpistol

Använd aldrig sprutpistolen i närheten av öppen eld eller varma föremål då de flesta typer av målarfärg och lack är brandfarliga.

Spruta aldrig målarfärg på människor eller djur.

Följ samtliga säkerhetsföreskrifter för den använda målarfärgen och var

särskilt uppmärksam på anvisningar som gäller personlig skyddsutrustning och arbetsområden.

Tryckluftsförsörjning

Kompressorer och tryckluftsverktyg kan vara farliga om de används felaktigt.

Följ alltid samtliga föreskrifter för tryckluftsförsörjningen (kompressorn)!

Var alltid uppmärksam på var tryckluftsslangen är. Plötsliga tryckförändringar i slangen kan få den att röra sig eller slå omkull personer eller föremål, vilket kan orsaka person- eller materialskada. Se dessutom till att slangen inte ligger så att man kan snubbla över den.

Tryckluftsslangen får inte komma i kontakt med vassa kanter, värme och olja.

Lyft eller bär aldrig sprutpistolen i slangen. Fatta alltid i själva sprutpistolen.

Kontrollera före användning att tryckluftsförsörjningen och samtliga slangar, kopplingar, nipplar och adapterar är i gott skick och levererar ren tryckluft med korrekt tryck. Använd ALDRIG tryckluftsförsörjningen om detta inte är fallet! Använd aldrig något annat högtrycksmedium, som t.ex. syre eller acetylen.

Ta av sprutpistolen från tryckluftsslangen och ta bort trycket från fatet när utrustningen inte används.

Att göra fatet trycklöst

Trycket i fatet ska ALLTID tas bort innan locket tas av och när utrustningen inte används. Avlägsna trycket på följande sätt:

Stänga av tryckluftsförsörjningen

Tryck försiktigt ut ringen på säkerhetsventilen (7). Tryckluften strömmar ut från ventilen. Håll ringen ute tills det inte strömmar ut mer luft.

Nu kan locket öppnas.

Montering och förberedelse

Montering av utrustningen

Sätt regulatorn (6) på locket (8).

Skruva i bärhandtaget (3) i det gängade hålet på mitten av locket och dra åt muttern.

Montera försörjningsslangen från tryckluftsförsörjningen på en av de två kopplingarna (4) och montera tryckluftsslangen (9) mellan den andra kopplingen och kopplingen (12) på sprutpistolen (16).

Montera färgslangen (11) mellan kopplingen

på locket (1) och kopplingen på sprutpistolen (17).

Påfyllning av målarfärg

Kontrollera att målarfärgen är blandad och inte har fått skinn. Filtrera den eventuellt före påfyllning för att sortera bort skinn, partiklar etc.

Kontrollera att fatet inte är under tryck, lossa de fyra fastspänningsbeslagen (2) och ta av locket.

Häll målarfärgen i fatet (10). Om målarfärgen levereras i burk som passar i tanken kan du helt enkelt sätta ner burken i fatet i stället. Se till att röret på undersidan av locket når ner i burken!

Montera locket och fastgör det med beslagen. Kontrollera att locket sluter tätt.

Användning

Före användning, montera en snabbkoppling för lufttillförsel (medföljer inte) och montera en 3/8" tryckluftsslang på manometern (4).

En vatten- och oljeseparator (medföljer inte) ska monteras före användning för optimala resultat.

Anslutning av tryckluft

Stäng regulatorn helt genom att vrida den moturs.

Ställ in det önskade försörjningstrycket (max. 80 psi) på tryckluftsförsörjningen och sätt på den.

Inställning av tryck

Ställ in det önskade arbetstrycket för sprutpistolen genom att vrida regulatorn medurs.

Trycket kan avläsas på manometern (4). Arbetstrycket bör normalt vara 25-30 psi, men ska möjligtvis vara högre vid användning av sprutpistoler med invändig blandning av målarfärg och luft, eller om sprutpistolen används högt över färgtryckfatet.

Arbetstrycket kan ställas in löpande genom att vrida på regulatorn. Det är inte nödvändigt att avbryta arbetet och tömma systemet på tryckluft innan detta görs.

Användning av sprutpistol

Vrid lufttrycksregulatoren (14) medurs för att minska lufttrycket och moturs för att öka det.

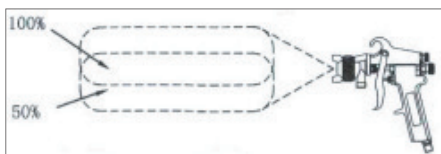
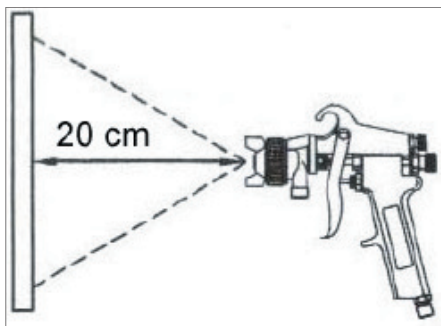

Vrid munstycksreglaget (15) medurs för att spruta ut målarfärgen i en stråle och moturs för att spruta ut målarfärgen i en solfjädersform.

Håll sprutpistolen vinkelrätt på väggen på ett avstånd av 20 cm.

Tryck in avtryckaren (13) och håll den inne. Målarfärgen sprutas ut ur munstycket.

Rör sprutpistolen jämnt från sida till sida och låt varje sprutbana överlappa den förra med ca 50 %.

Låt målarfärgen torka innan du åter målar på den.

Släpp avtryckaren när du är färdig med målningen.

Om mer färg behöver fyllas på i fatet under användning ska trycket avlägsnas och tryckluftsförsörjningen stängas av innan du fyller på mer målarfärg. Följ anvisningarna ovanför.

Bryt tryckluftsförsörjningen till behållaren och avlägsna trycket från systemet när färgtryckfatet inte används.

Rengöring och underhåll

Avbryt tryckluftsförsörjningen till färgtryckfatet och avlägsna trycket från systemet.

Stäng regulatorm helt genom att vrida den moturs.

Lossa munstycket på sprutpistolen en aning genom att vrida munstycksreglaget moturs, sätt på tryckluftsförsörjningen och tryck på avtryckaren medan du håller en trasa över mynningen. På så sätt blåses resterande målarfärg i slangen tillbaka till fatet. Håll locket stängt under denna procedur, då trycket annars kan få målarfärgen att spruta upp ur tanken med stor kraft!

Öppna locket, töm fatet och rengör det samt alla delar som varit i kontakt med målarfärg med lämpligt rengöringsmedel (se säkerhetsföreskrifterna).

Håll rengöringsmedel i fatet, stäng locket, sätt på tryckluftsförsörjningen och spruta tills det kommer ut rengöringsmedel från sprutpistolen.

SE

Felsökning

Problem	Möjlig orsak	Möjlig lösning
Det kommer ut luft från regulatorm	Regulatormembranet är defekt	Byt ut regulatorm
Trycket på manometern faller långsamt	Ventilsätet i regulatorm är smutsigt eller slitet	Byt ut regulatorm
Locket läcker vätska eller luft	Packningen i locket är defekt Fastspänningsbeslagen sluter inte tätt	Byt ut packningen i locket Dra åt fastspänningsbeslagen
Målarfärgen i burken har skurit sig	Målarfärgen har inte blandats eller tunnats ut korrekt	Blanda målarfärgen ordentligt och kontrollera att den har tunnats ut enligt tillverkarens anvisningar
Manometern visar inte trycket	Manometern är defekt	Byt ut manometern
Säkerhetsventilen läcker ut luft	Trycket i behållaren är för högt Säkerhetsventilen är defekt	Sänk trycket i behållaren till 20-50 psi Byt ut säkerhetsventilen omgående

Servicecenter

OBS! Produktens modellnummer ska alltid uppges vid kontakt med återförsäljaren.

Modellnumret finns på framsidan i denna bruksanvisning och på produktens märkplåt.

När det gäller:

- Reklamationer
- Reservdelar
- Returvaror
- Garantivaror
- www.schou.com

Tillverkad i Folkrepubliken Kina (PRC)

Tillverkare:
Schou Company A/S
Nordager 31
DK-6000 Kolding

© 2018 Schou Company A/S

Alla rättigheter förbehålles. Innehållet i denna bruksanvisning får inte på några villkor, varken i sin helhet eller delvis, återges med hjälp av elektroniska eller mekaniska hjälpmedel, t.ex. genom fotokopiering eller fotografering, ej heller översättas eller sparas i ett informationslagrings- och informationshämtningssystem, utan skriftligt medgivande från Schou Company A/S.

MAALISÄILIÖ

Johdanto

Saat maalisäiliöstä suurimman hyödyn, kun luet käyttöohjeen ja turvallisuusohjeet läpi ennen maalisäiliön käyttöönottoa. Säilytä tämä käyttöohje, jotta voit tarvittaessa palauttaa mieleesi maalisäiliön toiminnot.

Tekniset tiedot

9,5 litran säiliö

Suurin käyttöpaine 80 PSI

Ilmankulutus 170–240 l/min

Sis. ruiskupistoolin, 3 metrin ilmaletkun ja 3 metrin syöttöletkun

Säädin, painemittari ja varoventtiili

Maalisäiliön osat

1. Maaliletkun liitäntä
2. Kiinnikkeet (4 kpl)
3. Kantokahva
4. Manometri
5. Paineilmaletkun liitäntä (2 kpl)
6. Säädin
7. Turvaventtiili (säätimen kotelon takana)
8. Korkki
9. Paineilmaletku
10. Säiliö
11. Maaliletku
12. Paineilmaletkun liitäntä
13. Liipaisin
14. Paineilman säädin
15. Suuttimen säädin
16. Ruiskutuspistooli
17. Maaliletkun liitäntä

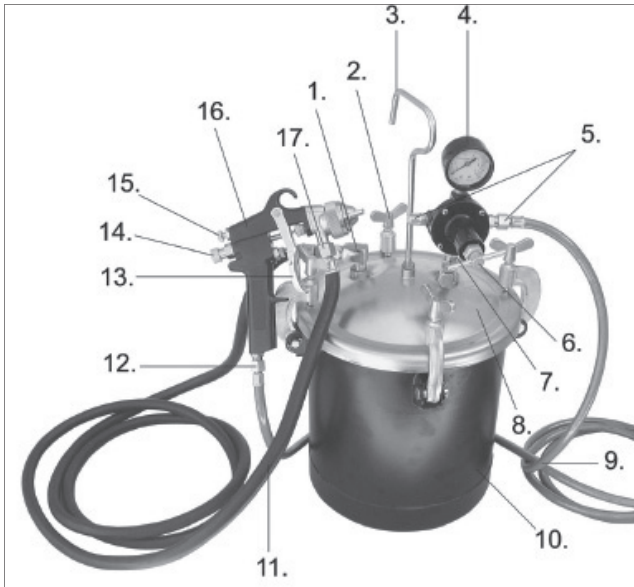

Turvallisuusohjeet

Säiliö

Huolehdi aina siitä, että maalisäiliö ja ruiskutuspistooli kestävät syöttöpaineen.

Kokoa maalisäiliö oikein.

Älä missään olosuhteissa yritä porata tai hitsata säiliötä!

Puhdista maalisäiliö jokaisen käyttökerran jälkeen, sillä liika ja maalihiukkaset voivat tukkia venttiilit, putket ja letkut, mikä voi aiheuttaa paineen nousun säiliössä.

Turvaventtiiliä ei saa missään olosuhteissa tukkia, säätää tai poistaa käytöstä. Tarkista turvaventtiili jokaisen käyttökerran jälkeen sen moitteettoman toiminnan varmistamiseksi.

Älä KOSKAAN irrota kantta, kun maalisäiliö on paineistettu. Ennen kannen irrottamista katkaise paineensyöttö säiliöön ja poista paine järjestelmästä vetämällä turvaventtiilin rengasta.

Reaktiiviset kemikaalit (esimerkiksi hapot, emäkset ja halogenoidut hiilivedyt) voivat vaurioittaa kannen tai turvaventtiilin tiivistettä ja säiliön sisäpintaa. Siksi niitä ei saa käyttää.

Klooratut liuottimet voivat räjähtää, jos ne joutuvat kosketuksiin maalisäiliön alumiinipinnan kanssa, eikä niitä siksi saa käyttää. Lue käyttämiesi maalien, lakkojen ja puhdistusaineiden tuoteselosteet ja ota yhteyttä valmistajaan tai jälleenmyyjään, jos olet epävarma.

Älä kiristä neljää kiinnikettä liian kireälle. Kiristä ne käsin.

Ruiskutuspistooli

Älä käytä ruiskutuspistoolia avotulen tai kuumien esineiden läheisyydessä, sillä useimmat maalit ja lakat ovat tulenarkoja.

Älä koskaan ruiskuta maalia ihmisiä tai eläimiä kohti.

Noudata käyttämäsi maalin kaikkia turvallisuusohjeita ja huomioi erityisesti käyttäjän turvallisuutta ja työskentelypaikkaa koskevat ohjeet.

Paineilman syöttö

Kompressorit ja paineilmatyökalut voivat olla vaarallisia, jos niitä käytetään väärin. Noudata kaikkia paineilmansyötöstä (kompressorista) annettuja ohjeita!

Ole aina tietoinen siitä, missä paineilmaletku on. Äkilliset painevaihtelut letkussa voivat saada letkun lennähtämään päin ihmisiä tai esineitä, jolloin seurauksena voi olla henkilö- tai omaisuusvahinkoja. Huolehdi myös, ettei kukaan kompastu letkuun.

Paineilmaletku tulee suojata teräviltä reunoilta, lämmöltä yms.

Älä nosta tai kanna ruiskutuspistoolia letkusta. Ota kiinni itse ruiskutuspistoolista.

Tarkista ennen käyttöä, että paineilmansyöttö ja kaikki letkut, liitokset, nipat ja sovittimet ovat hyvässä kunnossa ja että ne tuottavat puhdasta paineilmaa oikealla paineella. Älä KOSKAAN käytä paineilmansyöttöä, jos tämä ehto ei täyty! Älä koskaan käytä muuta korkeapaineista ilmaa, esimerkiksi happea tai asetyleenia.

Irrota ruiskutuspistooli paineilmaletkusta ja poista paine säiliöstä, kun et käytä laitetta.

Paineen poisto säiliöstä

Paine on poistettava säiliöstä AINA, kun kansi irrotetaan, ja kun laitetta ei käytetä. Poista paine seuraavasti:

Sulje paineilmansyöttö.

Vedä turvaventtiilin (7) rengas varovasti ulos. Paineilma virtaa ulos venttiilistä. Pidä rengasta ulkona, kunnes ilmaa ei enää virtaa ulos.

Nyt voit avata kannen.

Kokoaminen ja valmisteleminen

Laitteen kokoaminen

Asenna säädin (6) kanteen (8).

Kierrä kantokahva (3) kannen keskellä olevaan kierteitettyyn reikään ja kiristä mutteri.

Asenna syöttöletku paineilmansyötöstä toiseen kahdesta liitännästä (4) ja asenna paineilemätku (9) toisen liitännän ja ruiskutuspistoolin (16) liitännän (12) väliin.

Asenna maalausletku (11) kannen liitännän (1)

ja ruiskutuspistoolin liitännän (17) väliin.

Maalin lisääminen

Tarkista, että maali on kunnolla sekoitettu ja että siihen ei ole muodostunut kalvoa. Suodata se tarvittaessa ennen täyttöä kalvon, hiukkasten ym. poistamiseksi.

Tarkista, ettei säiliössä ole painetta, löysää neljä kiinnikettä (2) ja irrota kansi.

Kaada maali säiliöön (10). Jos maali on toimitettu astiassa, joka sopii säiliöön, voit laittaa itse astian säiliöön. Tarkista, että kannen alapinnassa oleva putki ulottuu astiaan!

Asenna kansi ja kiinnitä se kiinnikkeillä. Tarkista, että kansi on tiiviisti kiinni.

Käyttäminen

Ennen käyttöä asenna ilmansyötön pikaliitin (ei kuulu toimitukseen) ja asenna manometriin (4) 3/8":n paineilemätku.

Paras tulos saavutetaan asentamalla veden ja öljyn erotin (ei kuulu toimitukseen) ennen käyttöä.

Paineilman liitäntä

Sulje säädin kokonaan kiertämällä sitä vastapäivään.

Säädä paineilman syötön haluttu syöttöpaine (enintään 80 psi) ja käynnistä se.

Paineen säätö

Säädä haluamasi ruiskutuspistoolin työskentelypaine kiertämällä säädintä myötäpäivään.

Paine voidaan tarkistaa manometrillä (4). Työskentelypaine on normaalisti 25–30 psi, mutta se voi olla korkeampi käytettäessä ruiskutuspistooleja, joissa on sisäinen maalin ja ilman sekoitus, tai jos ruiskutuspistoolia käytetään hyvin korkealla maalisaaliön lämpötilalla.

Työskentelypainetta voidaan säätää portaattomasti kiertämällä säädintä. Työskentelyä ei tarvitse keskeyttää eikä järjestelmää tyhjentää paineilmasta ennen tätä.

Ruiskutuspistoolin käyttö

Vähennä ilmanpainetta kiertämällä paineilman säädintä (14) myötäpäivään ja lisää sitä kiertämällä säädintä vastapäivään.

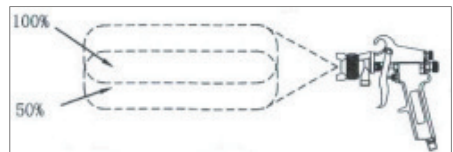
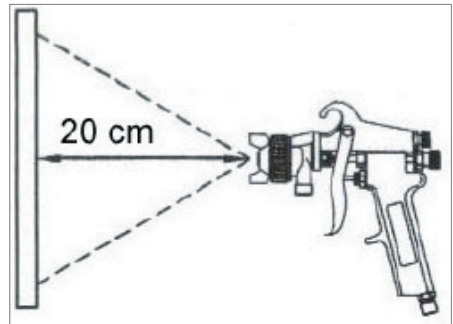

Kierrä suuttimen säädintä (15) myötäpäivään ruiskuttaaksesi maalia säteenä ja vastapäivään suihkuttaaksesi maalia viuhkamaisesti.

Pidä ruiskutuspistooli pystysuorassa seinään nähden 20 cm:n etäisyydellä.

Paina vapautin (13) sisään ja pidä se sisällä.
Maalia ruiskuaa suuttimesta.

Liikuta ruiskutuspistoolia tasaisesti sivulta sivulle ja anna maalikerrosten mennä edellisen päälle aina noin 50 %.

Anna maalin kuivua, ennen kuin maalaat sen päälle.

Vapauta vapautin, kun lopetat maalaamisen.

Jos säiliöön on lisättävä maalia käytön aikana, poista paine ja katkaise paineilman syöttö, ennen kuin lisäät maalia. Noudata edellä olevia ohjeita.

Katkaise paineilmansyöttö maalisäiliöön ja poista paine järjestelmästä, kun maalisäiliötä ei käytetä.

Puhdistus ja kunnossapito

Katkaise paineilmansyöttö maalisäiliöön ja poista paine järjestelmästä.

Sulje säädin kokonaan kiertämällä sitä vastapäivään.

Löysää ruiskutuspistoolin suutinta hieman kiertämällä suuttimen säädintä vastapäivään, käynnistä paineilmansyöttö ja paina vapautinta pitäen liinaa suun päällä. Näin letkussa oleva loppu maali puhalletaan takaisin säiliöön. Pidä kansi suljettuna tämän toimenpiteen aikana, sillä muuten paine ruiskuttaa maalin säiliöstä suurella voimalla!

Avaa kansi, tyhjennä tankki ja puhdista se sekä kaikki osat, jotka joutuvat kosketuksiin maalin kanssa, sopivalla puhdistusaineella (katso kohta Erityisiä turvallisuusohjeita).

Jätä puhdistusaine säiliöön, sulje kansi, käynnistä paineilmansyöttö ja ruiskuta, kunnes ruiskutuspistoolista tulee puhdasta puhdistusainetta.

Vianmääritys

Ongelma	Mahdollinen syy	Mahdollinen ratkaisu
Säätimestä tulee ilmaa.	Säätimen kalvo on viallinen.	Vaihdata säädin.
Manometrin paine laskee hitaasti.	Säätimen venttiilin istukka on likainen tai kulunut.	Vaihdata säädin.
Kannesta vuotaa nestettä tai ilmaa.	Kannen tiiviste on viallinen. Kiinnikkeet eivät sulje tiiviisti.	Vaihda kannen tiiviste. Kiristä kiinnikkeet.
Maali erottuu säiliössä.	Maalia ei ole sekoitettu tai ohennettu oikein.	Sekoita maali huolellisesti ja tarkista, että se on ohennettu valmistajan ohjeiden mukaan.
Paine ei näy manometrissä.	Manometri on viallinen.	Vaihdata manometri.
Turvaventtiilistä tulee ilmaa.	Säiliön paine on liian korkea. Turvaventtiili on viallinen.	Laske säiliön paine 20–50 psi:hin. Vaihdata turvaventtiili välittömästi.

Huoltokeskus

Huomaa: Tuotteen mallinumero on aina mainittava mahdollisessa yhteydenotossa.

Mallinumeron voi tarkistaa tämän käyttöohjeen etusivulta ja tuotteen tyyppikilvestä.

Kun asia koskee:

- Reklamaatioita
- Varaosia
- Palautuksia
- Takuuasioita
- www.schou.com

Valmistettu Kiinassa

Valmistaja:
Schou Company A/S
Nordager 31
DK-6000 Kolding

© 2018 Schou Company A/S

Kaikki oikeudet pidätetään. Tämän käyttöohjeen sisältöä ei saa jäljentää kokonaan eikä osittain millään tavalla sähköisesti tai mekaanisesti, esimerkiksi valokopioimalla tai -kuvaamalla, kääntää tai tallentaa tiedontallennus- ja hakujärjestelmään ilman Schou Company A/S:n kirjallista lupaa.

FI

SPRAY PAINT TANK

Introduction

To get the most out of your new spray paint tank, please read through this manual and safety instructions before use. Please also save the instructions in case you need to refer to them at a later date.

Technical data

Max. tank capacity: 9.5 ltr

Max. supply pressure: 80 PSI (5.5 bar)

Air consumption: 170-240 l/min.

Incl. spray gun, 3 metre air hose and 3 metre supply hose

With regulator, pressure gauge and safety valve

Main components

1. Paint hose connector
2. Screw clamps (4 pcs)
3. Handle
4. Manometer
5. Compressed air hose connectors (2 pcs.)
6. Regulator
7. Safety valve (behind regulator housing)
8. Lid
9. Compressed air hose
10. Tank
11. Paint hose
12. Compressed air hose connector
13. Release latch
14. Compressed air regulator
15. Spray nozzle regulator
16. Spray gun
17. Paint hose connector

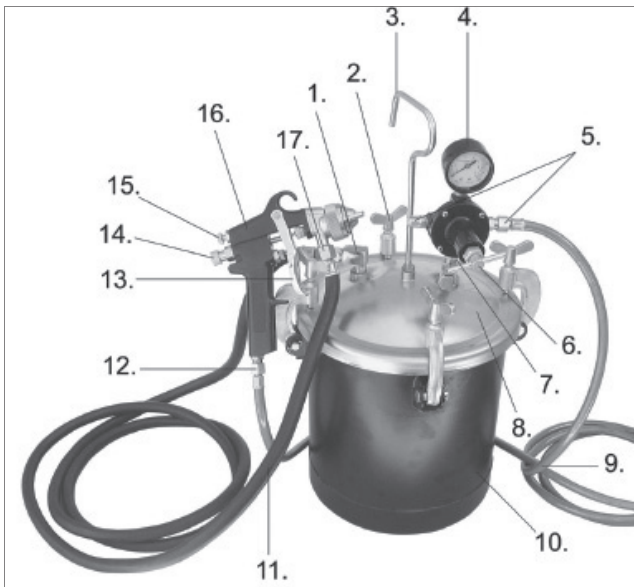

Special safety instructions

Tank

Always check that the tank and gun can cope with the supply air pressure.

Always assemble the tank correctly.

Never under any circumstances drill or weld the tank!

Always clean the tank after use, as dirt and paint particles can block valves, pipes and hoses, causing pressure in the tank to increase.

Never allow the safety valve to become blocked. Do not adjust or prevent it from working. Check safety valve before use to ensure correct function.

NEVER remove the lid while the tank is under pressure! Always disconnect air supply to tank, bleed pressure from the system by pressing the ring on the safety valve before removing lid.

Reactive chemicals (e.g. acids, alkali or halogenated hydrocarbons) can destroy the seal around the lid, the safety valve gasket and inside of the tank, and must therefore not be used.

Chlorinated solvents can explode in contact with the aluminium parts of the tank and must therefore not be used. Always read the product declaration of paints, varnishes and cleaning agents used and contact the manufacturer or dealer if in doubt.

Never overtighten the four screw clamps. Tighten them by hand only.

Spray gun

Never use the spray gun in the vicinity of open flame or hot objects, as most types of paint and varnish or highly flammable.

Never spray directly at people or animals.

Follow all safety instructions for the paint used, and pay particular attention to instructions concerning personal protection and working area.

Compressed air supply

Compressors and compressed air tools can be dangerous if operated incorrectly.

Always observe the compressor manufacturer's safety instructions!

Always be aware of the location of the hose. Sudden changes in pressure in the hose can cause it to move with sufficient force to knock over people and objects, which can cause injury or damage. Always ensure the hose does not lie in a place where you could easily trip over it.

Do not allow the compressed air hose to come into contact with sharp edges, heat and oil.

Never lift or carry the spray gun by its hose. Always grip the tool itself.

Check the air supply, all hoses, connections, nipples and adapters and that clean air is being supplied at the correct pressure before use. Do NOT use the air supply if this is not the case. Never use any other pressurized gas sources, such as oxygen or acetylene.

Disconnect the spray gun from the air hose and bleed pressure from the tank when the equipment is not in use.

Bleeding pressure from tank

ALWAYS bleed pressure from the tank before removing lid and when the equipment is not in use. Bleed pressure as follows:

Switch off air supply

Pull safety valve ring (7) gently. Compressed air will bleed from the valve. Hold ring out until air flow ceases.

Lid can now be opened.

GB

Assembly and cleaning

Assembly

Connect regulator (6) to lid (8).

Screw handle (3) into its threaded socket in middle of lid, tighten nut.

Connect air hose from air supply to one of the connectors (4), and connect air hose (9) between the other connector and that (12) on the spray gun (16).

Connect paint hose (11) between connector on lid (1) and that on spray gun (17).

Filling with paint

Check the paint is fully mixed and no skin has formed. Filter if required before filling to remove skin, particles etc.

Check tank is not under pressure, slacken the four clamps (2), and remove lid.

Pour pain into tank (10). If paint comes in a can that fits into tank, it can be inserted into the tank instead. Check that pipe on underside of lid reaches down into the can!

Fit lid and tighten clamps. Check lid fits tightly.

Use

Before use, fit a quick coupling for air supply (not included) and fit a 3/8" compressed air hose on the manometer (4).

A water and oil separator (not included) should be fitted before use for optimal results.

Connecting air supply

Close regulator fully by turning anticlockwise.

Set supply pressure (max. 80 PSI) on air supply and switch on.

Setting pressure

Set desired working pressure for spray gun by turning regulator clockwise.

Pressure can be checked on the manometer (4). Working pressure should normally be 25-30 PSI but can be higher for use of spray guns with internal mixing of paint and air, or if the gun is used at high elevation above the tank.

Working pressure can be adjusted by turning regulator. It is not necessary to stop working and bleed the system before doing so.

Using the spray gun

Turn the compressed air regulator (14) clockwise to reduce pressure and anticlockwise to increase.

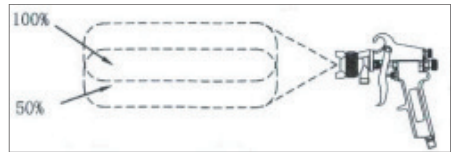
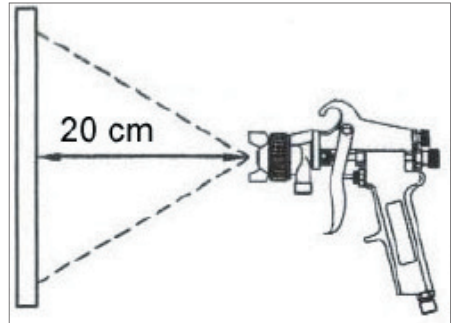

Turn the nozzle regulator (15) clockwise to spray in a jet and anticlockwise to spray in a fan shape.

Hold the gun perpendicular to the wall at a distance of 20 cm.

Press and hold trigger (13). Paint will spray from the nozzle.

Move the gun evenly from side to side, and allow each stroke to overlap by approx. 50%.

Allow layers to dry before adding another coat.

Release trigger when finished painting.

If more paint is required, bleed pressure and disconnect air supply before opening tank lid. Follow the instructions above.

Disconnect air supply to tank, bleed pressure from system when tank is not in use.

Cleaning and maintenance

Disconnect air supply to tank and bleed pressure from system.

Close regulator fully by turning anticlockwise.

Slacken spray gun nozzle a little by turning the nozzle regulator clockwise. Switch on air supply, hold a cloth over the nozzle and press trigger. Residual paint in the hose will be blown back into the tank. Keep lid locked during this procedure to prevent pressure forcing paint out of the tank!

Open lid, empty tank, clean tank and all parts that come in contact with paint using a suitable cleaning agent (see safety instructions).

Pour cleaning agent into tank, close lid, switch on air supply and spray until cleaning agent comes out of spray gun.

GB

Troubleshooting

Problem	Possible cause	Possible solution
Air leaking from regulator	Regulator membrane defective	Replace regulator
Pressure on manometer falling slowly	Regulator valve seating dirty or worn	Replace regulator
Lid leaking liquid or air	Lid seal defective Screw clamps not tightened properly	Replace lid seal Tighten screw clamps
Paint in tank separates	Paint not mixed or thinned correctly	Mix paint thoroughly and check it is thinned in accordance with manufacturer's instructions
Manometer does not show pressure	Defective manometer	Replace manometer
Safety valve leaking air	Pressure in tank too high Defective safety valve	Reduce tank pressure to 20-50 PSI Replace safety valve immediately

Service centre

Note: Please quote the product model number in connection with all inquiries.

The model number is shown on the front of this manual and on the product rating plate.

For:

- Complaints
- Replacements parts
- Returns
- Guarantee issues
- www.schou.com

Manufactured in P.R.C.

Manufacturer:
Schou Company A/S
Nordager 31
DK-6000 Kolding

© 2018 Schou Company A/S

All rights reserved. The content of this manual may not be reproduced, either in full or in part, in any way by electronic or mechanical means, e.g. photocopying or publication, translated or saved in an information storage and retrieval system without written permission from Schou Company A/S.

FARBSPRITZGERÄT

Einleitung

Damit Sie an Ihrem neuen Farbspritzgerät möglichst lange Freude haben, bitten wir Sie, die Gebrauchsanweisung und die beiliegenden Sicherheitshinweise vor Ingebrauchnahme sorgfältig durchzulesen. Ferner wird empfohlen, die Gebrauchsanweisung zum späteren Nachschlagen aufzubewahren.

Technische Daten

Max. Tankkapazität: 9,5 l
Max. Eingangsdruck: 80 psi (5,5 bar)
Luftverbrauch: 170-240 l/min
Einschl. Sprühpistole, 3 Meter Luftschlauch und 3 Meter Zufuhrschlauch
Mit Regler, Manometer und Sicherheitsventil

Die Teile des Farbspritzgerätes

1. Kupplung für Materialschlauch
2. Spannbügel (4 Stck.)
3. Tragegriff
4. Manometer
5. Kupplung für Druckluftschlauch (2 Stck.)
6. Regler
7. Sicherheitsventil (hinten am Reglergehäuse)
8. Abdeckung
9. Druckluftschlauch
10. Tank
11. Materialschlauch
12. Kupplung für Druckluftschlauch
13. Abzugshebel
14. Luftdruckregler
15. Düsenregler
16. Sprühpistole
17. Kupplung für Materialschlauch

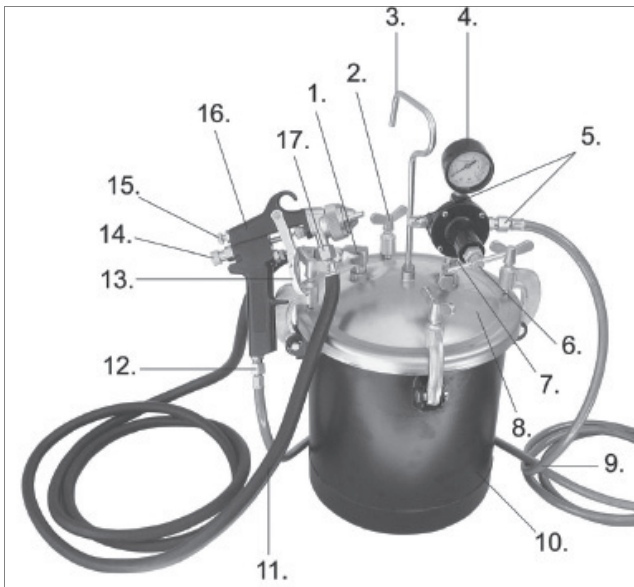

Besondere Sicherheitshinweise

Tank

Achten Sie bei Farbspritzgerät und Spritzpistole stets auf den maximal zulässigen Eingangsdruck.

Vergewissern Sie sich, dass das Gerät korrekt zusammengebaut wurde.

Versuchen Sie keinesfalls, am Behälter Bohr- oder Schweißarbeiten durchzuführen!

Reinigen Sie das Gerät nach jedem Gebrauch, denn Schmutz und Farbpartikel können die Ventile, Leitungen und Schläuche verstopfen und so zu einem Druckanstieg im Tank führen.

Das Sicherheitsventil darf unter keinen Umständen verstopft, justiert oder außer Betrieb gesetzt werden. Überprüfen Sie das Sicherheitsventil vor jedem Gebrauch, um sich zu vergewissern, dass es korrekt funktioniert.

Entfernen Sie NIEMALS den Deckel, solange der Tank unter Druck steht! Unterbrechen Sie vor dem Abnehmen des Deckels stets die Druckluftversorgung zum Tank und machen Sie das System durch Ziehen des Rings am Sicherheitsventil drucklos.

Reaktive Chemikalien (z.B. Säuren, Basen oder halogenierende Kohlenwasserstoffe) können die Versiegelung am Deckel, an der Dichtung im Sicherheitsventil und an der Innenseite des Tanks zerstören und dürfen daher nicht verwendet werden.

Chlorierte Lösungsmittel können bei Berührung mit den Aluminiumteilen des Farbspritzgerätes explodieren und dürfen daher nicht verwendet werden. Lesen Sie die Herstellerangaben für die verwendeten Farben, Lacke und Reinigungsmittel und wenden Sie sich im Zweifelsfalle an den Hersteller oder Händler.

Vermeiden Sie ein Überspannen der Spannbugel. Ziehen Sie sie von Hand fest.

Sprühpistole

Verwenden Sie die Spritzpistole nicht in der Nähe von offenem Feuer oder heißen Gegenständen, da die meisten Farb- oder Lacktypen feuergefährlich sind.

Spritzen Sie Farbe niemals auf Menschen oder Tiere.

Befolgen Sie alle Sicherheitsanweisungen für die verwendete Farbe und achten Sie besonders auf die Anweisungen zur persönlichen Schutzausrüstung und zur Arbeitsumgebung.

Druckluftversorgung

Kompressoren und Druckluftwerkzeuge stellen bei fehlerhafter Bedienung eine Gefahr dar. Halten Sie daher stets alle für die Druckluftversorgung (den Kompressor) geltenden Vorschriften ein.

Achten Sie stets auf die Lage des Druckluftschlauchs. Plötzliche Druckänderungen im Schlauch können dazu führen, dass dieser sich bewegt und Personen oder Gegenstände umwirft und diese dadurch zu Schaden kommen. Legen Sie den Schlauch außerdem so, dass niemand über ihn stolpern kann.

Der Druckluftschlauch darf nicht in Berührung mit scharfen Kanten, hohen Temperaturen oder Öl kommen.

Heben oder tragen Sie die Spritzpistole niemals am Schlauch. Greifen Sie stets die Spritzpistole selbst.

Vergewissern Sie sich vor Ingebrauchnahme, dass die Druckluftversorgung und sämtliche Schläuche, Kupplungen, Nippel und Adapter in ordnungsgemäßem Zustand sind und reine Druckluft mit dem korrekten Druck liefert. Nehmen Sie die Druckluftversorgung NIEMALS in Betrieb, wenn dies nicht der Fall ist. Verwenden Sie niemals andere Hochdruckluft, z. B. Sauerstoff oder Azetylen.

Entfernen Sie die Spritzpistole vom Druckluftschlauch und lassen Sie den Druck vom Tank ab, wenn die Anlage nicht in Gebrauch ist.

Druckentlastung des Tanks

Zum Abnehmen des Deckels und bei Nichtgebrauch des Gerätes ist der Tank STETS drucklos zu machen. Die Druckentlastung geschieht auf folgende Weise:

Schalten Sie die Druckluftversorgung aus.

Ziehen Sie vorsichtig den Ring am Sicherheitsventil (7) heraus. Die Druckluft strömt aus dem Ventil. Halten Sie den Ring so lange gezogen, bis keine Luft mehr entweicht.

Nun kann der Deckel geöffnet werden.

Zusammenbau und Vorbereitung

Zusammenbau des Gerätes

Montieren Sie den Regler (6) am Deckel (8). Schrauben Sie den Tragegriff (3) in das mit einem Gewinde versehene Loch in der Mitte des Deckels und ziehen Sie die Mutter fest.

Befestigen Sie den Versorgungsschlauch von der Druckluftversorgung an einer der beiden Kupplungen (4) und montieren Sie den Druckluftschlauch (9) zwischen der anderen Kupplung und der Kupplung (12) an der Spritzpistole (16).

Montieren Sie den Materialschlauch (11) zwischen der Kupplung am Deckel (1) und der Kupplung an der Spritzpistole (17).

Einfüllen von Farbe

Vergewissern Sie sich, dass die Farbe vollständig aufgerührt ist und sich keine Haut gebildet hat. Filtern Sie sie ggf. vor dem Einfüllen, um Haut, Partikel und dergleichen zurückzuhalten.

Vergewissern Sie sich, dass der Tank nicht unter Druck steht, lösen Sie die vier Spannbügel (2) und nehmen Sie den Deckel ab.

Schütten Sie die Farbe in den Tank (10). Wird die Farbe in einer in den Tank passenden Dose geliefert, können Sie die Dose stattdessen einfach in den Tank stellen. Sorgen Sie dafür, dass die Leitung von der Deckelunterseite bis hinunter in die Dose reicht!

Setzen Sie den Deckel wieder auf und schließen ihn mit den Spannbügeln. Vergewissern Sie sich, dass der Deckel dicht verschlossen ist.

Betrieb

Vor dem Gebrauch muss eine Schnellkupplung (nicht enthalten) für die Luftzufuhr montiert werden, und es muss ein 3/8" Druckluftschlauch am Manometer (4) montiert werden.

Um ein optimales Ergebnis zu erzielen, muss vor dem Gebrauch ein Wasser- und Ölabscheider (nicht enthalten) montiert werden.

Druckluft anschließen

Schließen Sie den Regler durch Drehen entgegen dem Uhrzeigersinn vollständig.

Stellen Sie den gewünschten Eingangsdruck (max. 80 psi) an der Druckluftversorgung ein und schalten Sie sie an.

Druck einstellen

Stellen Sie den gewünschten Arbeitsdruck für die Spritzpistole durch Drehen des Reglers im Uhrzeigersinn ein.

Der Druck kann am Manometer (4) abgelesen werden. Der Arbeitsdruck sollte im Normalfall bei 25-30 psi liegen, muss möglicherweise aber bei Verwendung von Spritzpistolen mit interner Farb-Luft-Mischung oder beim Einsatz der Spritzpistole in großer Höhe über dem Farbspritzgerät höher sein.

Der Arbeitsdruck kann jederzeit durch Drehen am Regler verstellt werden. Dabei ist es nicht notwendig, zuvor die Arbeit zu unterbrechen und das System drucklos zu machen.

Die Verwendung der Spritzpistole

Drehen Sie den Druckluftregler (14) im Uhrzeigersinn, um den Luftdruck zu reduzieren, und entgegen dem Uhrzeigersinn, um ihn zu erhöhen.

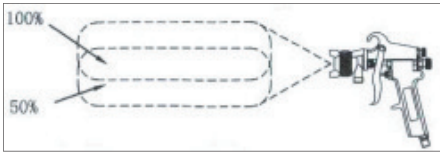
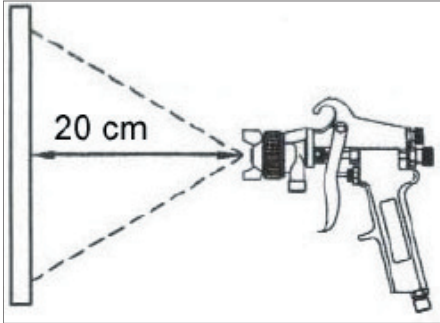

Drehen Sie den Düsenregler (15) im Uhrzeigersinn, um die Farbe in einem Strahl zu spritzen, und entgegen dem Uhrzeigersinn, um die Farbe fächerförmig zu versprühen.

Halten Sie die Spritzpistole im rechten Winkel und in einem Abstand von 20 cm zur Wand.

Drücken Sie den Abzugshebel (13) ein und halten ihn gedrückt. Die Farbe spritzt nun aus der Düse.

Führen Sie die Spritzpistole in gleichmäßigen Bewegungen von einer Seite zur anderen und lassen Sie dabei jede Farbbahn circa zur Hälfte mit der vorherigen überlappen. 50 %.

Lassen Sie die Farbe vor einem weiteren Farbauftrag zunächst trocknen.

Lassen Sie den Abzugshebel bei Beendigung der Arbeit los.

Soll während des Gebrauchs Farbe in den Tank nachgefüllt werden, muss zuvor der Druck abgelassen und die Druckluftversorgung unterbrochen werden. Befolgen Sie dazu die obenstehenden Anweisungen.

Unterbrechen Sie die Druckluftversorgung zum Farbbehälter und lassen Sie den Druck vom System ab, wenn das Farbspritzgerät nicht in Gebrauch ist.

Reinigung und Pflege

Unterbrechen Sie die Druckluftversorgung zum Farbspritzgerät und machen Sie das System drucklos.

Schließen Sie den Regler durch Drehen entgegen dem Uhrzeigersinn vollständig.

Lösen Sie die Düse an der Spritzpistole ein wenig, indem Sie den Düsenregler entgegen dem Uhrzeigersinn drehen. Schalten Sie dann die Druckluftversorgung an und betätigen den Abzugshebel, wobei Sie ein Tuch über die Öffnung halten. Auf diese Weise werden Farbreste aus dem Schlauch zurück in den Tank geblasen. Halten Sie während dieses Vorgangs den Deckel geschlossen, da der Druck ansonsten die Farbe mit sehr großer Kraft aus dem Tank spritzen würde!

Öffnen Sie den Deckel, leeren den Tank und reinigen Sie alle Teile, die mit Farbe in Berührung kommen, mit passenden Reinigungsmitteln (Siehe Abschnitt Sicherheitshinweise).

Gießen Sie das Reinigungsmittel in den Tank, schließen Sie den Deckel, schalten die Druckluftversorgung an und spritzen Sie so lange, bis das aus der Spritzpistole austretende Reinigungsmittel sauber ist.

Fehlersuche

Problem	Mögliche Ursache	Mögliche Lösung
Aus dem Regler tritt Luft aus.	Die Reglermembran ist defekt.	Regler austauschen lassen
Der Druck am Manometer ist langsam fallend	Der Ventil Sitz im Regler ist verschmutzt oder verschlissen	Regler austauschen lassen
Der Deckel lässt Flüssigkeit oder Luft hindurch	Die Dichtung am Deckel ist schadhaft Die Verschlussbügel schließen nicht dicht	Deckeldichtung auswechseln Verschlussbügel nachspannen
Die Farbe im Behälter setzt sich ab.	Die Farbe wurde nicht richtig aufgerührt oder verdünnt	Rühren Sie die Farbe gründlich auf und vergewissern Sie sich, dass sie den Angaben des Herstellers gemäß verdünnt wurde.
Das Manometer zeigt keinen Druck an	Das Manometer ist defekt.	Lassen Sie das Manometer austauschen
Das Sicherheitsventil lässt Luft ab	Der Druck im Behälter ist zu hoch. Das Sicherheitsventil ist defekt.	Senken Sie den Druck im Behälter auf 20-50 psi ab. Lassen Sie das Sicherheitsventil sofort austauschen

DE

Servicecenter

Hinweis: Bei Anfragen stets die Modellnummer des Produkts angeben.

Die Modellnummer finden Sie auf der Titelseite dieser Gebrauchsanweisung und auf dem Typenschild des Produkts.

Wenn Sie uns brauchen:

- Reklamationen
- Ersatzteile
- Rücksendungen
- Garantiewaren
- www.schou.com

Hergestellt in der Volksrepublik China

Hersteller:
Schou Company A/S
Nordager 31
DK-6000 Kolding

© 2018 Schou Company A/S
Alle Rechte vorbehalten. Der Inhalt dieser Gebrauchsanweisung darf ohne die schriftliche Genehmigung von Schou Company A/S weder ganz noch teilweise in irgendeiner Form unter Verwendung elektronischer oder mechanischer Hilfsmittel, wie zum Beispiel durch Fotokopieren oder Aufnahmen, wiedergegeben, übersetzt oder in einem Informationssystem gespeichert werden.

ROZPYLACZ DO FARBY

Wprowadzenie

Aby jak najlepiej wykorzystać zalety nowego rozpylacza do farby,

należy przed użyciem przeczytać niniejszą instrukcję oraz

instrukcje dotyczące bezpieczeństwa.

Zachować także te instrukcje do użytku w przyszłości.

Dane techniczne

Rozpylacz do farby 9,5 l

Maks. ciśnienie: 80 PSI (5,5 bara)

Zużycie powietrza: 170–240 l/min

W zestawie pistolet malarski, 3-metrowy przewód powietrza i 3-metrowy przewód zasilający

Z regulatorem, wskaźnikiem ciśnienia i zaworem bezpieczeństwa

Główne elementy

1. Złącze przewodu elastycznego
2. Zaciski śrubowe (4 sztuki)
3. Rączka
4. Manometr
5. Złącza przewodu sprężonego powietrza (2 szt.)
6. Regulator
7. Zawór bezpieczeństwa (za obudową regulatora)
8. Pokrywa
9. Przewód sprężonego powietrza
10. Zbiornik
11. Przewód elastyczny do farby
12. Złącze przewodu elastycznego sprężonego powietrza
13. Zatrzask zwalniający
14. Regulator sprężonego powietrza
15. Regulator dyszy natryskowej
16. Pistolet natryskowy
17. Złącze przewodu elastycznego do farby

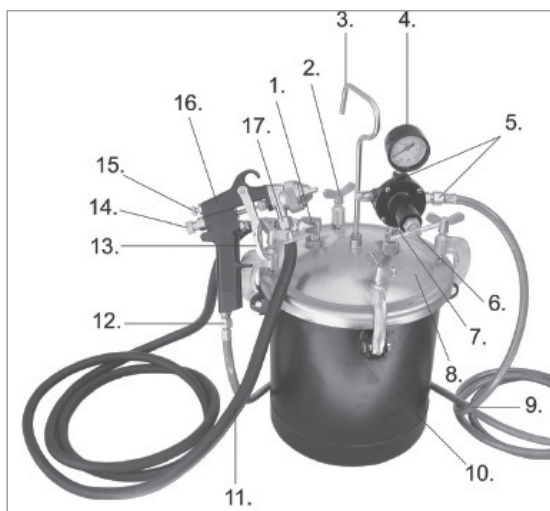

Specjalne instrukcje w zakresie bezpieczeństwa

Zbiornik

Zawsze sprawdzać, czy zbiornik i pistolet mogą współpracować ze źródłem sprężonego powietrza.

Zawsze montować zbiornik prawidłowo.

Nigdy i pod żadnym pozorem nie przewiercać, ani nie spawać zbiornika!

Zawsze czyścić zbiornik po użyciu, ponieważ zabrudzenia i cząsteczki farby mogą zablokować zawory, rury oraz przewody giętkie powodując wzrost ciśnienia w zbiorniku.

Nigdy nie dopuścić, aby zawór bezpieczeństwa zablokował się. Nie regulować, ani nie blokować. Przed każdym użyciem sprawdzać zawór bezpieczeństwa, aby upewnić się, że działa prawidłowo.

NIGDY nie zdejmować pokrywy, gdy zbiornik jest pod ciśnieniem! Przed zdjęciem pokrywy zawsze odłączać źródło powietrza od zbiornika, spuścić ciśnienie z układu naciskając pierścień na zaworze bezpieczeństwa.

Aktywne substancje chemiczne (np. kwasy, zasady lub chlorowcopochodne węglowodorów) mogą uszkodzić uszczelkę wokół pokrywy, uszczelkę zaworu bezpieczeństwa oraz wnętrze zbiornika - nie wolno ich stosować.

Rozpuszczalniki chloroorganiczne w kontakcie z aluminiowymi częściami zbiornika mogą eksplodować i dlatego nie wolno ich stosować. Zawsze czytać etykiety znajdujące się na farbach, lakierach oraz środkach czyszczących i w razie wątpliwości skontaktować się z ich producentem lub przedstawicielem.

Nie przekręcać zbyt mocno czterech zacisków śrubowych. Dokręcać je jedynie ręcznie.

Pistolet natryskowy

Nigdy nie stosować pistoletu natryskowego w pobliżu otwartego płomienia lub gorących przedmiotów, ponieważ większość farb i lakierów jest wysoce łatwopalna.

Nigdy nie kierować pistoletu w stronę ludzi lub zwierząt.

Przestrzegać wszystkich instrukcji bezpieczeństwa dotyczących stosowanych farb i należy zwrócić szczególną uwagę na instrukcje obejmujące ochronę osobistą oraz miejsca pracy.

Źródło sprężonego powietrza

W przypadku nieprawidłowego użytkowania kompresory oraz urządzenia na sprężone powietrze mogą być niebezpieczne. Należy zawsze przestrzegać instrukcji bezpieczeństwa podanych przez producenta!

Należy zawsze być świadomym położenia przewodu elastycznego. Nagłe zmiany ciśnienia w przewodzie mogą spowodować, że nabierze on wystarczającej siły, by przewrócić ludzi lub przedmioty, co może doprowadzić do uszkodzeń ciała lub szkód materialnych. Zawsze upewnić się, że przewód nie leży w miejscu, w którym można się o niego łatwo potknąć.

Nie dopuszczać, aby przewód sprężonego powietrza stykał się z ostrymi krawędziami, gorącymi powierzchniami lub olejem.

Nigdy nie podnosić ani nie przenosić pistoletu natryskowego trzymając za przewód. Zawsze trzymać za korpus narzędzia.

Przed przystąpieniem do użytkowania sprawdzić źródło powietrza, wszystkie przewody, złącza, nakrętki oraz przedłużacze oraz czy dostarczane powietrze jest czyste przy określonym ciśnieniu roboczym. **NIE** używać źródła zasilania, jeśli powyższe warunki nie są spełnione. Nie używać innych gazów pod ciśnieniem, takich jak tlen lub acetylen.

Gdy sprzęt nie jest używany, odłączyć pistolet natryskowy od przewodu giętkiego i spuścić ciśnienie ze zbiornika.

Spuszczanie ciśnienia ze zbiornika

Gdy sprzęt nie jest używany, przed zdjęciem pokrywy ZAWSZE spuszczać ciśnienie ze zbiornika. Ciśnienie spuszczać w następujący sposób:

Wyłączyć źródło zasilania

Delikatnie pociągnąć pierścień zaworu bezpieczeństwa (7). Sprężone powietrze zacznie uchodzić przez zawór. Przytrzymać pierścień, dopóki przepływ powietrza nie ustanie.

Teraz można otworzyć pokrywę.

Montaż i czyszczenie

Montaż

Podłączyć regulator (6) do pokrywy (8).

Przykręcić rączkę (3) do gwintowanego gniazda na środku pokrywy, dokręcić nakrętkę.

Podłączyć przewód źródła powietrza do jednego ze złączy (4), następnie podłączyć przewód powietrza (9) pomiędzy innym złączem oraz tym (12) znajdującym się na pistolecie.

Podłączyć przewód farby (11) pomiędzy złączem na pokrywie (1) a złączem na pistolecie (17).

Nalać farbę

Sprawdzić, czy farba jest dobrze wymieszana i nie utworzył się na niej kożuch. W razie konieczności przed nalaniem do zbiornika przefiltrować w celu usunięcia kożucha, drobin itp.

Sprawdzić, czy zbiornik nie jest pod ciśnieniem, poluzować cztery zaciski (2) i zdjąć pokrywę.

Włączyć farbę do zbiornika (10). Jeśli farba znajduje się w puszcze pasującej do zbiornika, może być umieszczona w zbiorniku w puszcze. Sprawdzić, czy rura znajdująca się pod spodem pokrywy sięga do puszki!

Założyć pokrywę i dokręcić zaciski. Sprawdzić, czy pokrywa jest dobrze zamocowana.

Sposób użycia

Przed rozpoczęciem użytkowania przymocować szybkozłącze do źródła powietrza (niezależne) i podłączyć wąż 3/8" przewodzący sprężone powietrze do manometru (4). W celu uzyskania optymalnej wydajności urządzenia, przed rozpoczęciem korzystania należy zainstalować rozdzielacz wody i powietrza (niezależny).

Podłączanie źródła sprężonego powietrza

W pełni zamknąć regulator poprzez przekręcenie go w lewo.

Ustawić ciśnienie (maks. 80 PSI) na źródle powietrza i włączyć.

Ustawianie ciśnienia

Ustawić żądne ciśnienie robocze dla pistoletu poprzez przekręcenie regulatora w prawo.

Ciśnienie można sprawdzić na manometrze (4). Ciśnienie robocze powinno zwykle wynosić 25-30 PSI, lecz może być wyższe w przypadku stosowania pistoletów z wbudowanym mieszanym powietrzem lub gdy pistolet jest stosowany w miejscu znacznie wyższym, niż zbiornik.

Ciśnienie robocze można regulować poprzez przekręcanie regulatora. Przed przystąpieniem do tej czynności nie ma konieczności przerywania pracy i spuszczenia ciśnienia z układu.

Stosowanie pistoletu natryskowego

Przekręcić regulator sprężonego powietrza (14) w prawo w celu zmniejszenia ciśnienia i w lewo w celu zwiększenia ciśnienia.

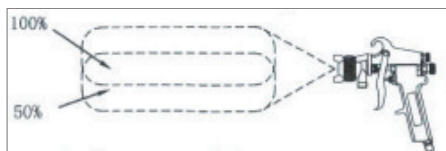
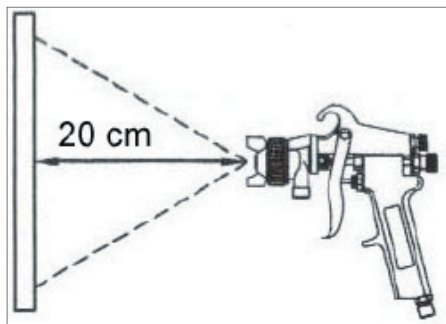

Przekręcić regulator dyszy (15) w prawo, aby natryskiwać strumieniowo i w lewo, aby natryskiwać wachlarzowato.

Ustawić pistolet prostopadłe do ściany w odległości 20 cm.

Wcisnąć i przytrzymać spust (13). Farba popłynie przez dyszę.

Przesuwać pistolet równomiernie z boku na bok i pozwolić, aby każdy pasek był pokryty farbą w około 50 %.

Przed nałożeniem kolejnej warstwy odczekać, aż poprzednia warstwa wyschnie.

Aby zakończyć malowanie, zwolnić spust.

Jeśli potrzeba więcej farby, przed otwarciem pokrywy spuścić ciśnienie i odłączyć źródło powietrza. Należy postępować zgodnie z powyższymi instrukcjami.

Gdy zbiornik nie jest używany, odłączyć źródło powietrza od zbiornika i spuścić ciśnienie z układu.

Czyszczenie i konserwacja

Odłączyć źródło powietrza od zbiornika i spuścić ciśnienie z układu.

W pełni zamknąć regulator poprzez przekręcenie go w lewo.

Poluzować dyszę pistoletu natryskowego poprzez przekręcenie regulatora dyszy w prawo. Włączyć źródło powietrza, przytrzymać szmatkę na dyszy i nacisnąć spust. Resztkę farby w przewodzie giętkim zostanie cofnięta do zbiornika. Podczas tej procedury pokrywa musi być zamknięta w celu uniemożliwienia wydostania się farby pod ciśnieniem ze zbiornika!

Otworzyć pokrywę, opróżnić zbiornik, wyczyścić zbiornik i pozostałe części mające kontakt z farbą za pomocą odpowiedniego środka czyszczącego (patrz instrukcje bezpieczeństwa).

Włączyć środek czyszczący do zbiornika, włączyć źródło powietrza i natryskiwać, dopóki z pistoletu nie zacznie wydostawać się środek czyszczący.

Wykrywanie i usuwanie usterek

Problem	Możliwa przyczyna	Możliwe rozwiązanie
Z regulatora uchodzi powietrze	Wadliwa membrana regulatora	Wymienić regulator
Ciśnienie na manometrze powoli spada	Gniazdo zaworu regulatora jest brudne lub zużyte	Wymienić regulator
Z pokrywy uchodzi ciecz lub powietrze	Wadliwa uszczelka pokrywy Zaciski śrubowe nie są prawidłowo dokręcone	Wymienić uszczelkę pokrywy Dokręcić zaciski śrubowe
Farba w zbiorniku rozdziela się	Farba nie jest prawidłowo wymieszana lub rozcieńczona	Dokładnie wymieszać farbę i sprawdzić, czy jest rozcieńczona zgodnie z instrukcjami producenta
Manometr nie pokazuje ciśnienia	Wadliwy manometr	Wymienić manometr
Na zaworze bezpieczeństwa uchodzi powietrze	Ciśnienie w zbiorniku jest zbyt wysokie Wadliwy zawór bezpieczeństwa	Zmniejszyć ciśnienie w zbiorniku od 20—50 PSI Natychmiast wymienić zawór bezpieczeństwa

Punkt serwisowy

Uwaga: Zadając pytania dotyczące niniejszego produktu, należy podawać numer modelu.

Numer modelu można znaleźć na okładce niniejszej instrukcji obsługi i tabliczce znamionowej.

Prosimy o kontakt z punktem serwisowym w sprawach:

- reklamacje
- części zamienne
- zwroty
- gwarancje
- www.schou.com

Wyprodukowano w Chińskiej Republice Ludowej

Producent:
Schou Company A/S
Nordager 31
DK-6000 Kolding

© 2018 Schou Company A/S

Wszelkie prawa zastrzeżone. Niniejszego podręcznika użytkownika nie wolno w żaden sposób powielać częściowo ani w całości, elektronicznie bądź mechanicznie (np. poprzez fotokopie lub skany), tłumaczyć ani przechowywać w bazie danych z funkcją wyszukiwania bez uprzedniej zgody Schou Company A/S wyrażonej na piśmie.

PIHUSTIGA VÄRVIPAAK

Sissejuhatus

Oma uue pihustiga värvipaagi parimaks ära kasutamiseks

lugege palun käesolev juhend ja

ohutusjuhend enne kasutamist läbi. Samuti soovitame juhised hilisemaks kasutamiseks alles hoida.

Tehnilised andmed

9,5 liitrise paagiga

Maks. väljastussurve: 80 PSI (5,5 baari)

Õhutarve: 170-240 l/min

Sisaldab pihustuspüstolit, 3-meetrist õhuvoolikut ja 3-meetrist toitevoolikut

Regulaatori, manomeetri ja kaitseklapiga

Põhikomponendid

1. Värvivooliku ühendus
2. Pitskruvid (4 tk)
3. Käepide
4. Manomeeter
5. Suruõhuvooliku ühendused (2 tk)
6. Regulaator
7. Kaitseklapp (regulaatori korpuse taga)
8. Kaas
9. Suruõhuvoolik
10. Paak
11. Värvivoolik
12. Suruõhuvooliku ühendus
13. Vabastuslukk
14. Suruõhu regulaator
15. Pihustidüüsi regulaator
16. Värvipüstol
17. Värvivooliku ühendus

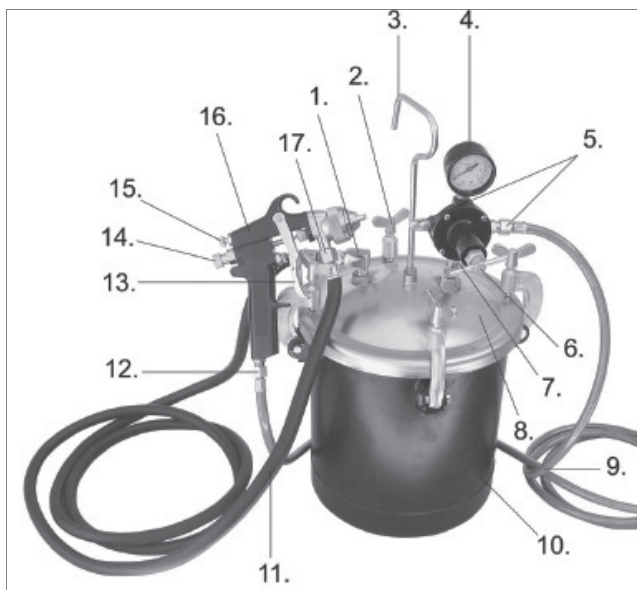

Ohutuse erijuhised

Paak

Kontrollige alati, et paak ja värvipüstol on suutelised õhu väljastussurvet taluma.

Pange paak alati õigesti kokku.

Ärge ühelgi juhul paaki puurige või keevitage!

Puhastage paaki alati pärast kasutamist, kuna mustus ja värviosakesed võivad ventiile, torusid ja voolikuid blokeerida, põhjustades paagi rõhu suurenemise.

Jälgige, et kaitseklapp ei oleks blokeeritud. Ärge reguleerige seda ega takistage selle tööd. Korrekse töö tagamiseks kontrollige enne kasutamist kaitseklappi.

ÄRGE KUNAGI eemaldage kaant, kui paak on rõhu all! Lahutage alati paagi õhuvarustus ja alandage süsteemi rõhku, vajutades enne kaane eemaldamist kaitseklapi rõngast.

Reaktiivsed kemikaalid (näiteks happed, leelised või halogeensed süsivesinikud) võivad lõhkuda kaane tihendi, kaitseklapi tihendi ja paagi sisemuse ning seega ei tohi neid kasutada.

Klooritud lahustid võivad paagi alumiiniumosadega kokkupuutumisel plahvatada ning seega ei tohi neid kasutada. Lugege alati infot tootes kasutatud värvide, lakkide ja puhastusvahendite kohta ja võtke kahtluse korral tootjaga ühendust.

Ärge kinnitage nelja pitskruvi kunagi liiga tugevasti. Kinnitage neid ainult käsitsi.

Värvipüstol

Ärge kunagi kasutage värvipüstolit avatud leegi või kuumade esemete läheduses, kuna enamik värvi- ja lakitüüpe on väga tuleohtlikud.

Ärge kunagi pihustage otse inimeste või loomade suunas.

Järgige kõiki kasutatava värvi ohutusjuhiseid ja pöörake erilist tähelepanu isiklikke kaitsevahendeid ja tööpiirkonda käsitlevatele juhistele.

Suruõhuga varustamine

Kompressorid ja suruõhuseadmed võivad olla vale kasutamise korral ohtlikud. Järgige alati seadme tootja ohutusjuhiseid!

Olge alati teadlik vooliku asukohast. Järsud survemuutused võivad panna vooliku liikuma piisava jõuga, et inimesi ja esemeid pikali paisata ning võimalikke vigastusi või kahjustusi tekitada. Jälgige alati, et voolik ei asuks selliselt, et võiksite selle otsa komistada.

Ärge laske suruõhuvoolikul puutuda vastu teravaid servi, kuumi detaile ja õli.

Ärge tõstke ega vedage värvipüstolit voolikut pidi. Hoidke alati seadmest endast kinni.

Kontrollige enne kasutamist õhuga varustamist, kõiki voolikuid, ühendusi, nipleid ja adaptereid ja seda, et puhas õhk liiguks õigel survel. ÄRGE kasutage õhuvarustust, kui see ei ole nii. Ärge kasutage kunagi mingeid teisi surugaase, nt hapnikku või atsetüleenit.

Kui seadet ei kasutata, ühendage värvipüstol õhuvoolikust lahti ning laske paagist rõhk välja.

Paagist rõhu väljalaskmine

Enne kaane eemaldamist ja juhul, kui seadet ei kasutata, laske paagist ALATI rõhk välja. Laske rõhk välja järgmisel viisil.

Lülitage õhuvarustus välja.

Tõmmake õrnalt kaitseklapi rõngast (7). Suruõhk lekib klapist välja. Hoidke rõngast väljas, kuni õhuvool lõpeb.

Nüüd võib kaane avada.

Kokkupanemine ja puhastamine

Kokkupanemine

Ühendage regulaator (6) kaanega (8).

Kruvige käepide (3) keermega pesasse kaane keskel ning kinnitage mutter.

Ühendage õhuvarustuse õhuvoolik ühe konnektoriga (4) ja ühendage õhuvoolik (9) teise konnektori ja värvipüstoli (16) ühenduse (12) vahele.

Ühendage värvivoolik (11) kaane (1) ühenduse ja värvipüstoli (17) ühenduse vahele.

Värviga täitmine

Kontrollige, et värv on täielikult segatud ja selle peale ei ole tekkinud kihti. Vajaduse korral filtreerige enne täitmist kihi, osakeste jne eemaldamiseks.

Veenduge, et paak ei ole rõhu all, vabastage neli klambrit (2) ning eemaldage kaas.

Valage värv paaki (10). Kui värv on puhas, mis mahub paaki, siis võib selle tervenisti paaki sisestada. Kontrollige, et kaane all olev toru ulatub purki!

Paigaldage kaas ja kinnitage klambrit. Veenduge, et kaas kinnitub korralikult.

Kasutamine

Enne kasutamist pange õhuvooliku jaoks paika kiirliitmik (ei ole kaasas) ja kinnitage manomeetri (4) külge 3/8" suruõhuvoolik. Parimate tulemuste huvides oleks kasulik paigaldada ka õli-veeseparaator.

Õhuvarustuse ühendamine

Sulgege regulaator täielikult seda vastupäeva pöörates.

Määrake õhuvarustuse rõhk (maksimaalselt 80 PSI) ja lülitage seade sisse.

Rõhu määramine

Määrake värvipüstoli soovitud töö rõhk regulaatorit päripäeva pöörates.

Rõhku on võimalik kontrollida manomeetri (4) abil. Töö rõhk peab üldjuhul olema 25-30 PSI, kuid see võib olla suurem, kui kasutate värvipüstoleid, milles toimub sisemine värv ja õhu segamine, või kui püstolit kasutatakse paagist palju kõrgemal.

Töö rõhku on võimalik reguleerida regulaatori pööramise teel. Enne selle tegemist ei ole vajalik töötamise lõpetamine ja süsteemi lekitamine.

Värvipüstoli kasutamine

Pöörake suruõhuregulaatorit (14) päripäeva rõhu vähendamiseks ning vastupäeva rõhu suurendamiseks.

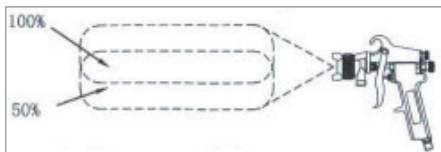
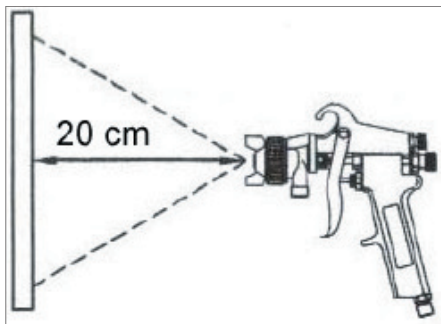

Pöörake düüsi regulaatorit (15) päripäeva joa pihustamiseks ja vastupäeva lehviku kujuliselt pihustamiseks.

Hoidke värvipüstolit seinaga risti ning sellest 20 cm kaugusel.

Vajutage päästikut (13) ja hoidke seda all. Düüsist pihustatakse värvi.

Liigutage värvipüstolit ühtlaselt küljelt küljele ning laske igal värvikihil ligikaudu 50% kattuda.

Laske kihtidel enne uue katte lisamist kuivada.

Vabastage päästik, kui olete värvimise lõpetanud.

Kui vaja on rohkem värvi, siis lekitage rõhku ja lahutage õhuvarustus enne paagi kaane avamist. Järgige eespool toodud juhiseid.

Lahutage õhuvarustus paagist ja lekitage rõhk süsteemist, kui paaki ei kasutata.

Puhastamine ja hooldus

Lahutage õhuvarustus paagist ja laske süsteemist rõhk välja.

Sulgege regulaator täielikult seda vastupäeva pöörates.

Võtke värvipüstoli düüs veidi lahti, keerates düüsi regulaatorit päripäeva. Lülitage õhuvarustus sisse, hoidke düüsi kohal riidelappi ning vajutage päästikut.

Voolikus olevad värvijäägid puhutakse tagasi paaki. Jätke kaas selle toiminguga ajal lukustatuks, et takistada värvi paagist välja surumist!

Avage kaas, tühjendage paak ning puhastage paaki ja värviga kokku puutuvaid osasid sobiliku puhastusvahendi abil (vt ohutusjuhiseid).

Valage puhastusvahendit paaki, sulgege kaas, lülitage õhuvarustus sisse ja pihustage, kuni puhastusvahend tuleb värvipüstolist välja.

Tõrkeotsing

Probleem	Võimalik põhjus	Võimalik lahendus
Regulaatorist lekib õhku	Regulaatori membraani defekt	Vahetage regulaator välja
Rõhk manomeetril langeb aeglaselt	Regulaatoriklapi pesa must või kulunud	Vahetage regulaator välja
Kaanele lekib vedelikku või õhku	Kaane tihendi defekt Pitskruvid pole korralikult kinni	Vahetage kaane tihend välja Keerake pitskruvid kinni
Paagis oleval värvis eralduvad kihid	Värv pole korralikult segatud või lahjendatud	Segage värvi korralikult ja veenduge, et see on lahjendatud vastavalt tootja juhiste
Manomeeter ei näita rõhku	Rikkis manomeeter	Vahetage manomeeter välja
Kaitseklapist lekib õhku	Paagi rõhk on liiga kõrge Kaitseklapi defekt	Vähendage paagi rõhku rõhuni 20–50 PSI Vahetage kaitseklapp kohe välja

Teeninduskeskus

Pidage meeles: Palun märkide kõikide päringute puhul ära toote mudelinumber.

Mudelinumber on toodud ära käesoleva juhendi kaanel ning toote nimisildil.

Palun kontakteeruge Teeninduskeskusega juhul kui:

- Kaebused
- Osade vahetamised
- Tagastamised
- Garantiiküsimused
- www.schou.com

Toodetud Hiina Rahvavabariigis

Tootja:
Schou Company A/S
Nordager 31
DK-6000 Kolding

© 2018 Schou Company A/S

Kõik õigused kaitstud. Käesolevat kasutusjuhendit ei tohi ilma ettevõtte Schou Company A/S eelneva kirjaliku nõusolekuta paljundada ei osaliselt ega täielikult, elektrooniliselt või mehaaniliselt (näiteks fotokoopia või skaneering), tõlkida ega hoida andmebaasis ja otsingusüsteemis.

BIDÓN PARA PINTAR CON SPRAY

Introducción

Para sacar el máximo rendimiento a su nuevo bidón

para pintar con spray, lea este manual y las instrucciones de seguridad antes de utilizarlo. Además, guárdelas por si necesita consultarlas más adelante.

Datos técnicos

Bidón con una capacidad de 9,5 litros

Presión máxima de suministro: 80 PSI
(5,5 bar)

Consumo de aire: 170-240 l/min.

Incluye pistola rociadora, manguera de aire de 3 metros y manguera de alimentación de 3 metros

Con regulador, manómetro y válvula de seguridad

Principales componentes

1. Conector de manguera de pintura
2. Abrazaderas (4 uds.)
3. Mango
4. Manómetro
5. Conectores de la manguera de aire comprimido (2 uds.)
6. Regulador
7. Válvula de seguridad (detrás de la carcasa del regulador)
8. Tapa
9. Manguera de aire comprimido
10. Bidón
11. Manguera de pintura
12. Conector de la manguera de aire comprimido
13. Gatillo
14. Regulador de aire comprimido
15. Regulador de la boquilla de spray
16. Pistola rociadora
17. Conector de manguera de pintura

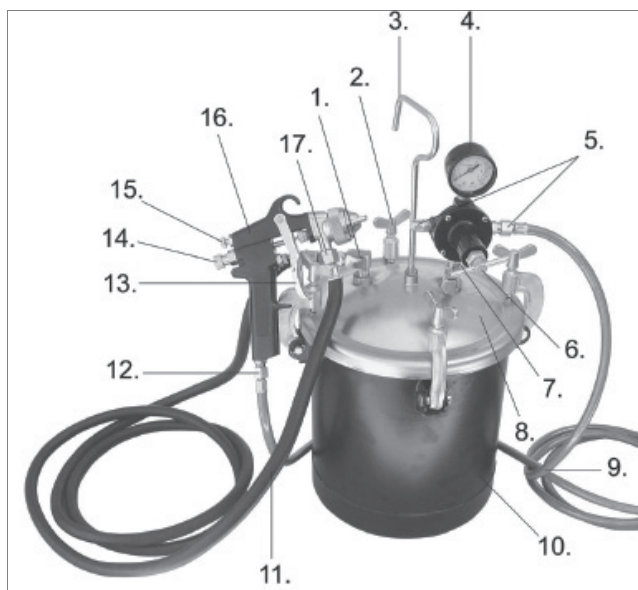

Instrucciones especiales de seguridad

Depósito

Asegúrese siempre de que bidón y pistola puedan soportar la presión del suministro de aire.

Monte el bidón correctamente.

¡No perfore ni sude el bidón bajo ninguna circunstancia!

Limpie siempre el bidón después de utilizarlo, ya que las partículas de suciedad y pintura pueden bloquear válvulas, tuberías y mangueras, y provocar un aumento de la presión del depósito.

No permita que la válvula de seguridad se bloquee nunca. No la regule ni impida que funcione. Compruebe la válvula de seguridad antes de usarla para asegurarse de que funciona correctamente.

¡No retire NUNCA la tapa mientras el bidón esté bajo presión! Desconecte siempre el suministro de aire al bidón y purgue la presión del sistema presionando el anillo de la válvula de seguridad antes de retirar la tapa.

Los productos químicos reactivos (por ejemplo, ácidos, álcalis o hidrocarburos halogenados) pueden destruir el sello alrededor de la tapa, la junta de la válvula de seguridad y el interior del bidón, por lo que no deben utilizarse.

Los disolventes clorados pueden explotar en contacto con las partes de aluminio del depósito y, por lo tanto, no deben utilizarse. Lea siempre la declaración de producto de pinturas, barnices y productos de limpieza que utilice, y póngase en contacto con el fabricante o el distribuidor en caso de duda.

No apriete demasiado las cuatro abrazaderas ajustables. Apriételes solo con la mano.

Pistola rociadora

No use nunca la pistola rociadora cerca de una llama abierta o de objetos calientes, ya que la mayoría de las pinturas y barnices son altamente inflamables.

No rocíe nunca directamente a personas ni a animales.

Siga todas las instrucciones de seguridad de la pintura utilizada y preste especial atención a las instrucciones relativas a la protección personal y al área de trabajo.

Suministro de aire comprimido

Los compresores y las herramientas de aire comprimido pueden ser peligrosas si se operan incorrectamente. ¡Cumpla siempre las instrucciones de seguridad del fabricante del compresor!

No pierda nunca de vista la ubicación de la manguera. Los cambios de presión repentinos en la manguera pueden provocar que se mueva con suficiente fuerza para hacer caer personas y objetos, lo cual podría provocar lesiones o daños. Asegúrese siempre de que la manguera no esté en un lugar donde sea fácil tropezar con ella.

No permita que la manguera de aire comprimido entre en contacto con bordes afilados, calor o aceite.

No agarre ni transporte nunca la pistola rociadora por la manguera; agarre siempre la herramienta en sí.

Compruebe el suministro de aire, todas las mangueras, conexiones, manguitos y adaptadores, y asegúrese de que se suministre aire limpio y a la presión correcta antes de usar la herramienta. De lo contrario, no utilice el suministro de aire. No use nunca otros gases presurizados, como oxígeno o acetileno.

Desconecte la pistola rociadora de la manguera de aire y purgue la presión del tanque cuando el equipo no esté en uso.

ES

Cómo purgar la presión del bidón

Purgue SIEMPRE la presión del bidón antes de retirar la tapa, y cuando el equipo no se esté utilizando. La presión se purga así:

Desconecte el suministro de aire

Tire suavemente del anillo de la válvula de seguridad (7). El aire comprimido saldrá de la válvula. Mantenga el anillo hacia fuera hasta que cese el flujo de aire.

Ahora se puede abrir la tapa.

Montaje y limpieza

Montaje

Conecte el regulador (6) a la tapa (8).

Atornille el mango (3) en el hueco roscado en el centro de la tapa y apriete la tuerca.

Conecte la manguera de aire del suministro de aire a uno de los conectores (4), y conecte la manguera de aire (9) entre el otro conector y el (12) de la pistola rociadora (16).

Conecte la manguera de pintura (11) entre el conector de la tapa (1) y el de la pistola rociadora (17).

Cómo rellenar el bidón con pintura

Asegúrese de que la pintura esté completamente mezclada y de que no se haya formado ninguna piel. Para eliminar piel, partículas, etc. hay que filtrar la pintura antes de llenar el bidón.

Compruebe que el tanque no esté bajo presión, afloje las cuatro abrazaderas (2) y retire la tapa.

Vierta pintura en el bidón (10). Si la pintura viene en un bote que quepa en el bidón, puede introducirlo en el bidón. ¡Compruebe que el tubo de la parte inferior llegue hasta el interior de la lata!

Coloque la tapa y apriete las abrazaderas. Asegúrese de que la tapa esté bien ajustada.

Uso

Antes de utilizarlo, instale un acoplamiento rápido para el suministro de aire (no incluido) y una manguera de aire comprimido de 3/8" en el manómetro (4).

Para obtener los mejores resultados, instale un separador de agua y aceite (no incluido).

Cómo conectar el suministro de aire comprimido

Cierre el regulador del todo haciéndolo girar en el sentido opuesto a las agujas del reloj.

Configure la presión de suministro (máx. 80 PSI) del suministro de aire, y enciéndalo.

Cómo regular la presión

Configure la presión de trabajo deseada para la pistola rociadora haciendo girar el regulador en el sentido de las agujas del reloj.

Consulte el manómetro (4) para saber la presión. La presión de trabajo debe ser normalmente de 25-30 PSI, pero puede ser mayor si se usan pistolas pulverizadoras con mezcla interna de pintura y aire, o si la pistola se utiliza a gran altura por encima del bidón.

La presión de trabajo se puede regular haciendo girar el regulador. No hace falta dejar de trabajar y purgar el sistema antes de hacerlo.

Cómo usar la pistola rociadora

Gire el regulador de aire comprimido (14) en el sentido de las agujas del reloj para reducir la presión, y en el sentido contrario para aumentarla.

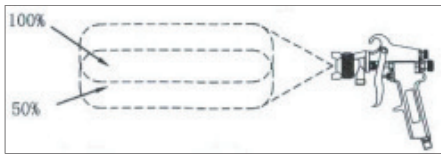
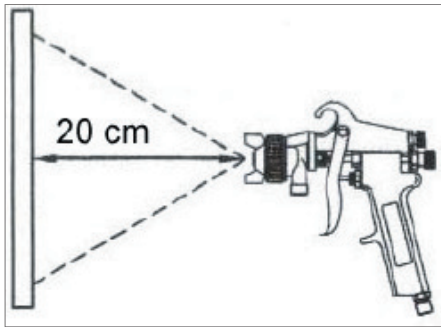

Haga girar el regulador de boquilla (15) en el sentido de las agujas del reloj para pulverizar con chorro, y en el sentido contrario para pulverizar en forma de abanico.

Sujete la pistola perpendicular a la pared a una distancia de 20 cm.

Pulse el gatillo (13) y manténgalo pulsado. Saldrá pintura de la boquilla en forma de spray.

Desplace la pistola uniformemente de un lado a otro y deje que los trazos se solapen en un 50% aproximadamente.

Deje que las capas se sequen antes de añadir la siguiente.

Suelte el gatillo cuando termine de pintar.

Si necesita más pintura, purgue la presión y desconecte el suministro de aire antes de abrir la tapa del bidón. Siga las instrucciones anteriores.

Desconecte el suministro de aire al bidón, purgue la presión del sistema cuando no lo utilice.

Limpieza y mantenimiento

Desconecte el suministro de aire al bidón y purgue la presión del sistema.

Cierre el regulador del todo haciéndolo girar en el sentido opuesto a las agujas del reloj.

Afloje un poco la boquilla de la pistola girando el regulador de la boquilla en el sentido de las agujas del reloj. Conecte el suministro de aire, coloque un paño sobre la boquilla y apriete el gatillo. La pintura residual que haya en la manguera volverá de nuevo al bidón. Mantenga la tapa cerrada durante este proceso para evitar que la presión haga que la pintura salga del bidón.

Abra la tapa, vacíe el bidón, y limpie el bidón y todas las piezas en contacto con la pintura con un producto de limpieza adecuado (véanse las instrucciones de seguridad).

Vierta el detergente en el bidón, cierre la tapa, conecte el suministro de aire y rocíe hasta que el producto de limpieza salga de la pistola rociadora.

ES

Solución de problemas

Problema	Posible causa	Posible solución
Fuga de aire del regulador	La membrana del regulador está defectuosa	Cambie el regulador
La presión del manómetro disminuye lentamente	El alojamiento de la válvula del regulador está sucio o desgastado	Cambie el regulador
Se escapa líquido o aire por la tapa	La junta de la tapa está defectuosa Las abrazaderas no están bien apretadas	Cambie la junta de la tapa Apretar las abrazaderas
La pintura del bidón se separa	La pintura no se ha mezclado o diluido correctamente	Mezcle bien la pintura y asegúrese de que esté diluida conforme a las instrucciones del fabricante
El manómetro no muestra la presión	Manómetro defectuoso	Cambie el manómetro
Se escapa aire por la válvula de seguridad	La presión del bidón es demasiado alta La válvula de seguridad es defectuosa	Reduzca la presión del bidón a 20/50 PSI Cambie la válvula de seguridad enseñada

Centro de servicio

Nota: Por favor, cite el número de modelo del producto relacionado con todas las preguntas.

El número de modelo se muestra en la parte frontal de este manual y en la placa de características del producto.

Para:

- Reclamaciones
- Piezas de recambio
- Devolución de mercancías
- Asuntos de garantía
- www.schou.com

Fabricado en R.P.C.

Fabricante:
Schou Company A/S
Nordager 31
DK-6000 Kolding

© 2018 Schou Company A/S

Reservados todos los derechos. No está permitida la reproducción total o parcial del contenido de este manual de forma alguna, ya sea electrónica o mecánica (p.ej., mediante fotocopiado o publicación), ni la traducción o almacenamiento en un sistema de almacenamiento y recuperación de información sin la autorización por escrito de Schou Company A/S.

SERBATOIO PER VERNICIATURA

Introduzione

Per ottenere il massimo dal vostro nuovo serbatoio per verniciatura, prima dell'uso leggere fino in fondo questo manuale e

le istruzioni di sicurezza. Conservare le presenti istruzioni per un eventuale riferimento futuro.

Dati tecnici

Capacità serbatoio 9,5 litri

Pressione di alimentazione max.: 80 PSI
(5,5 bar)

Consumo d'aria: 170-240 l/min.

Con aerografo, 3 metri di tubo aria e 3 metri di tubo prodotto

Con regolatore di pressione, manometro e valvola di sicurezza

Componenti principali

1. Connettore tubo flessibile per vernice
2. Morsetti a vite (4 pz.)
3. Maniglia
4. Manometro
5. Connettori per tubo flessibile dell'aria compressa (2 pz.)
6. Regolatore
7. Valvola di sicurezza (dietro il corpo del regolatore)
8. Coperchio
9. Tubo flessibile dell'aria compressa
10. Serbatoio
11. Tubo flessibile per la vernice
12. Connettore tubo flessibile dell'aria compressa
13. Grilletto
14. Regolatore aria compressa
15. Regolatore ugello spruzzatore
16. Aerografo
17. Connettore tubo flessibile per vernice

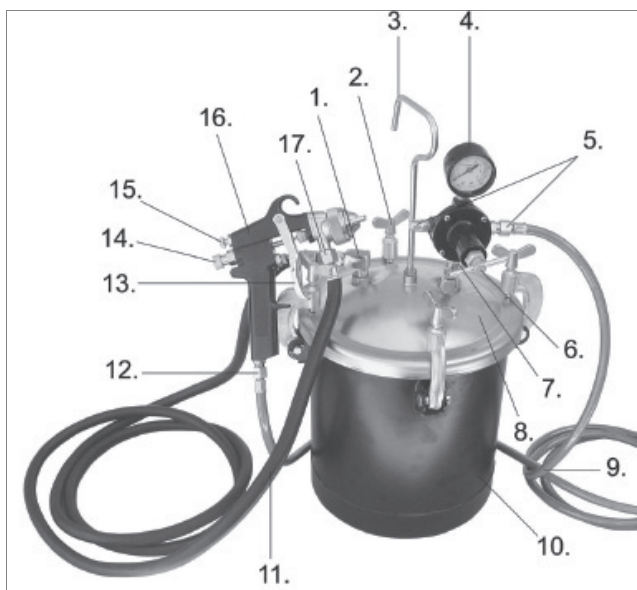

PROBUILDER
DESIGNED TO WORK

Istruzioni di sicurezza particolari

Serbatoio

Controllare sempre che il serbatoio e la pistola possano reggere la pressione dell'aria di alimentazione.

Montare sempre il serbatoio correttamente.

Non eseguire lavori di foratura o saldatura sul serbatoio in nessun caso.

Pulire sempre il serbatoio dopo l'uso, in quanto le particelle di sporco e vernice possono bloccare valvole e tubi, causando l'aumento di pressione nel serbatoio.

Evitare che la valvola di sicurezza si blocchi. Non regolarla e non impedirle di funzionare. Controllare la valvola di sicurezza prima dell'uso per assicurarne il funzionamento corretto.

Non rimuovere MAI il coperchio quando il serbatoio è sotto pressione. Scollegare sempre l'alimentazione dell'aria verso il serbatoio, scaricare la pressione del sistema premendo l'anello sulla valvola di sicurezza prima di rimuovere il coperchio.

Le sostanze chimiche reattive (ad es. acidi, basi o idrocarburi alogenati) possono distruggere la tenuta intorno al coperchio, la guarnizione della valvola di sicurezza e l'interno del serbatoio, e pertanto non devono essere utilizzati.

I solventi clorurati possono esplodere a contatto con le parti in alluminio del serbatoio e pertanto non devono essere utilizzati. Leggere sempre la scheda tecnica del prodotto relativa a pitture, vernici e agenti detergenti utilizzati e contattare i produttori o i rivenditori in caso di dubbi.

Non serrare eccessivamente i quattro morsetti a vite. Serrarli solo a mano.

Aerografo

Non utilizzare mai l'aerografo in prossimità di fiamme libere o oggetti caldi, in quanto la maggior parte delle vernici e delle pitture sono altamente infiammabili.

Non spruzzare mai direttamente verso le persone o gli animali.

Seguire tutte le istruzioni di sicurezza per la vernice utilizzata e fare particolarmente attenzione alle istruzioni relative alla protezione del personale e all'area di lavoro.

Alimentazione di aria compressa

I compressori e gli utensili ad aria compressa possono essere pericolosi se maneggiati in modo errato. Rispettare sempre le istruzioni di sicurezza del produttore del compressore!

Fare sempre attenzione alla posizione del tubo flessibile. Una variazione improvvisa della pressione nel tubo potrebbe farlo spostare con una forza tale da colpire persone e oggetti, provocando così lesioni o danni. Assicurarsi sempre che il tubo flessibile non sia stato posato in un punto nel quale sia possibile inciampare.

Evitare che il tubo dell'aria compressa entri a contatto con bordi taglienti, calore eccessivo e olio.

Non sollevare e non trasportare mai l'aerografo prendendolo per il tubo flessibile, ma afferrare sempre l'attrezzo stesso.

Prima dell'uso controllare l'alimentazione dell'aria, tutti i tubi, raccordi, ugelli e adattatori; accertarsi che l'aria fornita sia pulita ed alla pressione corretta. In caso contrario NON utilizzare l'alimentazione dell'aria. Non utilizzare nessun'altra fonte di gas sotto pressione, ad esempio ossigeno o acetilene.

Scollegare l'aerografo dal tubo flessibile dell'aria e scaricare la pressione dal serbatoio quando l'attrezzatura non è utilizzata.

Scarico della pressione del serbatoio

Scaricare SEMPRE la pressione dal serbatoio prima di rimuovere il coperchio e quando l'attrezzatura non è utilizzata. Scaricare la pressione nel modo seguente:

Disinserire l'alimentazione dell'aria

Tirare delicatamente l'anello della valvola di sicurezza (7). La valvola scarica l'aria compressa. Trattenere l'anello fino a quando cessa il flusso d'aria.

Ora è possibile aprire il coperchio.

Montaggio e pulizia

Montaggio

Collegare il regolatore (6) al coperchio (8).

Avvitare la maniglia (3) nella sua sede filettata in mezzo al coperchio, quindi serrare il dado.

Collegare il tubo flessibile dell'aria per l'alimentazione dell'aria a uno dei connettori (4) e collegare il tubo flessibile (9) fra l'altro connettore e quello (12) sull'aerografo (16).

Collegare il tubo flessibile per la vernice (11) fra il connettore sul coperchio (1) e quello sull'aerografo (17).

Riempimento con vernice

Controllare che la vernice sia ben miscelata e che non si sia formata una pellicola. Se necessario, filtrarla prima di riempire il serbatoio per eliminare eventuali pellicole, particelle ecc.

Verificare che il serbatoio non sia sotto pressione, allentare i quattro morsetti (2) e rimuovere il coperchio.

Versare la vernice nel serbatoio (10). Se la vernice è fornita in una latta che può entrare nel serbatoio, è possibile inserire la latta stessa nel serbatoio. Controllare che il tubo sul lato inferiore del coperchio raggiunga il fondo della latta.

Montare il coperchio e serrare i morsetti. Verificare che il coperchio sia chiuso saldamente.

Utilizzo

Prima dell'uso, montare un giunto rapido per l'alimentazione dell'aria (non incluso) e montare un tubo flessibile dell'aria compressa da 3/8" sul manometro (4).

Per ottenere risultati ottimali, si consiglia di montare un separatore d'acqua e olio (non incluso) prima dell'uso.

Collegamento dell'alimentazione dell'aria

Chiudere completamente il regolatore girandolo in senso antiorario.

Regolare la pressione di alimentazione (max. 80 PSI) sull'alimentazione dell'aria e accendere.

Regolazione della pressione

Regolare la pressione dei lavoro desiderata per l'aerografo girando il regolatore in senso orario.

È possibile controllare la pressione sul manometro (4). La pressione di esercizio dovrebbe essere compresa normalmente fra 25 e 30 PSI, ma può essere più elevata per l'utilizzo di aerografi con miscelazione interna di vernice e aria, oppure se l'aerografo viene utilizzato ad altezza elevata al di sopra del serbatoio.

La pressione di esercizio può essere regolata girando il regolatore. Non è necessario interrompere il lavoro e scaricare il sistema prima di questa regolazione.

Utilizzo dell'aerografo

Girare il regolatore dell'aria compressa (14) in senso orario per ridurre la pressione e in senso antiorario per aumentarla.

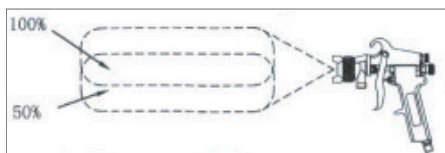
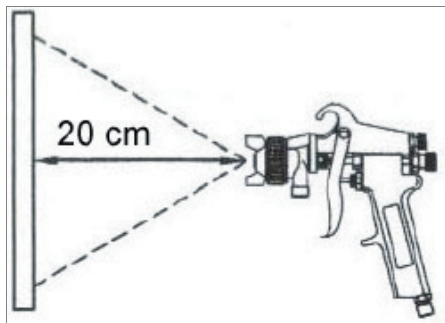

Girare il regolatore dell'ugello (15) in senso orario per spruzzare a getto e in senso antiorario per spruzzare a ventaglio.

Tenere l'aerografo perpendicolare alla parete a una distanza di 20 cm.

Premere e tenere premuto il grilletto (13). La vernice viene spruzzata dall'ugello.

Muovere l'aerografo in modo uniforme da un lato all'altro e fare in modo che ciascuna passata si sovrapponga all'altra per il 50% circa.

Attendere che gli strati si asciughino prima di aggiungere un'altra mano.

Rilasciare il grilletto al termine della verniciatura.

Se è necessaria più vernice, scaricare la pressione e scollegare l'alimentazione dell'aria prima di aprire il coperchio del serbatoio. Seguire le istruzioni qui sopra.

Scollegare l'alimentazione dell'aria verso il serbatoio, scaricare la pressione del sistema quando non si utilizza il serbatoio.

Pulizia e manutenzione

Scollegare l'alimentazione dell'aria verso il serbatoio e scaricare la pressione dal sistema.

Chiudere completamente il regolatore girandolo in senso antiorario.

Allentare leggermente l'ugello dell'aerografo girando il regolatore dell'ugello in senso orario. Accendere l'alimentazione dell'aria, tenere un panno sopra l'ugello e premere il grilletto. I residui di vernice nel tubo flessibile vengono quindi rimandati nel serbatoio.

Tenere bloccato il coperchio durante questa procedura per evitare che la pressione spinga la vernice fuori dal serbatoio.

Aprire il coperchio, svuotare il serbatoio, pulire il serbatoio e tutte le parti che entrano in contatto con la vernice utilizzando un detergente idoneo (vedere le istruzioni di sicurezza).

Versare il detergente nel serbatoio, chiudere il coperchio, accendere l'alimentazione dell'aria e spruzzare fino a quando il detergente esce dall'aerografo.

Risoluzione dei problemi

Problema	Possibile causa	Possibile soluzione
Perdita d'aria dal regolatore	Membrana del regolatore difettosa	Sostituire il regolatore
La pressione sul manometro cala lentamente	Sede della valvola del regolatore sporca o usurata	Sostituire il regolatore
Perdita di liquido o aria dal coperchio	Guarnizione del coperchio difettosa Morsetti a vite non serrati correttamente	Sostituire la guarnizione del coperchio Serrare i morsetti a vite
Separazione della vernice nel serbatoio	Vernice non miscelata o non diluita correttamente	Miscelare accuratamente la vernice e controllare che sia diluita secondo le istruzioni del produttore
Il manometro non indica la pressione	Manometro difettoso	Sostituire il manometro
Perdita d'aria dalla valvola di sicurezza	Pressione nel serbatoio troppo alta Valvola di sicurezza difettosa	Ridurre la pressione nel serbatoio a 20-50 PSI Sostituire immediatamente la valvola di sicurezza

Centro assistenza

Nota: indicare il numero di modello del prodotto in ogni richiesta di assistenza.

Il numero di modello è riportato sulla copertina di questo manuale e sulla targhetta del prodotto.

Per:

- Reclami
- Pezzi di ricambio
- Resi
- Questioni relative alla garanzia
- www.schou.com

Fabbricato in P.R.C.

Produttore:
Schou Company A/S
Nordager 31
DK-6000 Kolding

© 2018 Schou Company A/S

Tutti i diritti riservati. I contenuti di questo manuale non possono essere riprodotti in parte o per intero, elettronicamente o meccanicamente (ad es. mediante fotocopie o scansioni), tradotti o archiviati in sistemi di memorizzazione e recupero di informazioni senza il consenso scritto di Schou Company A/S.

IT

VERFSPUIT MET TANK

Inleiding

Om optimaal gebruik te maken van uw nieuwe verfspuit met tank, leest u voor gebruik deze handleiding en veiligheidsaanwijzingen door. Bewaar de handleiding voor het geval u deze op een later moment wilt raadplegen.

Technische gegevens

Max. capaciteit tank: 9,5 liter
Max. toevoerdruk: 80 PSI (5,5 bar)
Luchtverbruik: 170-240 l/min.
Incl. spuitpistool, 3 meter lange luchtslang en verfslang
Met regelaar, drukmeter en veiligheidsventiel

Basisonderdelen

1. Koppelstuk verfslang
2. Schroefklemmen (4 stuks)
3. Handgreep
4. Manometer
5. Koppelstukken persluchtslang (2 stuks)
6. Regelaar
7. Veiligheidsventiel (achter behuizing regelaar)
8. Deksel
9. Persluchtslang
10. Tank
11. Verfslang
12. Koppelstuk persluchtslang
13. Ontgrendelknop
14. Persluchtregelaar
15. Spuitmondregelaar
16. Spuitpistool
17. Koppelstuk verfslang

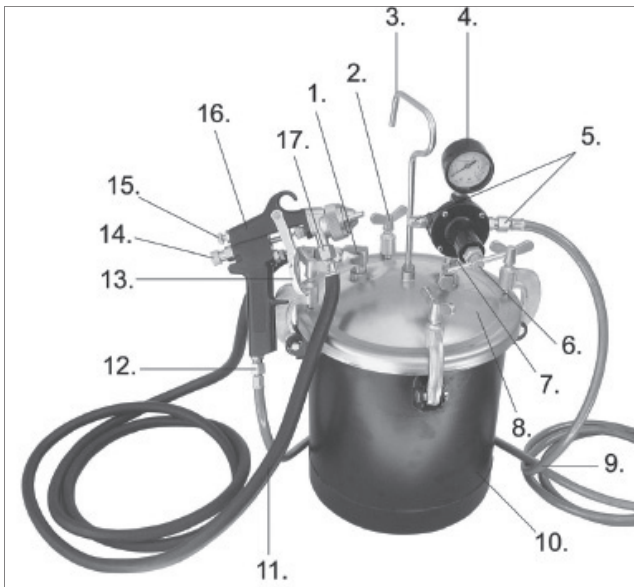

PROBUILDER
DESIGNED TO WORK

Speciale veiligheidsvoorschriften

Tank

Controleer altijd of de tank en het spuitpistool bestand zijn tegen de persluchtdruk.

Monteer de tank altijd op de juiste manier.

Boor in geen geval een gat in de tank en las deze nooit!

Maak de tank na gebruik altijd schoon, aangezien vuil en verfdeltes de ventielen, buizen en slangen kunnen verstoppem. De druk in de tank kan hierdoor toenemen.

Zorg ervoor dat het veiligheidsventiel nooit verstopt raakt. Maak geen aanpassingen en voorkom dat het ventiel niet meer functioneert. Controleer het veiligheidsventiel voor gebruik om een goede werking te verzekeren.

Verwijder NOOIT de deksel terwijl er druk op de deksel staat! Ontkoppel altijd de perslucht van de tank, laat de druk uit het systeem ontsnappen door op de ring van het veiligheidsventiel te drukken voordat u de deksel van de tank afhaalt.

Reactieve chemicaliën (bijv. zuren, alkali of halogene koolwaterstoffen) kunnen de afdichting rond de deksel, de pakking van het veiligheidsventiel en de binnenkant van de tank aantasten. Daarom mogen deze chemicaliën niet worden gebruikt.

Chloorhoudende oplosmiddelen kunnen ontploffen wanneer deze in contact komen met de aluminium onderdelen van de tank en mogen daarom niet worden gebruikt. Lees altijd het veiligheidsinformatieblad van verf, vernis of reinigingsmiddelen door die u wilt gebruiken en neem bij twijfel altijd contact op met de fabrikant of verkoper.

Draai de vier schroefklemmen nooit te stevig vast. Draai deze alleen met de hand vast.

Spuitspistool

Gebruik het spuitpistool nooit in de buurt van open vuur of hete voorwerpen, aangezien de meeste soorten verf of vernis zeer ontvlambaar zijn.

Spuitspuit nooit direct op mensen of dieren.

Volg alle veiligheidsaanwijzingen van de te gebruiken verf op en besteed met name aandacht aan de instructies met betrekking tot persoonlijke bescherming en de werkplek.

Persluchttoevoer

Compressors en persluchtgereedschap kunnen bij incorrect gebruik gevaar opleveren. Houd u altijd aan de veiligheidsaanwijzingen van de fabrikant van de compressor!

Zorg ervoor dat u altijd weet waar de slang zich bevindt. Plotselinge veranderingen in druk in de slang kunnen ervoor zorgen dat deze begint te bewegen met voldoende kracht om personen en objecten neer te vellen, waardoor mogelijk letsel of schade ontstaat. Zorg er altijd voor dat de slang niet ergens ligt waar personen er gemakkelijk over kunnen struikelen.

Zorg ervoor dat de persluchtslang niet in contact komt met scherpe randen, hitte en olie.

Til of verplaats het spuitpistool nooit aan de bijbehorende slang. Houd altijd het gereedschap zelf vast.

Controleer voor gebruik de luchttoevoer, alle slangen, aansluitingen, nippels en adapters en controleer of schone droge lucht aangevoerd wordt met de juiste druk. Gebruik GEEN perslucht als dit niet het geval is. Gebruik nooit andere persluchtgasen, zoals zuurstof of acetyleengas.

Ontkoppel het spuitpistool van de luchtslang en laat druk uit de tank ontsnappen wanneer u dit product niet gebruikt.

Druk van de tank halen

Laat ALTIJD de druk uit de tank ontsnappen voordat u de deksel weghaalt en wanneer het product niet in gebruik is. Laat de druk als volgt ontsnappen:

Schakel de luchttoevoer uit

Trek voorzichtig aan de ring van het veiligheidsventiel (7). Perslucht zal uit het ventiel ontsnappen. Houd de ring open totdat de luchtstroom ophoudt.

De deksel kan nu geopend worden.

Montage en reiniging

Montage

Plaats de regelaar (6) op de deksel (8).

Schroef de hendel (3) in de draadopening in het midden van de deksel en draai de moer aan.

Verbind de luchtslang van het perslucht met een van de koppelstukken (4) en verbind de luchtslang (9) tussen het andere koppelstuk en het koppelstuk (12) op het spuitpistool (16).

Verbind de verfslang (11) tussen het koppelstuk op de deksel (1) en het koppelstuk op het spuitpistool (17).

Vullen met verf

Controleer of de verf goed gemengd is en of er geen vel gevormd is. Filter de verf, indien nodig, om vel, deeltjes, etc. te verwijderen.

Controleer of er geen druk op de tank staat, open de vier klemmen (2) en haal de deksel eraf.

Giet de verf in de tank (10). Als de verf geleverd wordt in een blik dat in de tank past, kunt u dit er gewoon in zetten. Controleer of de buis aan de onderkant van de deksel de bodem van het blik raakt!

Plaats de deksel en draai de klemmen aan. Controleer of de deksel stevig vastzit.

Gebruik

Plaats voor gebruik een snelkoppeling voor perslucht (niet inbegrepen) en plaats een 3/8" persluchtslang op de manometer (4).

Voor het beste resultaat moet er een water- en oliescheider (niet inbegrepen) gemonteerd worden.

Luchttoevoer aansluiten

Sluit de regelaar volledig door deze naar links te draaien.

Stel de toevoerdruk (max. 80 PSI) voor de perslucht in en zet het product aan.

Druk instellen

Stel de gewenste werkdruk voor het spuitpistool in door de regelaar naar rechts te draaien.

De druk kan worden gecontroleerd op de manometer (4). De werkdruk is normaal gesproken tussen de 25-30 PSI, maar deze druk kan hoger zijn voor spuitpistolen met een interne verfmenger en lucht, of als het pistool ver boven de tank gebruikt wordt.

Door aan de regelaar te draaien, kan de werkdruk aangepast worden. Het is niet noodzakelijk om te stoppen met werken en het systeem te ontluchten om de druk aan te passen.

Spuitpistool gebruiken

Draai de persluchtregelaar (14) naar rechts om de druk te verlagen en draai deze naar links om de druk te verhogen.

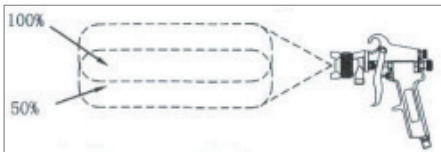
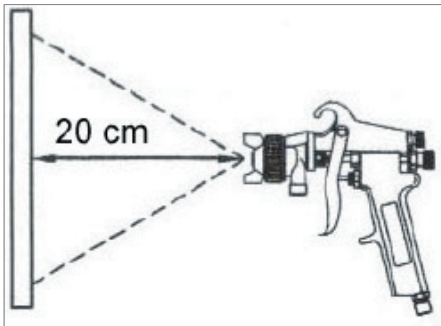

Draai de spuitmondregelaar (15) naar rechts om in een straal te spuiten en draai deze naar links om in de vorm van een waaier te spuiten.

Houd het spuitpistool loodrecht op 20 cm afstand van de muur.

Druk en houd de trekker (13) ingedrukt. Verf komt nu uit de spuitmond.

Beweeg het spuitpistool geleidelijk van links naar rechts en zorg ervoor dat elke baan met ca. 50% wordt overlapt.

Laat de lagen drogen voordat u een nieuwe laag aanbrengt.

Laat de trekker los wanneer u klaar bent met verven.

Indien er meer verf nodig is, laat u de druk ontsnappen en ontkoppelt u de perslucht voordat u de deksel van de tank haalt. Volg de bovenstaande instructies.

Ontkoppel de perslucht van de tank en laat de druk uit het systeem ontsnappen wanneer de tank niet in gebruik is.

Reiniging en onderhoud

Ontkoppel de perslucht van de tank en laat de druk uit het systeem ontsnappen.

Sluit de regelaar volledig door deze naar links te draaien.

Open de spuitmond van het pistool een klein beetje door de regelaar van de spuitmond naar rechts te draaien. Schakel de perslucht in, dek de spuitmond af met een doek en druk op de trekker. Achtergebleven verf in de slang wordt nu terug de tank in geblazen. Zorg ervoor dat de deksel gesloten blijft tijdens deze procedure om te voorkomen dat verf uit de tank geblazen wordt!

Open de deksel, leeg de tank, maak deze en alle onderdelen die in aanraking komen met verf schoon met een geschikt reinigingsmiddel (zie veiligheidsaanwijzingen).

Giet een reinigingsmiddel in de tank, sluit de deksel, schakel perslucht in en spuit totdat het reinigingsmiddel uit het spuitpistool komt.

Problemen oplossen

Probleem	Mogelijke oorzaak	Mogelijke oplossing
Lucht lekt uit de regelaar	Membraan van de regelaar kapot	Vervang regelaar
Druk op de manometer zakt langzaam	Ventielbevestiging van regelaar is vies of versleten	Vervang regelaar
Deksel lekt vloeistof of lucht	Pakking van de deksel lekt Schroefklemmen zijn niet voldoende aangedraaid	Vervang de pakking van de deksel Draai schroefklemmen aan
Verf scheidt zich in de tank	Verf niet juist gemengd of verdund	Meng de verf goed en controleer of deze is verdund volgens de instructies van de fabrikant
De manometer toont geen druk	Kapotte manometer	Vervang de manometer
Veiligheidsventiel laat lucht ontsnappen	Druk in de tank is te hoog Kapot veiligheidsventiel	Verlaag de druk in de tank naar 20-50 PSI Vervang direct het veiligheidsventiel

Onderhoudscentrum

Vervaardigd in P.R.C.

Opmerking: vermeld bij alle vragen het productmodelnummer.

Het modelnummer staat op de voorkant van deze handleiding en op het producttypeplaatje.

Voor:

- Klachten
- Reserveonderdelen
- Retouren
- Garantie
- www.schou.com

Fabrikant:
Schou Company A/S
Nordager 31
DK-6000 Kolding

© 2018 Schou Company A/S
Alle rechten voorbehouden. De inhoud van deze handleiding mag op geen enkele wijze, noch volledig noch in delen, elektronisch of mechanisch gereproduceerd worden, bijv. kopiëren of publicatie, vertaald of opgeslagen in een informatie-opslag- en ontsluitingssysteem zonder schriftelijke toestemming van Schou Company A/S.

PULVÉRISATEUR DE PEINTURE AVEC RÉSERVOIR

Introduction

Pour profiter au mieux de toutes les possibilités offertes par votre nouveau pulvérisateur de peinture avec réservoir, veuillez lire ce manuel ainsi que les consignes de sécurité jointes avant toute utilisation. Veuillez également conserver ces instructions au cas où vous auriez besoin de les consulter ultérieurement.

Données techniques

Capacité max. du réservoir : 9,5 L

Pression d'alimentation max. : 80 PSI (5,5 bars)

Consommation d'air de 170-240 l/min.

Pistolet pulvérisateur, tuyau à air de 3 mètres et tuyau d'alimentation de 3 mètres fournis

Avec régulateur, manomètre et soupape de sécurité

Composants principaux

1. Raccord du tuyau de peinture
2. Vis de serrage (4 pièces)
3. Poignée
4. Manomètre
5. Raccords de tuyau d'air comprimé (2 pièces)
6. Régulateur
7. Soupape de sécurité (derrière le régulateur)
8. Couvercle
9. Tuyau d'air comprimé
10. Réservoir
11. Tuyau de peinture
12. Raccord de tuyau d'air comprimé
13. Dispositif de déverrouillage
14. Régulateur d'air comprimé
15. Régulateur de buse
16. Pistolet
17. Raccord du tuyau de peinture

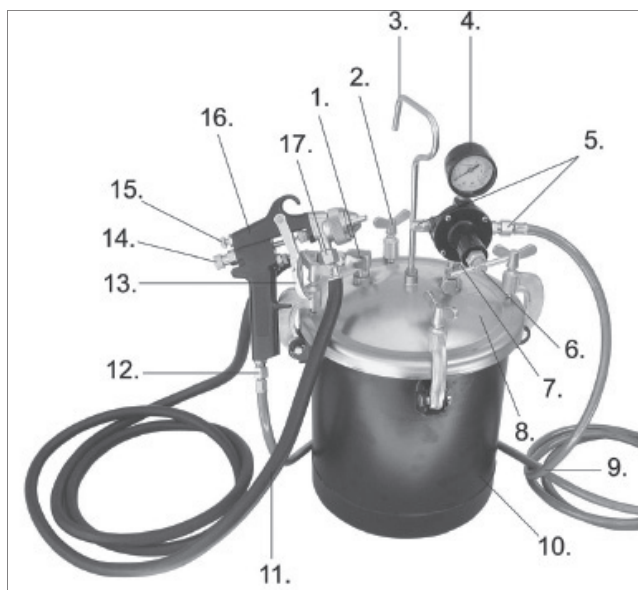

FR

Consignes de sécurité particulières

Réservoir

Assurez-vous toujours que le réservoir et le pistolet conviennent bien pour la pression d'air fournie.

Assemblez toujours correctement le réservoir.

Ne percez ou soudez en aucune circonstance le réservoir !

Nettoyez toujours le réservoir après utilisation car de la saleté ou des particules de peinture peuvent bloquer les soupapes, tuyaux et flexibles et ainsi provoquer une augmentation de la pression dans le réservoir.

Ne laissez jamais la soupape de sécurité se bloquer. Ne l'ajustez jamais et ne l'empêchez en aucun cas de fonctionner. Contrôlez la soupape de sécurité avant l'utilisation pour vous assurer de son bon fonctionnement.

N'enlevez jamais le couvercle quand le réservoir est sous pression. Déconnectez l'alimentation en air et relâchez la pression du système en appuyant sur l'anneau de la soupape de sécurité à chaque fois que vous retirez le couvercle.

Les substances chimiques réactives (comme les acides, alcalis ou hydrocarbures halogénés) peuvent endommager le joint autour du couvercle, le joint de la soupape de sécurité et l'intérieur du réservoir et ne doivent donc pas être utilisés.

Les solvants chlorés peuvent exploser au contact des pièces en aluminium du réservoir et ne doivent par conséquent pas être utilisés. Lisez toujours les données de sécurité produit des peintures, vernis et agents nettoyants utilisés et prenez contact avec le fabricant ou revendeur en cas de doute.

Ne serrez pas trop les quatre vis de serrage. Ne serrez les vis qu'à la main.

Pistolet

N'utilisez jamais le pistolet à proximité d'une flamme nue ou d'objets chauds, car la plupart des types de peintures et de vernis sont hautement inflammables.

N'orientez jamais le jet vers d'autres personnes ou des animaux.

Suivez toutes les consignes de sécurité relatives à la peinture utilisée et prêtez une attention particulière aux instructions concernant la protection personnelle et la zone de travail.

Alimentation en air comprimé

Les compresseurs et les outils à air comprimé peuvent être dangereux s'ils ne sont pas utilisés correctement. Respectez toujours les consignes de sécurité du fabricant pour cet outil à air comprimé !

Soyez toujours attentif à l'emplacement du tuyau. Les changements brusques de pression dans le tuyau peuvent le faire bouger avec une force suffisante pour renverser des personnes et des objets, et entraîner des dommages corporels ou matériels. Assurez-vous toujours que personne ne peut trébucher à cause du tuyau.

Évitez tout contact du tuyau d'air comprimé avec des arêtes vives, de la chaleur et de l'huile.

Ne soulevez ni ne portez jamais le pistolet par son tuyau. Tenez toujours bien l'outil en lui-même.

Avant utilisation, vérifiez l'alimentation en air, tous les tuyaux, raccords, embouts et adaptateurs, et si de l'air pur est bien fourni, sans fuites, à la pression correcte. Si ce n'est pas le cas, n'utilisez pas l'alimentation en air. N'utilisez aucune autre source de gaz sous pression, tel que de l'oxygène ou de l'acétylène.

Déconnectez le pistolet du tuyau d'air et relâchez la pression dans le réservoir quand vous n'utilisez pas l'équipement.

Relâcher la pression du réservoir

Relâchez TOUJOURS la pression du réservoir avant de retirer le couvercle et quand vous n'utilisez pas l'équipement. Relâchez la pression de la manière suivante :

Coupez l'alimentation en air

Tirez doucement sur l'anneau de la soupape de sécurité (7). De l'air comprimé s'échappera de la soupape. Continuez de tirer sur l'anneau jusqu'à ce que l'air cesse de s'échapper.

Le couvercle peut maintenant être ouvert.

Assemblage et nettoyage

Assemblage

Raccordez le régulateur (6) au couvercle (8). Vissez la poignée (3) dans le manchon fileté au centre du couvercle et serrez l'écrou.

Raccordez le tuyau d'alimentation en air à l'un des raccords (4) et raccordez le tuyau d'air comprimé (9) à l'autre raccord et au raccord (12) du pistolet (16).

Raccordez le tuyau de peinture (11) au raccord du couvercle (1) et à celui du pistolet (17).

Remplir la peinture

Assurez-vous que la peinture est bien mélangée et qu'il n'y a pas de formation de peau. Filtrez la peinture, si nécessaire, pour éliminer la peau, les particules etc.

Contrôlez que le réservoir n'est pas sous pression, desserrez les quatre vis de serrage (2) et retirez le couvercle.

Versez la peinture dans le réservoir (10). Si vous avez un récipient de peinture qui s'encastre bien dans le réservoir, vous pouvez l'insérer dedans au lieu de verser la peinture. Assurez-vous que le tuyau en dessous du couvercle descend bien jusqu'au fond du réservoir !

Fermez le couvercle et serrez les vis. Assurez-vous que le couvercle est bien fermé.

Utilisation

Avant d'utiliser le produit, montez un raccord rapide pour l'alimentation en air (non fourni) et installez un tuyau d'air comprimé de 3/8" sur le manomètre.

Pour les meilleurs résultats, installez également avant utilisation un séparateur huile-eau (non fourni).

Alimentation en air

Fermez complètement le régulateur en le tournant dans le sens inverse des aiguilles d'une montre.

Réglez la pression (80 PSI au max.) de l'alimentation en air et allumez l'appareil.

Réglage de la pression

Réglez la pression de fonctionnement pour le pistolet en tournant le régulateur dans le sens des aiguilles d'une montre.

La pression peut être lue sur le manomètre (4). La pression de fonctionnement normale devrait se trouver entre 25 et 30 PSI mais peut être supérieure si vous utilisez un pistolet avec mécanisme interne de mélange d'air et de peinture ou si vous utilisez le pistolet à une position plus élevée que celle du réservoir.

La pression de fonctionnement peut être réglée en tournant le régulateur. Il n'est pas nécessaire d'arrêter le travail et de purger le système avant d'effectuer ce réglage.

FR

Utilisation du pistolet

Tournez le régulateur d'air comprimé (14) dans le sens des aiguilles d'une montre pour réduire la pression et dans le sens inverse des aiguilles d'une montre pour l'augmenter.

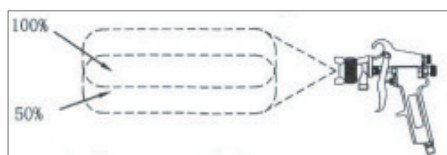
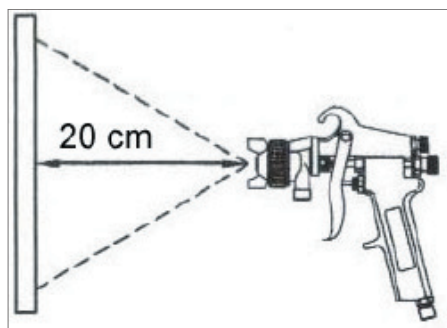

Tournez le régulateur de buse (15) dans le sens des aiguilles d'une montre pour obtenir un jet et dans le sens inverse des aiguilles d'une montre pour obtenir une pulvérisation en forme d'éventail.

Tenez le pistolet perpendiculaire au mur à une distance de 20 cm de la surface.

Maintenez la détente (13) pressée. La peinture est pulvérisée à travers la buse.

Effectuez des mouvements réguliers d'un côté à l'autre, chaque bande de peinture doit chevaucher la précédente de 50 % env.

Laissez la couche sécher avant d'en ajouter une autre.

Lâchez la détente quand vous avez fini de peindre.

Si vous avez besoin de plus de peinture, relâchez la pression et débranchez l'alimentation en air avant d'ouvrir le couvercle du réservoir. Suivez les instructions ci-dessus.

Débranchez l'alimentation en air du réservoir et relâchez la pression du système si vous n'utilisez plus l'appareil.

Nettoyage et entretien

Débranchez l'alimentation en air du réservoir et relâchez la pression du système.

Fermez complètement le régulateur en le tournant dans le sens inverse des aiguilles d'une montre.

Desserrez la buse du pistolet en tournant le régulateur de la buse dans le sens des aiguilles d'une montre. Activez l'alimentation en air, couvrez la buse d'un chiffon et appuyez sur la détente. Les restes de peinture dans le tuyau seront renvoyés dans le réservoir. Gardez le couvercle verrouillé pendant cette procédure afin d'éviter que la pression ne fasse sortir la peinture du réservoir.

Ouvrez le couvercle, videz le réservoir, nettoyez le réservoir ainsi que toutes les pièces qui sont entrés en contact avec la peinture en utilisant un agent nettoyant approprié (voir les consignes de sécurité).

Versez le produit de nettoyage dans le réservoir, fermez le couvercle, activez l'alimentation en air et pulvérisez jusqu'à ce que l'agent nettoyant sorte du pistolet.

Dépannage

Problème	Cause possible	Solution possible
Fuite d'air au niveau du régulateur	Membrane du régulateur défectueux	Remplacez le régulateur
Baisse lente de la pression sur le manomètre	Siège de soupape du régulateur sale ou usé	Remplacez le régulateur
Fuite de liquide ou d'air au niveau du couvercle	Joint du couvercle défectueux Vis de serrage pas bien serrées	Remplacez le joint du couvercle Serrez les vis
Séparation de la peinture dans le réservoir	Peinture pas mélangée ou diluée correctement	Mélangez bien la peinture et vérifiez si elle a été diluée selon les consignes du fabricant
Pas d'indication de pression sur le manomètre	Manomètre défectueux	Remplacez le manomètre
Fuite d'air au niveau de la soupape de sécurité	Pression dans le réservoir trop élevée Soupape de sécurité défectueuse	Réduisez la pression du réservoir à 20-50 PSI Remplacez immédiatement la soupape de sécurité

Centre de service

Remarque : veuillez toujours mentionner le numéro de modèle du produit en cas de demandes.

Le numéro de modèle est indiqué sur la première page de ce manuel et sur la plaque signalétique du produit.

Pour :

- Les réclamations
- Les pièces de rechange
- Les retours
- Les questions de garantie
- www.schou.com

Fabriqué en R.P.C.

Fabricant :
Schou Company A/S
Nordager 31
DK-6000 Kolding

© 2018 Schou Company A/S

Tous droits réservés. Le contenu du présent manuel ne doit en aucun cas être reproduit intégralement ou partiellement, sous forme électronique ou mécanique (par exemple par photocopie ou numérisation), traduit ou sauvegardé dans un système de stockage et de récupération d'informations sans l'accord écrit de Schou Company A/S.



EXPLODED VIEW

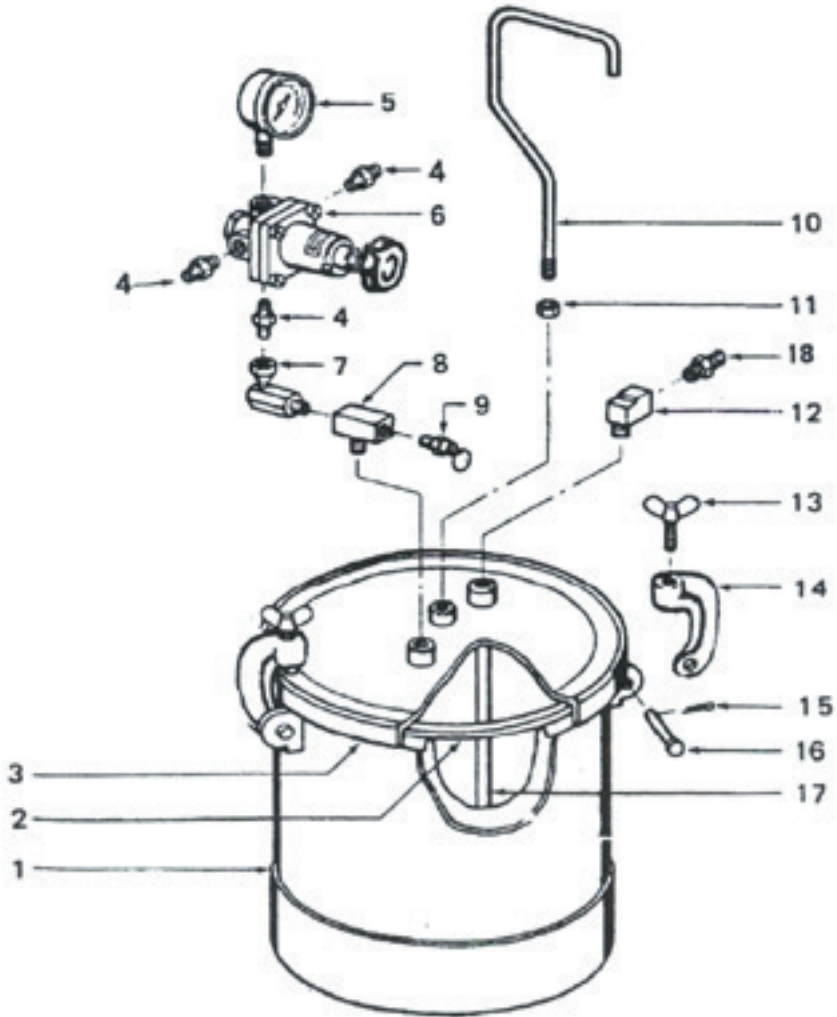

PARTS LIST

<i>KEY NO.</i>	<i>DESCRIPTION</i>	<i>QTY.</i>
PT-1	TANK SHELL ASSEMBLY	1
PT-2	LID GASKET	1
PT-3	LID ASSEMBLY	1
PT-4	ADAPTER	3
PT-5	GAUGE	1
PT-6	REGULATOR	1
PT-7	SWIVEL ADAPTOR	1
PT-8	BRANCH TREE	1
PT-9	SAFETY VALVE	1
PT-10	HANDLE	1
PT-11	HEX NUT	1
PT-12	STREET ELBOW	1
PT-13	THUMB SCREW	4
PT-14	YOKE ASSEMBLY	4
PT-15	COTTER PIN	4
PT-16	HINGE PIN	4
PT-17	FLUID TUBE	1
PT-18	FLUID OUTLET ADAPTER	1

DK

NO

SE

FI

GB

DE

PL

ET

ES

IT

NL

FR